

МИНИСТЕРСТВО НАУКИ И ВЫСШЕГО ОБРАЗОВАНИЯ
РОССИЙСКОЙ ФЕДЕРАЦИИ

ФЕДЕРАЛЬНОЕ ГОСУДАРСТВЕННОЕ АВТОНОМНОЕ ОБРАЗОВАТЕЛЬНОЕ
УЧРЕЖДЕНИЕ ВЫСШЕГО ОБРАЗОВАНИЯ «КРЫМСКИЙ ФЕДЕРАЛЬНЫЙ
УНИВЕРСИТЕТ
ИМЕНИ В. И. ВЕРНАДСКОГО»

СБОРНИК ТЕЗИСОВ УЧАСТНИКОВ

IV научно-практической конференции
профессорско-преподавательского состава,
аспирантов, студентов и молодых ученых

**«ДНИ НАУКИ КФУ
ИМ. В.И. ВЕРНАДСКОГО»**

г. Симферополь 2018 год

Техническая редакция и верстка:

Отдел организации научно-исследовательской работы студентов и конкурсов
Управления организации научной деятельности Департамента научно-исследовательской
деятельности ФГАОУ ВО «КФУ им. В.И. Вернадского»

IV научно-практическая конференция профессорско-преподавательского состава,
аспирантов, студентов и молодых ученых «Дни науки КФУ им. В.И. Вернадского» /
Сборник тезисов участников/ Том 3 Гуманитарно-педагогическая академия / Симферополь,
2018

В сборник включены доклады участников IV научно-практической конференции
профессорско-преподавательского состава, аспирантов, студентов и молодых ученых «Дни
науки КФУ им. В.И. Вернадского», отражающие достижения научных и практических
изысканий в сфере естественных, гуманитарных, технических наук и информационных
технологий.

Работы публикуются в редакции авторов. Ответственность за достоверность фактов,
цитат, собственных имен и других сведений несут авторы.

ПОДСЕКЦИЯ «АКТУАЛЬНЫЕ ПРОБЛЕМЫ В ПРЕПОДАВАНИИ ИНОСТРАННОЙ
ФИЛОЛОГИИ»

РОЛЬ СТИЛИСТИЧЕСКИХ ПРИЕМОВ В СОЗДАНИИ АНГЛОЯЗЫЧНЫХ РЕКЛАМНЫХ
ТЕКСТОВ

Соснина О.С.

студентка кафедры иностранной филологии и методики преподавания

Гуманитарно-педагогической академии

научный руководитель: к.пед.н., доцент Осадчая Т.Ю.

vasilinka_92@mail.ru

Введение. Коммуникативно-прагматические аспекты рекламного текста вызывают постоянный интерес исследователей, поскольку именно от степени экспрессивности рекламы зависит ее эффективность.

Цель и задачи исследования. Цель данного исследования – выявить наиболее эффективные стилистические приемы в создании англоязычных рекламных текстов. Задачи работы состоят в том, чтобы выделить используемые в создании англоязычных рекламных текстах стилистические приемы и их функции; провести сравнительный анализ стилистических приемов; определить роль стилистических приемов в создании англоязычных рекламных текстов.

Методика исследования. Были использованы следующие методы исследования: сравнение, анализ.

Результаты исследований. *Reclamare* в переводе с латинского означает «кричать», однако, современным рекламным текстам недостаточно быть просто «громкими», перед маркетологами стоит задача сделать рекламный слоган простым и запоминающимся. Именно здесь на помощь создателям рекламы приходят функциональные стили речи. В системе современного филологического знания выделяют 5 основных их разновидностей: научный, официально-деловой, публицистический, разговорный и художественный. Выбор стиля обусловлен психологическими и профессиональными особенностями целевой аудитории.

В своей работе «Языковые средства выразительности рекламного текста на английском языке» А. Кульчицкая выделяет следующие средства выразительности, используемые в создании рекламных текстов:

1. Фонографические средства, к которым автор вышеуказанной работы относит:
 - пунктуационные знаки;
 - фонетическую компрессию;
 - аллитерацию;
 - ритм;
 - рифму;
 - звукоподражание;
 - морфологические повторы;
 - апокопу.
2. Лексические средства:

- метафора;
- олицетворение;
- эпитеты;
- гипербола и другие лексические средства выразительности.

3. Синтаксические средства:

- односоставные предложения;
- парцелляция;
- параллельные конструкции и другие синтаксические средства выразительности.

4. Также описываются особые способы привлечения внимания:

- грамматические ошибки;
- обыгрывание фразеологизмов.

В ходе исследования нами были выявлены следующие функции стилистических приемов в создании англоязычных рекламных текстов:

- 1) Наделение рекламных текстов эмоционально-смысловой окраской;
- 2) Обеспечение обратной связи с целевой аудиторией
- 3) Наделение рекламного текста свойствами универсальности (текст становится простым и доступным в понимании);
- 4) Благодаря использованию научного стиля рекламный текст обретает образовательный характер;
- 5) Формирование доверия аудитории к торговой марке, брэнду;
- 6) Создание емких, но содержательных текстов-слоганов.

Выводы. Таким образом, можно выделить следующие признаки «успешного» англоязычного рекламного текста: краткость, информативность, универсальность, доверительный тон изложения, игра слов, форма текста – мотивация, призыв к действию, отсутствие в рекламном тексте сложной профориентированной терминологии. Важно обратить внимание на использование стилистических приемов при переводе англоязычных

ЖАНР МОНОПЬЕСЫ В СОВРЕМЕННОЙ БРИТАНСКОЙ ЛИТЕРАТУРЕ

Сократова Д.А.

студентка кафедры иностранной филологии и методики преподавания

Гуманитарно-Педагогической Академии

научный руководитель: к.филол.н., доцент Солопина Г.А.

shingle888@rambler.ru

Введение. В британской литературе XX-XXI в. монопьеса является отражением современной действительности. Данный жанр вызывает огромный интерес не только у литературоведов, но также у психологов и социологов, так как посредством монолога-исповеди автор непосредственно обращается к публике и обличает социальные проблемы современного общества.

Цель и задачи исследования. Цель данного исследования – определить жанровую специфику монопьесы в современной британской литературе. Задачи работы состоят в том, чтобы проанализировать критическую литературу о жанре монопьесы; выделить характерные признаки данного жанра.

Методика исследования. Были использованы следующие методы исследования: культурно-исторический, сравнение, анализ.

Результаты исследований. Монопьеса - это произведение, разыгрываемое с начала и до конца одним актёром. Следовательно, вся пьеса представляет собой развёрнутый монолог обращённый либо непосредственно к зрителю, либо к присутствующему безмолвному

персонажу, либо к персонажу, находящемуся за сценой. Игра одного актёра - это глубокое исследование души человека посредством напряжённых драматических конфликтов.

Монодрама считается уникальным межжанровым синтезом, сочетающим в себе элементы лирики и драмы. В Толковом словаре И. О. Ефремовой указано, что «лирика – это род художественной литературы, в котором действительность отражается путём передачи глубоких душевных переживаний, мыслей и чувств автора»; «драма - вид литературы, изображающий жизнь человека в его остроконфликтных, но, в отличие от трагедии, не безысходных отношениях с обществом или с самим собой».

Синтез таких двух литературных ответвлений, как лирика и драма, в монопьесе не случаен. Он возможен лишь на основе общего. Данной основой выступает задача максимально точно донести главную мысль произведения не позволяя читателю додумывать за автора, что достигается посредством изображения конфликта человека с обществом или с самим собой (драма), а также передачи мыслей, чувств и переживаний (лирика).

Также монодрама может быть синтезом лирики или драмы с эпосом; в Толковом словаре И. О. Ефремовой указано, что «эпос - это совокупность произведений народного творчества: народные песни, сказания, поэмы и т.п., объединённые единой темой или общей национальной принадлежностью», в таком случае главным средством будет выступать монолог-повествование, то есть последовательное изображение ряда событий, представленных в речи одного лица.

Яркой работой данного жанра в британской литературе является произведение Самюэля Бэкетта «Последняя лента Крэппа», где монопьеса представляет собой сплошной монолог. Автор создаёт сравнительно небольшой по объёму текст, куда довольно лаконично помещает целую жизнь Крэппа записавшего всю свою жизнь на магнитофонные ленты; его последние слова: «На этом я кончаю свою ленту. Коробка (пауза) три, катушка (пауза) пять. Возможно, мои лучшие годы прошли. Когда была еще надежда на счастье. Но я бы не хотел их вернуть. Нет. Теперь, когда во мне этот пламень. Нет, я бы не хотел их вернуть». Здесь мы видим синтез лирики и драмы, так как автор мастерски изображает конфликт человека с самим собой и передаёт действительность посредством глубоких душевных переживаний, мыслей и чувств.

Характерно, что автор должен обладать большим мастерством, чтобы решиться на написание произведения в жанре монопьесы, и зачастую, хороший материал способен написать только тот, кто достиг апогея в своём творчестве так как игра нескольких персонажей - это всего лишь отражение задумки писателя, в то время как игра одного актёра – это и есть сам писатель.

Задача написания монопьесы усложняется тем фактом, что современный читатель является скептиком и единственный способ его заинтересовать – заставить поверить в происходящее; данный эффект в современной британской литературе достигается посредством отождествления, то есть читатель должен настолько погрузиться в иной мир, что в итоге он будет отождествлять себя с персонажем пьесы.

Если обратиться к типологии монологов, монопьеса – это замысловатый синтез «соединённых» и «обращённых» монологов, представляющих собой автокоммуникацию (форму коммуникации, замкнутую на одном единственном субъекте, выступающем и создателем и получателем сообщения).

Выводы. Таким образом, монопьеса в современной британской литературе – это межжанровый синтез лирики и драмы, а также лирики или драмы с эпосом, где автор непосредственно обращается к читателю через монолог-исповедь изображая конфликт человека с самим собой или обществом и передаёт действительность посредством глубоких душевных переживаний, мыслей и чувств; несмотря на то, что весь сюжет замкнут на одном единственном субъекте, одной из главных задач монопьесы выступает достижение эффекта отождествления читателя и персонажа.

ПРОБЛЕМА ОБУЧЕНИЯ ТЕХНИКЕ ЛИНГВИСТИЧЕСКОЙ БЕЗОПАСНОСТИ РЕЧЕВОГО ВЫСКАЗЫВАНИЯ БУДУЩИХ МАГИСТРОВ НЕЯЗЫКОВЫХ НАПРАВЛЕНИЙ ПОДГОТОВКИ

Ратовская С.В.

*к.пед.н., доцент кафедры иностранной филологии и методики преподавания
Гуманитарно-педагогической академии
sveta.ratovska@gmail.com*

Введение. Необходимым условием эффективного функционирования мультикультурной модели общества является обеспечение лингвистической безопасности участников речевого взаимодействия. Исторический опыт со-развития разных языков и культур в Республике Крым рассматривается как уникальный потенциал. Проблема эффективного сосуществования и диалога языков и культур в контексте защиты личности от внешних и внутренних угроз всегда являлась и является чрезвычайно актуальной. Особую остроту проблема лингвистической безопасности речевого высказывания приобретает в современных социально-политических условиях и тесно связана с проблемой этнокультурной самоидентификации личности. Образовательная организация высшего образования как транслятор языков и культур является системообразующим фактором процесса профессиональной подготовки, профессионального самосовершенствования личности к жизнедеятельности в новой информационной мультикультурной среде. Соответственно, обучения технике лингвистической безопасности речевого высказывания будущих магистров неязыковых направлений подготовки является важной и необходимой задачей образовательной организации высшего образования.

Цель исследования – определить особенности обучения технике лингвистической безопасности речевого высказывания будущих магистров неязыковых направлений подготовки.

Методы исследования: анализ, систематизация и обобщение литературы, научных публикаций; сравнение, наблюдение, описание эмпирических данных.

Результаты исследования. Понимание сущности речевого высказывания является важным для определения особенностей создания лингвистически безопасного текста. Системный подход к определению основных приемов создания безопасного текста предполагает понимание и принятие участниками речевого взаимодействия проблем лингвистической безопасности, экологии языка; реализации принципа субъект-субъектных отношений. Для решения коммуникативных задач участники речевого взаимодействия должны понимать, что язык – важнейший экологический фактор, влияющий на эволюционное развитие человечества, обеспечивающий единство общества как живой системы (Е.А. Сущенко (2013)). Только человек, являясь субъектом деятельности (деятельности общения, коммуникативной и речевой деятельности), создает атмосферу взаимопонимания между представителями разных культур.

Присоединяясь к мнению Н.Г. Трофимовой (2012), понимаем под лингвистической безопасностью такое «состояние текста (высказывания), при котором его потенциальная конфликтогенность стремиться к нулю и риск причинения вреда его автору, персонаже или реципиенту является минимальным». Стремление текста к лингвистической безопасности, стабильности его существования и восприятия дает возможность эффективно противостоять внешним угрозам, защищает его содержание от двусмысленного толкования, а человека – от воздействия вредных языковых единиц.

Для соблюдения лингвистической безопасности речевого высказывания требуются знания в области экологии языка. Американский ученый Э. Хауген в статье «The ecology of language» (1972) вводит понятие «экология языка», перенеся на язык экологические понятия и методы исследования. Ученый определяет язык и как живой организм, и в то же время как знаковую систему, инструмент или орудие для говорящего. Английский лингвист

М. Халлидей определяет язык как часть реальности внутри человека, через которую развиваются и усугубляются проблемы, в том числе экологические. А. Стибб в работе «Awakening at the Point of No Return» (2010) говорит, что экологическая составляющая создает жизнеобеспечивающие отношения между людьми, другими живыми организмами и физической средой, ориентированные на жизнедеятельность, благосостояние, выживание как человека, так и других форм жизни; лингвистическая – использование всего многообразия лингвистических теорий для языкового анализа с целью выявления жизненных сценариев, предопределяющих человеческое поведение и образ мыслей.

На занятиях по дисциплине «Профессионально ориентированный академический курс иностранного языка» обучение технике лингвистической безопасности текста происходит с помощью вовлечения обучающихся в ролевые игры с жестко фиксированной формой управления. Особое внимание уделяется этнической самоидентификации личности, составлению лингвистических портретов участников речевого взаимодействия. В содержание моделей речевого взаимодействия включаются такие коммуникативные ролевые упражнения, которые наполнены продуктивным стилем общения, вокабуляром, эмоциональным отношением к ситуации. Это могут быть различные модели: 1) запроса информации для принятия решений, 2) встречной инициативы, 3) уклончивого решения, 4) дополнения и угадывания реплик собеседника; 5) реплик обратной связи.

Будущему магистру необходимо овладеть техникой лингвистической безопасности речевого высказывания, так как, например, неоднозначное прочтение текста договора может породить различные информационные споры и разбирательства в судах.

Выводы. Таким образом, социально-политическая ситуация в обществе приводит к необходимости уделить особое внимание обучению технике лингвистической безопасности текста будущих магистров. При воспроизведении и дальнейшем восприятии, осмыслении лингвистически безопасный текст не несет угроз, не наносит вреда автору, реципиенту, другим людям. Умение создавать лингвистически безопасный текст позволяет личности успешно общаться с коллегами; поможет сохранить психофизиологическое здоровье и профессиональное долголетие.

ЕВРОПЕЙСКАЯ ТРАДИЦИЯ ОРГАНИЗАЦИИ ФЕСТИВАЛЕЙ ЭТНИЧЕСКОЙ КУЛЬТУРЫ

Баклицкая А.О.

студентка кафедры иностранной филологии и методики преподавания Гуманитарно-педагогической академии (филиала) КФУ в г. Ялте

научный руководитель: кандидат культурологии, доцент Ерзаулова А.Г.

lafka98@list.ru

Введение Существует множество фестивалей этнической культуры в Европе, и они постоянно множатся. Посредством этнических фестивалей люди репрезентируют свою культуру, а также приобретают знания о других. Это способствует оживлению культуры, распространением ее в массы. Это важно с культурологической точки зрения, потому что в современном обществе в связи с глобализацией появляется необходимость в изучении локальной культуры, поиска ответа хотя бы на вопрос «Кто я?» в этом динамично развивающемся мире.

Цель и задачи исследования Целью данной работы является исследование европейской традиции организации фестивалей этнической культуры.

Для достижения сформулированной цели были поставлены следующие задачи: рассмотреть фестиваль как социокультурное мероприятие; изучить историю

западноевропейской фестивальной деятельности; рассмотреть типологию фестивалей; понять основные цели этнических фестивалей в Европе и исследовать крупнейшие из них.

Методика исследования В ходе исследования были использованы следующие методы исследования: исторический метод, используемый для изучения истории развития явления фестиваля; аналитический метод, примененный для исследования формирования фестиваля как значимого социокультурного явления в жизни европейских городов; метод культурогенеза, используемый для анализа процессов трансформации массового праздника в фестиваль; компаративистский метод, используемый для сравнения массовых праздников в различные культурные эпохи.

Результаты исследования С точки зрения Бахтина, празднество – это очень важная первичная форма человеческой культуры, не связанная с практическими и биологическими потребностями человека, но относящаяся к «миру идеалов» и связанная с высшими целями человеческого существования. В этой идее сформулирована основная ценность празднества как объекта нематериального культурного наследия.

На территории Европы проживает множество этносов. Индоевропейцы, турки, финно-угры, северокавказцы и баски – это лишь типы этнических групп. В каждую входят группы народностей. Все эти люди живут на территории Европы. Этнические фестивали, в первую очередь, проводятся для того, чтобы люди знали культуру другого этноса. Это традиции. Их всегда чтит и они – базис всего, что нас окружает. Для участников фестивалей это площадка для реализации своих возможностей и навыков, которые, возможно, им передались от предков или же они сами, будучи заинтересованными в своей культуре, чему-то научились. Это колоссальный опыт и обмен. Так же, немаловажным аспектом является то, что это неплохая финансовая площадка для города, в котором проводится фестиваль. Чем качественнее и интереснее фестиваль, тем он востребованнее и популярнее.

Изучая явление фестиваля, можно выделить следующие его функции: репрезентативную (представление и популяризация различных видов искусства), исследовательскую (определение направления развития культуры), коммуникативную (объединение людей по интересам, ознакомление зрителя с актуальными тенденциями искусства), культуuroобразующую (создание благоприятной обстановки для творческих поисков и знакомств как среди профессионалов, так и среди зрителей), развлекательную (предоставление условий для культурного досуга).

Фестиваль широко распространялся и имел свою устойчивую типологию, которая обусловлена хронологическими рамками, местом проведения и предметно-содержательным признаком. Таким образом можно сделать вывод, что существует различное подразделение фестивалей по разным пунктам, но всегда их объединяет одна задача – сплочение людей одной идеей и обмен опытом. Фестивали стали важным политическим и экономическим инструментом, т.к. в ходе проведения подобных мероприятий туристический рынок европейских стран получает значительный доход.

Массовые праздники – прообразы фестивалей — появились еще в период Античности, активно развивались в городской культуре Средневековья и Возрождения и привели к появлению фестиваля как самостоятельного мероприятия в Новом времени. За это время фестиваль стал одним из важнейших социокультурных явлений для городских и сельских жителей всех сословий. Первое мероприятие, носившее название фестиваля, состоялось в начале XVIII в. в Великобритании (Лондон, 1709 г.). Музыкальные фестивали широко распространяются со второй половины XVIII в. в странах Центральной Европы и, особенно,

в Германии. Становление фестиваля как самостоятельного культурного феномена в рамках западноевропейской традиции произошло на рубеже XIX-XX вв. Рост популярности фестиваля как мероприятия был обусловлен появлением новой городской культуры, развитие которой стали определять средства массовой коммуникации – газеты, журналы, радио и т.д. Все эти факторы явились предпосылкой для широкого распространения и интернационализации фестивалей XX в. в различных сферах культуры. В середине XX в. отличительной чертой культуры становится стремление стран всех континентов к

межкультурным контактам. Именно так в 40-е годы XX в. появляются театральные и музыкальные фестивали, получившие статус международных (знаменитый театральный фестиваль в Авиньоне, проводящийся с 1947 г.). Во второй половине XX в. появляется понятие мирового фестиваля, которое объединяет разные народы и страны и направлено на духовное обогащение и является важным аспектом международного взаимодействия. Культуролог Н. Боголюбова предлагает следующую периодизацию развития международных фестивалей: начало XX в.-30-е гг. – период поиска новых художественно-организационных форм мероприятий; середина 40-х гг. XX в.-70-е гг. XX в. – этап становления и развития наиболее авторитетных фестивалей в различных сферах культуры; 80-е гг. XX в.-начало XXI в. – интенсивное развитие фестивального движения, возникновение новых форм и принципов организации фестивалей.

Выводы. Фестивальная деятельность – это планирование и организация социокультурных мероприятий – комплекса публичных выступлений творческих коллективов, деятелей культуры, искусства, науки и спорта с целью демонстрации своих достижений. Данные мероприятия характеризуются определенной идейно-тематической концепцией, разворачиваются в конкретных временных и пространственных границах. Фестивальная деятельность является неотъемлемой частью культурного процесса, представляющей важность как для участников фестивальных мероприятий, аудитории, так и для жизни Европы в целом. В возникновении фестиваля как феномена лежат традиции проведения массовых праздников в европейской культуре. Первые массовые праздники, напоминающие по своим характеристикам фестиваль, появились еще в Античной Греции и Риме. Они послужили толчком для дальнейшего развития этого феномена. Фестиваль стал одним из важнейших социокультурных явлений для городских и сельских жителей всех сословий. Становление фестиваля как самостоятельного культурного феномена в рамках западноевропейской традиции произошло на рубеже XIX-XX вв. Рост популярности фестиваля как мероприятия был обусловлен появлением новой городской культуры, развитие которой стали определять средства массовой коммуникации – газеты, журналы, радио и т.д. Все эти факторы явились предпосылкой для широкого распространения и интернационализации фестивалей XX в. в различных сферах культуры.

КОНТЕНТ-АНАЛИЗ ТЕРМИНОВ «ИНОСТРАННЫЕ СЛОВА», «ИНОЯЗЫЧНЫЕ СЛОВА» И «ЗАИМСТВОВАНИЯ» В КОНТЕКСТЕ ЛИНГВИСТИКИ

Пустоварова К.Н.

студентка кафедры иностранной филологии и методики преподавания

Гуманитарно-педагогической академии

научный руководитель: к.пед.н., доцент Осадчая Т.Ю.

ksenia.ginger@gmail.com

Введение. Процесс активизации заимствованной лексики становится одним из значимых явлений для современного русского языка. Это обусловлено тем, что на рубеже XX – XXI веков заимствование лексических единиц, в том числе из английского языка, является одним из основных источников обновления русской языковой системы. Англицизмы, вошедшие в русский язык, становятся причиной изменений на различных уровнях языка: фонетическом, лексическом, морфологическом и др. Такого рода явления постоянно находятся под пристальным вниманием лингвистов. В частности, изучением процесса заимствования занимались Н. С. Арапова, В. М. Аристова, С. А. Беляева, О. Э. Бондарец, М. А. Брейтер, Э. Ф. Володарская, В. Г. Костомаров, Л. П. Крысин, Т. В. Максимова, Е. В. Маринова, Е. В. Сенько, Ю. С. Сорокин и др.

Несмотря на постоянное внимание исследователей к вопросам заимствований, в науке не существует единой точки зрения касательно терминологического аппарата.

Цель и задачи исследования. Цель данного исследования – проанализировать термины «иностранные слова», «иноязычные слова», «заимствования» в контексте лингвистики. Задачи работы состоят в том, чтобы определить содержание терминов, выделить их сходства и различия в работах разных лингвистов.

Методика исследования. Были использованы следующие методы исследования: контент-анализ, сравнение.

Результаты исследований. Процесс заимствования слов из других языков характерен для развития почти каждого естественного языка. Язык всегда реагирует на потребности общества быстро и при этом гибко. Заимствования становятся результатом межкультурных контактов, взаимоотношений различных народов и государств.

«Большой энциклопедический словарь. Языкознание» под редакцией В. Н. Ярцевой отмечает, что заимствованием принято называть как элемент чужого языка (слово, морфему, синтаксическую конструкцию и пр.), перенесенный из одного языка в другой в результате языковых контактов, так и сам процесс перехода элементов одного языка в другой. Как правило, заимствуются слова, реже – синтаксические и фразеологические обороты.

Согласно теории А. И. Смирницкого, заимствованием считается языковая единица, которая переходит из языка-донора в язык-реципиент в результате экономических, политических и культурных связей. Эта языковая единица ассимилируется в воспринимающем языке – то есть оформляется по правилам принимающего языка, средствами этого языка, и затем фиксируется в словарях.

Е. В. Маринова употребляет термин «иноязычное слово», характеризующий лексическую единицу с точки зрения ее происхождения, противопоставляя его слову исконному, то есть образованному на базе данного языка. Во-первых, это помогает разграничить процесс перехода лексических единиц из одного языка в другой и собственно заимствованные лексемы, а во-вторых, позволяет вынести в отдельную группу слова, образованные на базе русского языка, но с использованием иноязычных морфем. Среди таких слов исследователь выделяет псевдозаимствования и слова-гибриды.

В «Словаре лингвистических терминов» Т. В. Жеребило иноязычные слова рассматриваются в двух статьях. Первая ставит знак равенства между терминами «иноязычные слова» и «заимствованные слова», т.е. слова, пришедшие из других языков по внешним или внутренним причинам. Во второй статье иноязычные слова определены как слова из других языков, употребляемые в качестве регулярных лексических единиц в определенном языке.

Словарь-справочник В. Н. Немченко «Основные понятия лексикологии в терминах», помимо приведенных выше, представляет и другие термины, а именно: «иностранный заимствование», «иноязычное заимствование», «лексическое заимствование», «словарное заимствование», «слово иностранного происхождения», «слово иноязычного происхождения», «слово иностранного языка».

Все названные выше термины обозначают слова, пришедшие в русский язык из других языков, а не сформировавшиеся в нем. Однако лингвисты склонны разграничивать приведенные терминологические обозначения, а в ряде случаев – отдавать предпочтение лишь одному конкретному наименованию. Так, термин «заимствованное слово» кажется наиболее правильным А. В. Калинину, автору учебника «Русская лексика». Они являются полноправными лексическими единицами русского языка. В то же время, к иностранным и иноязычным словам относятся только такие, которые «действительно принадлежат лексике других языков и не входят в словарный состав русского языка».

Выводы. Заимствование предполагает обновление структуры и системы языка и является важным механизмом неологизации. Говоря о структуре языка, мы предполагаем материальные заимствования, упоминая изменения в системе языка, имеем в виду семантические заимствования. Само понятие «заимствование» или «заимствованное слово»

необходимо рассматривать с позиций синхронии и диахронии, дифференцируя эти два плана. В синхроническом аспекте видится правомерным рассматривать заимствование как иноязычную лексическую единицу различной степени освоенности. В таком случае, термины «заимствование», «иноязычное слово», «иностранный язык» могут употребляться как синонимичные. Рассмотрение данного вопроса в диахроническом аспекте позволяет ввести разделение иноязычных единиц на освоенные и неосвоенные, дифференцируя термины «заимствования», «иностранные слова» и «иноязычные слова».

ПРИЁМЫ МЕТАПОВЕСТВОВАНИЯ В РОМАНЕ ДЖ. ФАУЛЗА «ЧЕРВЬ»

Кисляк К.А.

студентка кафедры иностранной филологии и методики преподавания

Гуманитарно-Педагогической Академии

научный руководитель: к.филол.н., доцент Солопина Г.А.

kristina_k.999@mail.ru

Введение. Роман Джона Фаулза «Червь», опубликованный в 1985 году, является последним произведением писателя. По стилистическим признакам и приёмам метаповествования, он был отнесен к литературе постмодернизма. При помощи представленных ниже методов было проведено исследование по рассмотрению приёмов метаповествования в данном романе.

Цель и задачи исследования. Цель данного исследования – определить приёмы метаповествования в романе Джона Фаулза «Червь». Задачи работы состоят в том, чтобы рассмотреть понятие метаповествования в современном литературоведении, выделить его приёмы и особенности их использования в данном произведении.

Методика исследования. Были использованы следующие методы исследования: культурно-исторический, сравнительный, анализ.

Результаты исследований. По словам В.Г. Зусевой, метаповествование – это 1) в широком смысле синоним понятия «метапроза»; 2) в более узком значении, это произведение, в котором нарушается граница между «внутренним миром произведения» (в котором находятся персонажи) и миром литературного творчества.

Для метапрозы также характерно подчёркивание искусственности, вымышленности в произведении описываемой действительности, наличие «рамочного текста», диалога с читателем. Это также можно назвать «прозой о прозе».

С самого предисловия автор обращается напрямую к читателю, объясняя выбранное им слово в качестве названия романа – «Maggot», которое в английском языке имеет несколько значений, проявляющихся в разных частях книги. Поскольку в русском языке подходящего аналога нет, данный роман выпускался с двумя разными названиями – «Червь» (перевод В.Ланчикова, 1996 г.) и «Куколка» (перевод А. Сафронова, О. Серебряной, 2011 г.).

Одним из приёмов метаповествования в романе является объяснение автором причины создания данного произведения – образ безликих всадников, виднеющихся на горизонте. Впоследствии один из них «стал чётким» – после того, как автор увидел портрет давно умершей женщины, в глазах которой ему показалась невероятная сила и желание жить.

Также в метаповествовании можно встретить приём конструирования и реконструирования произведения – читатель видит в «Черве», как Дж. Фаулз строит сюжет, имея полную власть над своими персонажами, они – марионетки в его руках. Здесь же читатель может почувствовать себя невольным соучастником процесса создания происходящего в книге.

Важной чертой романа является диалог Дж. Фаулза с читателем, во время которого автор сообщает особенности быта Англии того времени, суеверия и обычаи (например, о

способах расправы над ведьмами и теми, кого только подозревали в колдовстве). Он также ссылается на своих современников (Д. Дефо, возможная отсылка на роман «Эдинбургская темница» В. Скотта) и события, создавая исторический контекст внутри романа (принятие Закона о колдовстве, Закона о беспорядках).

Часть произведения переходит в форму записей с допросов различных людей – так автор рассматривает одно происшествие с разных точек зрения, полностью меняя течение романа. Он раз за разом отправляет читателя обратно во времени в рамках произведения – и изображаемая история обрывает всё новыми деталями, в зависимости от мировоззрения, информированности о ситуации, отношения к происходящему персонажей романа. Здесь можно указать одну из основных черт метаповествования – рассмотрение процесса разворачивания самого текста.

В романе имеются нереальные, мистические события, например, образ дьявола, который явился героине романа Ребекке в пещере, обстоятельства исчезновения Бартоломео; читатель может даже почти поверить в то, что в деле замешаны инопланетные гости.

Выводы. Джон Фаулз в романе «Червь» использует следующие приёмы метаповествования: диалог с читателем, конструирование и реконструирование, использование рамочного текста и др. Данные особенности доказывают принадлежность данного романа к литературе постмодернизма.

ТВОРЧЕСТВО Р. Б. ШЕРИДАНА В СОВРЕМЕННОЙ ЛИТЕРАТУРНОЙ КРИТИКЕ

Докторова Е.С.

студентка кафедры иностранной филологии и методики преподавания

Гуманитарно-Педагогической Академии

научный руководитель: к.филол.н., доцент Солопина Г.А.

shingle888@rambler.ru

Введение. Р. Б. Шеридан – прекрасный комедиограф и известный общественный деятель. Его творчество справедливо занимает почётное место в английской литературе. Драматургия Р. Б. Шеридана вызывает огромный интерес тех, кто желает отследить междунациональные, междужанровые и межродовые связи в единой литературной системе Англии XIX – XX вв.

Цель и задачи исследования. Цель данного исследования – определить степень изученности творчества Р. Б. Шеридана в современной литературной критике. Задачи работы состоят в том, чтобы рассмотреть и проанализировать творчество комедиографа и драматурга Р. Б. Шеридана.

Методика исследования. Были использованы следующие методы исследования: культурно-исторический, сравнение, анализ.

Результаты исследований. Творчество Шеридана кратко характеризуется во многих учебниках по истории английской литературы. О Шеридане писали А. А. Аникст (в академической "Истории английской литературы" - 1945 г. и учебнике английской литературы - 1956г.), Г. А. Аникин и Н. П. Михальская в "Истории английской литературы" (1975 г.), С. В. Артамонов в учебнике для литературных факультетов педвузов (1978). У каждого из этих обзоров есть свои достоинства и интересные замечания.

В своей работе «Ричард Бринсли Шеридан» Ю. И. Кагарлицкий делает следующие умозаключения:

1) Р. Б. Шеридан дал преимущественно подлинное воплощение проблемам, которые будоражили умы его современников. Творчество Шеридана являет собой завершение исторического развития английской демократической комедии эпохи Просвещения.

2) В творчестве Р. Б. Шеридана объединились в одно целое, на первый взгляд, противоположные, но на самом деле очень близкие два пути развития английской комедии: «веселой» и сентиментально-нравоучительной. Каждая из них сыграла весьма важную роль в творческом становлении писателя. Р. Б. Шеридан выступил новатором в самобытном соединении «весёлой комедии» с нравоучительной, а не в обыкновенном отрицании последней.

3) Несомненно, «веселая» комедия во многом повлияла на творчество драматурга, лучшие традиции которой стали фундаментальными для его комедиографии. Шеридановская «веселая» комедия опиралась на опыт своей предшественницы – комедии нравов эпохи Реставрации. Именно отсюда в значительной мере она черпала свойственную ей насмешливость и остроумие.

4) В комедиографии Р. Б. Шеридана используется наследие крупнейших зарубежных драматургов – Ж. Б. Мольера, К. Гольдони, П. Мариво. Преемственность мольеровских традиций в драматургии Шеридана ясно прослеживается при сопоставлении произведения «Тартюфа» и «Школы злословия».

5) Несмотря на разницу жанров, английская романистика эпохи Р. Б. Шеридана также оказала существенное влияние на творческое формирование драматурга. Традиции лучших английских писателей-просветителей, крупнейших романистов XVIII в. прослеживаются во многих комедиях Р. Б. Шеридана.

6) С уникальным мастерством и высоким уровнем самостоятельности Р. Б. Шеридан воплотил полученное наследие в что-то абсолютно новое. Насыщенность и колоритность языка, яркость диалогической речи, неожиданность сюжетных поворотов, резкое столкновение так не похожих по своему внутреннему содержанию персонажей – все это придавало пьесам Р. Б. Шеридана ту зрелость и сценичность, которая обеспечила им завидное долголетие. Созданный им новый тип сатирическо-бытовой комедии нравов явился вершиной английской просветительской комедиографии и вошел в золотой фонд мировой драматургии.

Выводы. Таким образом, влияние литературного наследия Р. Б. Шеридана на современную драматургию является бесспорным. Так, специфика творчества Д. Пристли и С. Моэма может быть понята лишь в свете влияния на них традиций комедиографии Р. Б. Шеридана.

ИСПОЛЬЗОВАНИЕ ИНТРЕАКТИВНЫХ МЕТОДОВ ПРИ ИЗУЧЕНИИ ДИСЦИПЛИНЫ «СТРАНОВЕДЕНИЕ» ПО НАПРАВЛЕНИЮ ПОДГОТОВКИ СПЕЦИАЛИСТОВ «АНГЛИЙСКИЙ ЯЗЫК. НАЧАЛЬНОЕ ОБРАЗОВАНИЕ»

Божко Ю.И.

*старший преподаватель кафедры иностранной филологии и методики преподавания
Гуманитарно-Педагогической Академии
devo4ka1911@mail.ru*

Введение. В настоящее время изучение иностранного языка невозможно без культуры, традиций, обычаев страны изучаемого языка. Так, иноязычное общение является существенным компонентом будущей профессиональной деятельности специалистов. В методике преподавания иностранного языка в высшем учебном заведении, обучение необходимо выстраивать, согласно условий коммуникации, которые включают усвоение внеязыковой информации о различных материальных и духовных условиях существования других народов и стран, знакомство с историческими и политическими особенностями, культурой, экономической системой народов-носителей языка.

Цель и задачи исследования. Цель данного исследования – проанализировать эффективность использования интерактивных методов при изучении страноведения по направлению подготовки специалистов «Английский язык. Начальное образование».

Методика исследования. Были использованы следующие методы исследования: сравнение, анализ.

Результаты исследований. Система вузовского обучения должна учитывать данные обстоятельства и делать акцент на использование интерактивных методов в качестве инструмента подготовки студента к особенностям будущей профессии. Интерактивное обучение относится к числу новейших методик, составляющих систему инновационных методов реализации образовательного процесса. Следовательно, использование интерактивных методов обучения способствует повышению мотивации к изучению иностранного языка, следовательно, формированию коммуникативной компетенции.

Главная отличительная черта интерактивного вида обучения состоит в том, что в результате его применения создаются условия, обеспечивающие максимально комфортное диалоговое общение между всеми участниками процесса обучения. Данный инновационный способ предполагает вовлечение в учебный процесс всех его участников в несколько необычной форме, по сравнению с традиционным подходом. Исследования ученых по изучению интерактивных методов обучения иностранному языку, такие как Е. М. Верещагина, Т. П. Лакоценина, С. Б. Ступина, показали, что многие авторы понимают под интерактивным обучением способ приобретения знаний и формирования компетентностей, которое осуществляется в результате сотрудничества всех участников образовательного процесса, взаимодействующих друг с другом с целью обмена информацией, совместного решения задач, а также моделирования различных ситуаций.

Поэтому перед преподавателем иностранного в высшем педагогическом учреждении стоит непростая задача, которую можно решить с максимальной продуктивностью в рамках интерактивного подхода. Среди интерактивных методов обучения можно выделить творческие задания, метод проектов, ролевые, деловые игры, имитации, соревнования, обучающие фильмы, групповое обсуждение, видеоконференция и другие. В обучении иностранному языку, используя интерактивные технологии, следует учитывать возрастные особенности и интересы обучающихся, что способствует развитию логического мышления, памяти, росту познавательного интереса обучающихся.

Заметим, что практическая реализация интерактивного вида обучения страноведению происходит при подготовке обучающихся по направлению «Начальное образование». Создание на занятиях по иностранному языку оптимальных условий для творческого развития студента предполагает сочетание индивидуальных, парных и коллективных форм организации учебного процесса. Так. При изучении тем «Holidays in England», «Christmas around the world» на занятиях по иностранному языку применяются такие интерактивные методы, как ролевая игра «Виртуальная экскурсия по странам», викторина «Customs and traditions», мини-проект «Christmas postcard», групповой рассказ, броуновское движение (диалоговое общение).

При обучении страноведению использование интерактивных методов позволяет обучающимся погружаться в языковую среду, расширять страноведческие знания и формировать социокультурные компетенции. Изучение иностранного языка через понимание культуры, обычаев, традиций, литературы страны изучаемого языка дает возможность комбинировать элементы страноведения с изучением грамматических структур и лексики в общении с носителями языка.

Выводы. Таким образом, внедрение предложенных методов интерактивного обучения на практике при подготовке будущих учителей начальных классов, показало, что к концу обучения наблюдается положительная динамика. На последнем курсе у обучающихся проявляется готовность к межкультурному коммуникативному общению как в профессиональном, так и личностном аспектах. Обучающиеся демонстрируют способность вести деловые и личностные беседы, в процессе обучения повышается эффективность

усвоения учебного материала, что в результате усиливает мотивацию обучающихся к изучению иностранного языка. Также наблюдается развитие неординарного мышления, что позволяет находить нетривиальные выходы из сложных ситуаций, развиваются положительные черты, например, умение выслушивать и принять чужую точку зрения или аргументировать свою.

МИФОПОЭТИКА РОМАНА Н. ГЕЙМАНА «ОКЕАН В КОНЦЕ ДОРОГИ»

Абрамова Е.М.

студентка кафедры иностранной филологии и методики преподавания

Гуманитарно-педагогической академии

научный руководитель: к.филол.н., доцент Солопина Г.А.

shingle888@rambler.ru

Введение. Роман Н. Геймана «Океан в конце дороги» был опубликован в 2013 году и был признан лучшей книгой по версии British Book Awards. В нем повествуется о молодом человеке, который вернулся в родной город на похороны и невольно окунулся в события своего детства. Данный роман сочетает в себе элементы скандинавской и греческой мифологии, переосмысленные автором.

Цель и задачи исследования. Цель работы – исследовать мифопоэтику романа Нила Геймана «Океан в конце дороги». Задачи работы состоят в том, чтобы рассмотреть образы и сюжетные элементы, определить место мифа в художественном мире романа.

Методика исследования. Были использованы следующие методы исследования: культурно-исторический, сравнительный, анализ.

Результаты исследования. Е. Баранова утверждает, что «в романах и повестях английского автора мир мифических существ и мир обычных людей находятся в постоянном взаимодействии, даже если между ними есть граница, поскольку она зачастую носит формальный характер». Произведениям Н. Геймана свойственно присутствие элементов мифологии разных народов. Автор опирается на скандинавскую («Американские боги») и кельтскую («Звездная пыль») мифологию. Роман «Океан в конце дороги» не является исключением.

В данном романе происходит частое заимствование из мифологии. Например, сразу оказывается в центре внимания семья Летти, девочки, с которой главный герой заводит дружбу. Летти живет с ее бабушкой и матерью на ферме Хэмпстоков. С самого начала знакомства с Хэмпстоками герой понимает, что их нельзя назвать обычными людьми. Например, Хэмпстоки знают, что было в предсмертной записке от самоубийцы, угнавшего автомобиль отца героя. Подозрения подкрепляет Летти, говоря, когда она показывает герою свой пруд: «Когда я была совсем маленькой, мы приплыли по нему с нашей родины – из Древнего Края».

Довольно быстро становится понятно, что Хэмпстоки живут уже достаточно долго. Старая Миссис Хэмпсток утверждает, что помнит, как родилась луна: «Мы смотрели на небо – оно тогда было грязно-бурое, закоптелое, в серых разводах, не зеленое и не синее...» Однако, способность предвидению и долгая жизнь – не единственное, что отличает Хэмпстоков от людей. Они способны творить магию, например, менять человеческие воспоминания. Старая Миссис Хэмпсток меняет прошлое главного героя и влияет на воспоминания его отца, отрезав ножницами кусочек его пижамы и перешив его.

Старая миссис Хэмпсток, Джинни и Летти имеют большое сходство со скандинавскими богинями судьбы, норнами, которые являются гранью транскультурного образа мойр. Норны – это женщины, наделенные даром определять судьбу. В сказаниях норны изображаются, как три женщины, среди которых одна – самая старая и дряхлая (Урд), вторая

среднего возраста (Верданди) и третья – самая младшая, совсем юная (Скульд). Эти образы можно сопоставить с семьей Хэмпстоков, где старая миссис Хэмпсток – Урд, средних лет Джинни – Верданди, а Летти, которой всего одиннадцать, Скульд. Превосходство Хэмпстоков над обычными людьми подтверждается, когда чистильщики нападают на Летти. Старая миссис Хэмпсток меняет свой внешний вид: «Мои глаза привыкли к темноте, и я хотел выяснить, знакомо ли мне ее лицо, но смотреть на него было не вмоготу, слишком ярко оно пылало». Более того, сами птицы называют ее «Владычицей».

Заимствованным из мифологии является и образ Урсулы. Впервые герои встречаются с существом, назвавшимся Урсулой, когда идут уничтожать духа, сводящего людей с ума с помощью денег. Урсула предстает, как существо, у которого «вместо лица были лохмотья, вместо глаз – две глубокие щели в ткани.»

Летти почти избавляется от него, но из-за своей ошибки герой уносит его с собой. Герой пытается вытащить его, «словно пораженного вирусом». Однако кусочек все равно остается внутри. На следующий день мама героя приходит с Урсулой, принявшей обличие человека: «Женщина была прехорошенькая. С коротковатыми золотисто-медовыми волосами, огромными серо-голубыми глазами и бледно-розовой помадой». После этого мальчику удается сбежать, и Хэмпстоки пытаются вытащить остатки червя из его ноги. Однако Урсула опять выживает. Ее пытались убить три раза – как и скандинавскую ведьму Гулльвейг – и каждый раз она становилась сильнее. Гулльвейг – ведьма, из-за которой произошла война между асами и ванами. Еще одно сходство Урсулы и Гулльвейг в том, что Гулльвейг олицетворяла золото (а Урсула одаривала людей деньгами). Кроме того, Гулльвейг так же имела способность подчинять других своими чарами.

Вредящими главному герою существами являются и чистильщики. Этим птицам присущи черты разных животных, как, например, «клювы и когти», «щупальца», или «хитиновые челюсти». Задача чистильщиков – уничтожать лишних, пришедших из других миров существ и следы их присутствия, которым и считается герой. Присутствием в теле черт разных животных чистильщики напоминают грифонов из греческой мифологии, которые могли, как творить добро, так и зло. Кроме того, грифоны считались атрибутом богини возмездия – Немезиды, а чистильщики карают несущих беду существ.

Большое значение в романе играет океан, который выглядит, как пруд. Летти говорит, что рыбы в нем никогда не умирают, а сам он способен целить. Герой, когда Летти переносит его в ведре, чтобы спрятать от чистильщиков, на некоторое время становится всезнающим. «Потом я подумал, что знаю все на свете. Океан Лэтти Хэмпсток протекал через меня, заполняя собой всю вселенную». В скандинавской мифологии есть дерево Иггдрасиль. Под его вторым корнем протекает источник мудрости, который сторожит великан Мимир, не дающий никому из него напиться. По легенде, Один отдал один свой глаз за возможность испить из него воды. Океан из романа Н. Геймана является переосмыслением этой легенды.

Выводы. Соединение современных реалий с мифологическими сюжетами и героями в романе Н. Геймана позволило создать своеобразный художественный мир. Итак, художественное осмысление мифа, представленное в романе, позволяет говорить о новом этапе развития жанра фэнтези.

**МОДЕЛИРОВАНИЕ БИЗНЕС-ПРОЦЕССОВ ОБЕСПЕЧЕНИЯ
ИНФОРМАЦИОННОЙ БЕЗОПАСНОСТИ ОТРАСЛЕЙ ЦИФРОВОЙ ЭКОНОМИКИ В
РОССИИ**

Николенко М.Б.¹, Маковейчук Я.Т.²

¹*магистрант кафедры информатики и информационных технологий
ГПА (филиал) в г. Ялте*

²*студент кафедры информатики и информационных технологий
ГПА (филиал) в г. Ялте*

научный руководитель: заведующий кафедрой информатики и информационных
технологий, к.э.н., доцент Маковейчук К.А.

*ФГАОУ ВО «Крымский федеральный университет им. В. И. Вернадского»
christin2003@yandex.ru*

Введение. Актуальность данной темы заключается в том, что внедрение информационных технологий во все сферы человеческой деятельности, а также поддержка развития Цифровой экономики на государственном уровне в России влечет за собой изменения требований к информационной безопасности, уровень которой становится одним из главных критериев выбора и оценки информационных систем обработки и транспортировки информации.

Цель и задачи.

Целью данной статьи является моделирование бизнес-процессов обеспечения информационной безопасности отраслей цифровой экономики в России.

Задачами являются:

1. разработка бизнес-процессной модели обеспечения информационной безопасности на примере электронной торговли;
2. имитационное моделирование бизнес-процессной модели.

Методика исследований. Синтез и анализ, системный подход.

Результаты исследований.

В результате исследования выполнена разработка двух бизнес-процессных моделей на примере работы электронного магазина – первая без блока обеспечения информационной безопасности (ИБ), а вторая с данным блоком (см. рис. 1, 2). Произведена симуляция (имитационное моделирование) моделей по заданному сценарию для выявления более продуктивной в данной отрасли.

Важным элементом представленной модели является событие таймер. Это может быть не только конкретное время или дата, а также может быть определенный интервал — например, каждый понедельник. При наступлении определенного времени процесс начнется. Также таймером можно задавать конкретный промежуток времени который будет потрачен, например, на устранение неисправности или сбоя, который может возникнуть в результате выполнения того или иного процесса. В приведенной модели событие таймер запускает событие устранение причин отказа в обслуживании, если причины устранят вовремя, то следующим событием станет отправка заказа, а если последствия устранить не успеют, то следующим событием станет отмена заказа, в результате чего компанией будет утеряна возможная прибыль. Также важным моментом является то, что таймер не может быть событием окончания. Такое развитие событий противоречит сути процессного подхода – каждый процесс производит продукт. Таким образом, если процесс может быть завершен по

времени, то это не даст возможности получить итоговый продукт, что также принесет убытки компании.

Закрывающим событием, если произошла отмена заказа, является событие ошибка окончания. Данное событие сигнализирует пользователю о том, что его запрос не может быть выполнен в текущий момент времени. В предложенной модели такое событие может произойти в случае, если в отведенное время не будут устранены последствия сбоя.

Бизнес-процессная модель магазина электронной торговли с блоком обеспечения информационной безопасности представлена на рис. 1.



Рис. 1 - Бизнес-процессная модель электронной торговли с блоком обеспечения ИБ

Блок ИБ представлен как подпроцесс системы раннего обнаружения нарушений информационной безопасности на примере электронной торговли (см. рис. 2).

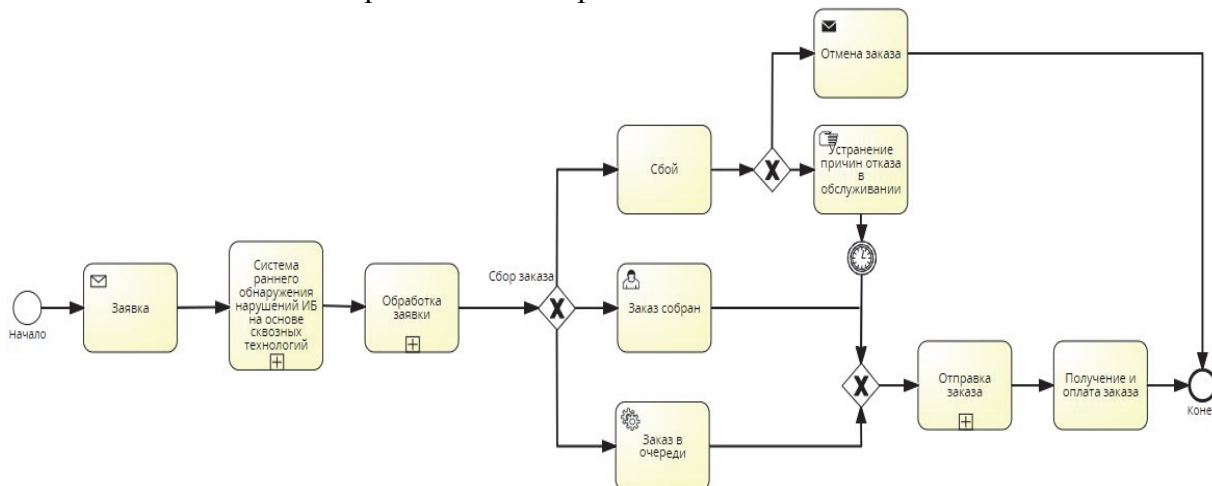

Рис. 2. Блок обеспечения безопасности

Проведено имитационное моделирование в Signavio и оценены результаты. Для примера в интернет-магазин, не обладающий системой раннего обнаружения нарушений ИБ, подано 1000 заявок. Из них обработку прошли все, но далее в 169 (17.44%) случаях произошел сбой, после устранения сбоя успешно отправленными оказались только 872 заявки, 128 заявок было отменено пользователями. Далее аналогичная ситуация была промоделирована в интернет-магазине, который оборудован системой раннего обнаружения

нарушений ИБ. Из 1000 заявок обработку также прошли все, но сбой наблюдался только в 45 случаях, в 9 случаях сбой был успешно устранен, и в итоге успешно обработанными оказались 964 заявки. Учитывая, что средняя стоимость чека составляет около 1000 руб., то можно сделать вывод о том, что на 1000 заявок магазин, который оборудован описываемой системой, получает больше прибыли примерно на 92 000 руб.

Выводы. Из результатов исследования можно сделать однозначный вывод о том, что предлагаемая система раннего обнаружения нарушений ИБ на примере электронной торговли окупается уже на третий год использования, помогает интернет магазинам увеличивать базу клиентов, защищает личные данные каждого пользователя и является эффективным примером ПО для защиты информации любого характера.

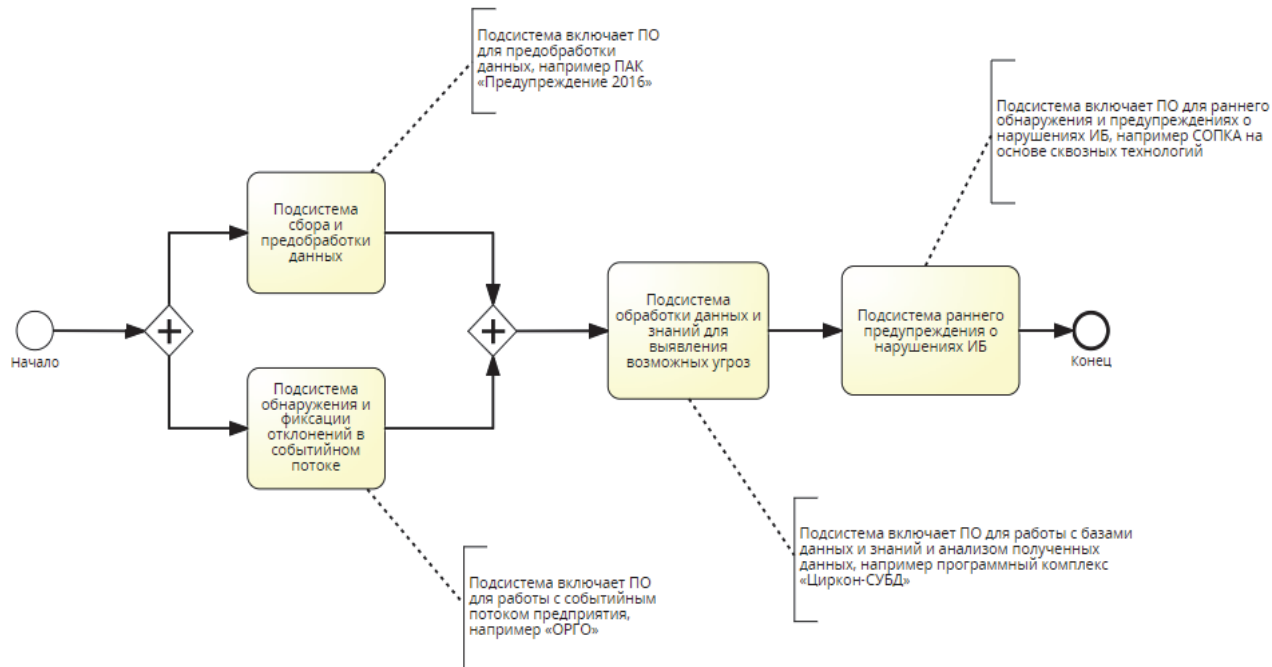
РАЗРАБОТКА СИСТЕМЫ МОНИТОРИНГА ТЕРРОРИСТИЧЕСКИХ УГРОЗ В СОЦИАЛЬНЫХ СЕТЯХ

Бабич В.В.¹, Маковейчук Я.Т.²

¹магистрант кафедры информатики и информационных технологий ГПА в ²студент кафедры информатики и информационных технологий ГПА

научный руководитель: заведующий кафедрой информатики и информационных технологий, к.э.н., доцент Маковейчук К.А.

ФГАОУ ВО «Крымский федеральный университет им. В. И. Вернадского»
christin2003@yandex.ru

Введение. Актуальность данной темы заключается в том, что в связи с ростом количества террористических угроз и угроз экстремистского характера существует необходимость разработки новых систем мониторинга террористических угроз.

Интернет - неотъемлемая часть современного информационного общества. По мере того, как существенно развиваются интернет-технологии, увеличивается и уровень террористических угроз

Цель и задачи.

Целью данной статьи является определение основных принципов разработки системы мониторинга террористических угроз в социальных сетях.

Задачами являются:

1. анализ методов и технологий для проектирования системы мониторинга террористических угроз в социальной сети Вконтакте;
2. разработка и тестирование системы мониторинга террористических угроз в социальной сети Вконтакте.

Методика исследований. Синтез и анализ, системный подход.

Результаты исследований.

Противодействие террористическим и экстремистским организациям в Интернете является одним из важных направлений деятельности правоохранительных органов на современном этапе.

Эффективная борьба с пропагандой терроризма в соцсетях требует создание действенного механизма, который будет осуществлять мониторинг непрерывно, оперативно блокируя вредоносный контент, применяя необходимые меры в рамках законодательства Российской Федерации в отношении лиц, распространяющих пропаганду терроризма. На данный момент такой механизм отсутствует, а при необходимости незамедлительно ограничить доступ пользователей соцсетей к определенному контенту, содержащему призывы к террористическим действиям, требуется дожидаться окончания официальной процедуры, которая признает его террористическим.

Существуют определенные проблемы блокирования интернет-ресурсов в социальных сетях, содержащих террористический материал. Блокировка данных веб-ресурсов, распространяющих террористическую идеологию, довольно длительная, что является одной из проблем противодействия идеологии терроризма в интернет сети.

На основании проанализированных технологий разработки программного обеспечения были выделены 4 основных языка программирования: Python, C++, C#, Java.

Среди основных четырех языков программирования по количеству и скорости входящих данных и их обработки выделились только Python и C#. Для разработки системы мониторинга террористических угроз в социальной сети Вконтакте оптимальным решением будет выбор языка программирования C#.

Функциональные особенности языка программирования C# выделяют его среди остальных. Язык программирования разрабатывался и поддерживается на текущий момент компанией Microsoft, поставляя разработку программного обеспечения в комплекте с Microsoft Visual Studio.

Анализ способов обработки неструктурированных данных показал, что при работе с данными, получаемыми из социальной сети Вконтакте, оптимальным решением будет использование способа поиска упоминаний, категоризации и извлечение фактов.

Разработан интерфейс системы мониторинга террористических угроз в социальной сети Вконтакте, включающий в себя анализ основных данных, публикуемых пользователями, а именно: посты, репосты, статус, группы и сообщества, интересы пользователя, анализ аватара пользователя (см. рис. 1).

Разработан интерфейс отправки проанализированной и подозрительной информацией публикуемой пользователями социальной сети в базу данных MYSQL сервера для дальнейшего анализа и получения статистики.



Рис. 1 - Модули мониторинга: группы, статус, интересы

Изучение методов, которые содержатся на сервере VK API, позволило разработать все необходимые функции, обеспечивающие обмен данными между разработанной системой и социальной сетью Вконтакте.

Получение информации с помощью методов, содержащихся на сервере VK API, осуществлялось с помощью дополнительного параметра в запросах, отправляемых на сервер, а именно, токен доступа. Для получения токена доступа необходимо создать приложение Вконтакте, и получить сервисный ключ доступа, который будет выполнять функцию токена.

Система мониторинга террористических угроз в социальной сети Вконтакте работает по принципу поисковой системы, когда среди всей публикуемой информации выделяется та информация, которая удовлетворяет условия поиска по ключевым словам.

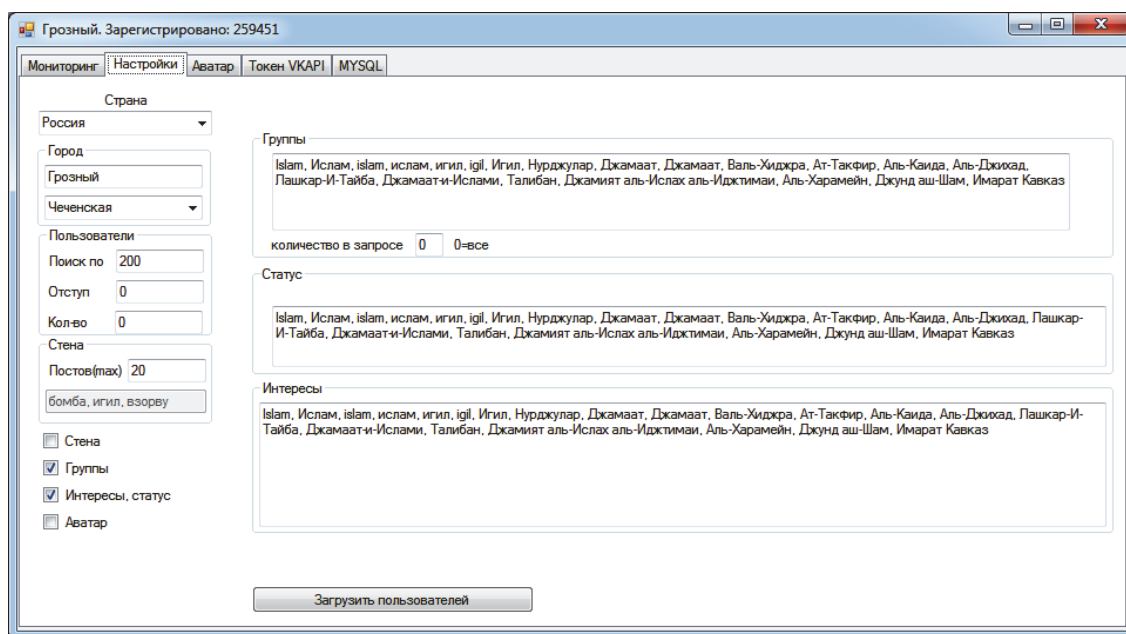
Тестирование системы мониторинга террористических угроз в социальной сети Вконтакте показало, что каждый из 200 зарегистрированных пользователей по городу Грозный, подписан минимум на 10-15 групп, тесно связанных с исламской религией. Однако, по ключевым словам, из 200 проанализированных пользователей, при поиске наименований запрещенных террористических организаций на территории Российской Федерации, они не были обнаружены. Для более точного мониторинга необходимо учитывать не только ключевые слова на русском языке, но и на других языках.

Выводы.

1. Спроектирован необходимый графический пользовательский интерфейс системы мониторинга террористических угроз в социальной сети Вконтакте.

2. Разработанная система мониторинга позволяет обнаруживать угрозы террористического характера с помощью ключевых слов, что позволяет проводить мониторинг по всей социальной сети Вконтакте.

АНАЛИЗ ОСНОВНЫХ ФУНКЦИЙ ФРОНТ- И БЭК- ОФИСА ВЕБ-ОРИЕНТИРОВАННОЙ СИСТЕМЫ УПРАВЛЕНИЯ ЗАКАЗАМИ ЭКСКУРСИОННОГО ПРЕДПРИЯТИЯ

Широков А.С.¹

¹*магистрант кафедры информатики и информационных технологий
ГПА (филиал) в г. Ялте*

научный руководитель: заведующий кафедрой информатики и информационных технологий, к.э.н., доцент Маковейчук К.А.

*ФГАОУ ВО «Крымский федеральный университет им. В. И. Вернадского»
christin2003@yandex.ru*

Введение. Актуальность данной темы заключается в том, что сфера туризма и рекреационных услуг является одним из важнейших кластеров экономики Крыма, а развитие информационных систем управления и их внедрение в экономику, цифровизация экономики является приоритетным направлением развития науки, технологий и техники в РФ.

Цель и задачи.

- провести анализ функционала информационных систем экскурсионных предприятий;
- определить функции фронт- и бэк- офиса системы управления заказами экскурсионного предприятия;
- спроектировать веб-ориентированную систему управления заказами экскурсионного предприятия;
- разработать веб-ориентированную систему управления заказами экскурсионного предприятия.

Результаты исследований.

Автоматизированные системы - это системы, предназначенные для создания эффективной структуры, позволяющей обеспечить комфортные условия труда персонала за счет его профессионального развития и управления его деловой карьерой.

Web-ориентированная информационная система - это система, реализованная в виде клиент-серверного приложения, в котором клиентом выступает браузер, а сервером — веб-сервер.

Суть автоматизации заключается в том, чтобы облегчить работу предприятия, с помощью применения программного обеспечения. Функциональные возможности этих систем должны обеспечивать:

- ввод данных;
- редактирование и хранение данных базы предприятия;
- вывод информации о поступивших заявках и т.п.

Такие системы представлены на рынке в двух вариантах:

- для небольших офисов – устанавливаются локально на каждый компьютер и применяются отдельными сотрудниками;
- для средних и крупных компаний – устанавливаются в виде распределенной системы на группу компьютеров.

Фронт-офис (Front Office) представляет собой группу процессов определенной организации, которые отвечают за непосредственные работы с клиентами.

Фронт-офис, функции:

- предоставление клиенту перечня городов, в которые осуществляются экскурсии, и информации о городах;
- предоставление клиенту перечня имеющихся на предприятии экскурсий;
- предоставление клиенту информации о гидах;
- предоставление клиенту информации о социальных и прочих акциях и системе скидок на экскурсии;
- предоставление клиенту контактов для связи;
- предоставление клиенту возможности регистрации;
- предоставление клиенту формы обратной связи и личного кабинета;
- предоставление клиенту возможности выбора и заказа экскурсий с сохранением информации в личном кабинете.

Бэк-офис (Back Office) – это та часть предприятия, которая не имеет прямых взаимоотношений с клиентами (технический отдел, бухгалтерия т.д.).

Бэк-офис, функции:

- обработка, оформление, хранение заявок на экскурсии, сделанных клиентами;
- разнесение экскурсий и платежной информации по сотрудникам - менеджерам по продажам и сотрудникам - экскурсоводам;
- оформление и проведение платежных документов на экскурсии;
- оформление транспорт для экскурсий и путевых листов для сотрудников - водителей.



Рис. 1 Концепция основного функционала экскурсионных предприятий и информационных систем управления их деятельностью

Выводы.

Была проведена классификация задач экскурсионного предприятия и анализ способов управления их автоматизацией.

Проанализированы существующие в туристической сфере информационные системы, категоризированы, выделены функции.

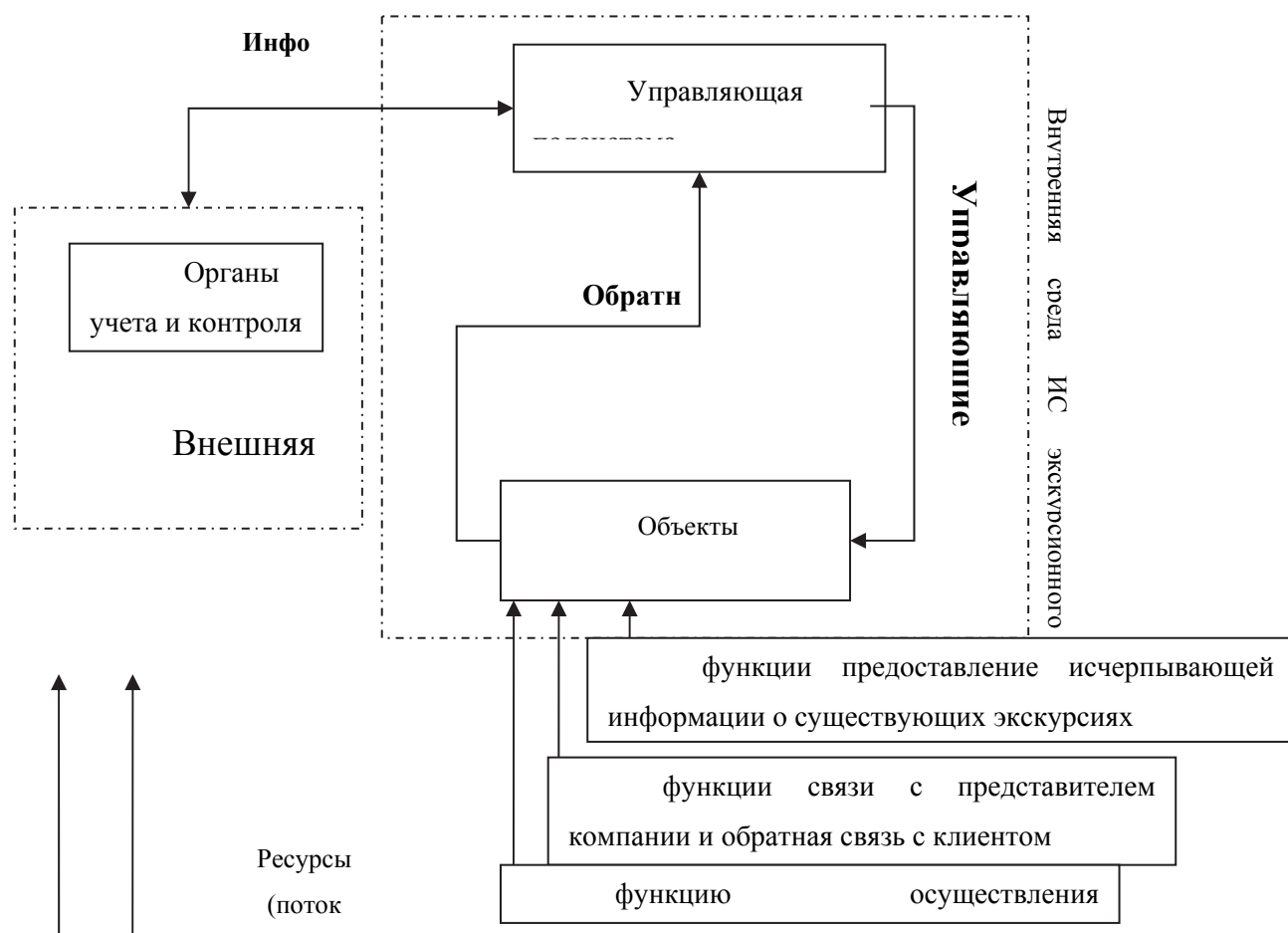
Были определены функции фронт- и бэк- офиса веб-ориентированной системы управления заказами предприятия, а также проведен анализ функционала подобных информационных систем.

ОСОБЕННОСТИ РАЗРАБОТКИ СИСТЕМЫ УПРАВЛЕНИЯ ВЗАИМООТНОШЕНИЯМИ С КЛИЕНТАМИ ПУНКТА ПРОКАТА ТРАНСПОРТНЫХ СРЕДСТВ

Бондарь А.В.¹

¹магистрант кафедры информатики и информационных технологий ГПА (филиал) в г. Ялте
научный руководитель: заведующий кафедрой информатики и информационных технологий,
к.э.н., доцент Маковейчук К.А.

ФГАОУ ВО «Крымский федеральный университет им. В. И. Вернадского»
christin2003@yandex.ru

Введение. Для стабилизации работы на предприятии в условиях конкуренции предназначена концепция «Управления взаимоотношениями с клиентами» (Customer Relationship Management, CRM). CRM – это систематическое использование информации для привлечения и удержания клиентов путем постоянного диалога, цель которого – создание длительных обоюдовыгодных взаимоотношений между клиентом и компанией. CRM-система позволяет сохранять всю историю взаимоотношений с клиентами, что позволяет повысить качество обслуживания клиентов и продаж компании. На сегодняшний день существует довольно большое количество CRM-систем, которые можно внедрить на любом предприятии. У каждой CRM-системы есть свои плюсы и минусы, есть бесплатные CRM системы, которые можно внедрить на фирму по прокату транспорта, но есть и свои ограничения, например, это может быть маленькое количество записей клиентов.

Цель и задачи исследований. Разработка CRM-системы пункта проката транспортных средств.

Методика исследований. Синтез и анализ, системный подход.

Результаты исследований. При разработке CRM-системы пункта проката транспортных средств, необходимо выяснить и построить БП модель предприятия, найти слабые и сильные стороны предприятия. Например, есть фирма, у которой входными данными являются: «Клиенты», «Транспортные средства», «Дополнительные услуги». Выходными: «Создание лида», «Изменение статуса лида», «Работа с данными о клиентах» и другие. Управления: «Законы РФ», «Информация из базы данных», «Правила и условия аренды». Исполнения: «Водитель», «Технич. сотрудник», «Менеджер», «Администратор».

На рис. 1 представлен пример бизнес-процесса пункта проката транспортных средств.



Рис.1. Бизнес-модель «Пункта проката транспортных средств»

Также необходимо выделить функции, которые будет иметь CRM-система, например, это может быть ведение календаря и планирование работы, работа с клиентами, информация

о ценах, формирование отчетов по деятельности компании и др.

После построения и оптимизации бизнес-процессов необходимо приступить к созданию БД, которая потребуется для ведения информации о внутренних процессах предприятия, например, ведение данных о клиентах, о транспорте, имеющемся на предприятии, отчетах и т.д.

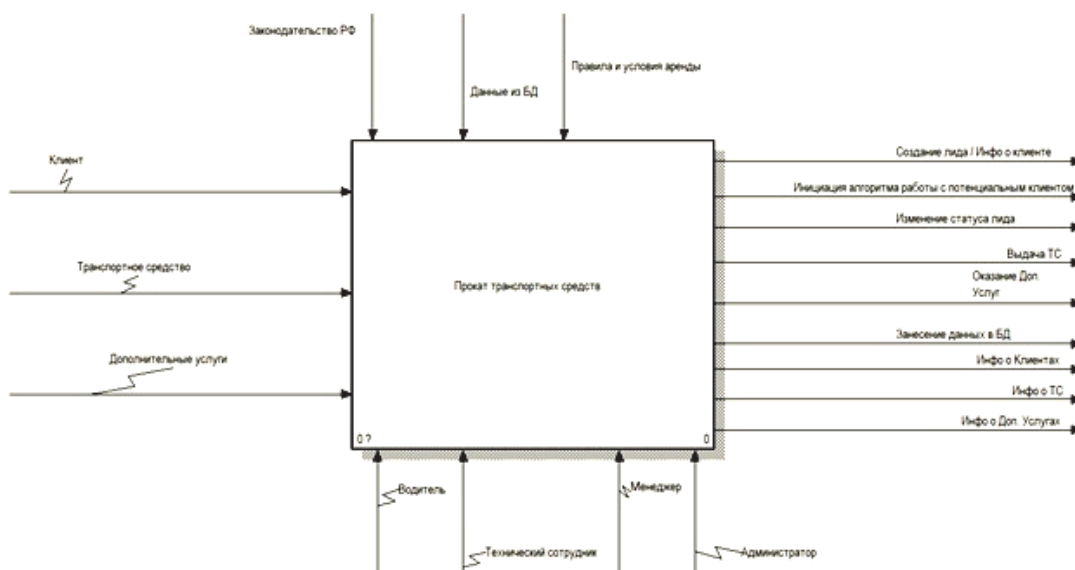

Рис.2. ER-диаграмма логической модели базы данных

Физическая модель данных – модель, определяющая размещение данных на внешних носителях, методы доступа и технику индексирования. Отношения, разработанные на стадии формирования логической модели данных, преобразуются в таблицы, атрибуты становятся столбцами таблиц, для ключевых атрибутов создаются уникальные индексы, домены преобразуются в типы данных, принятые в конкретной СУБД. Данная модель является основой для реализации базы данных. Перед созданием базы данных необходимо нормализовать таблицы, чтобы обезопасить базу данных от логических и структурных проблем, называемых аномалиями данных, избежать использования большого количества памяти, уменьшить противоречивость хранимой информации в базе данных.

Следующим этапом является разработка интерфейса рабочего места пользователя системы управления взаимоотношения с клиентами пункта проката транспортных средств.

Для разработки данной системы можно использовать Visual studio community, которая также позволяет легко и быстро создавать отчеты. Для разработки модуля отчетности и анализа необходимо создать форму, на которой будут отображаться отчеты. На созданную форму необходимо добавить ReportViewer. С помощью ReportViewer можно сделать любой отчет, выбрать любой тип графика (см. рис. 3).

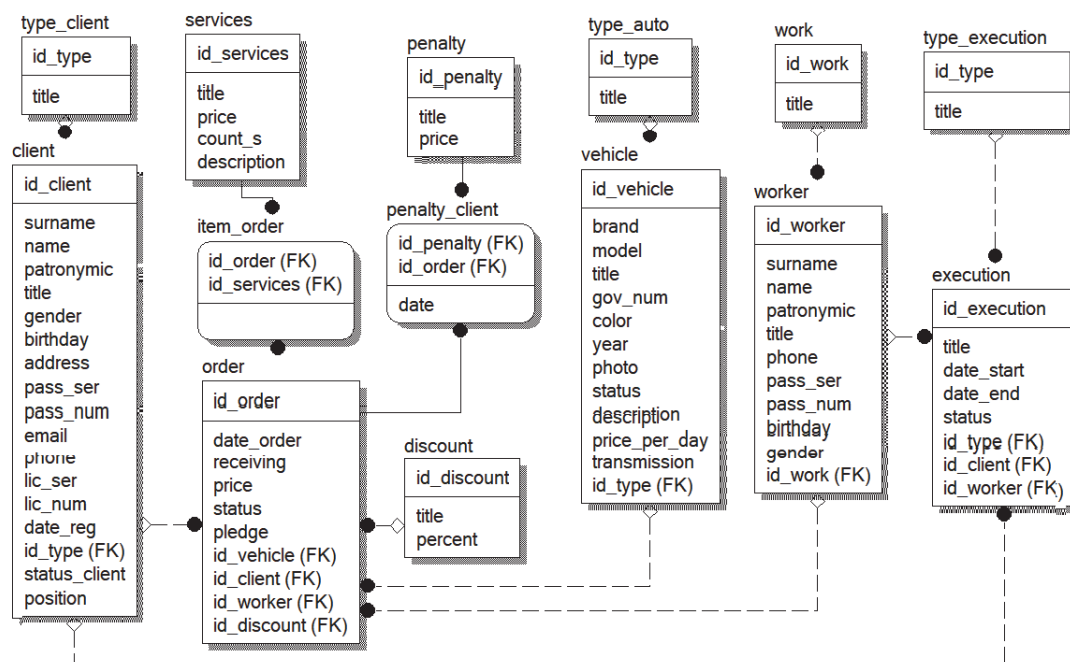

Рис.3. Создание отчета арендованных ТС.

Выводы. Разработка системы управления взаимоотношениями с клиентами пункта проката транспортных средств является довольно трудоемким процессом.

ОСОБЕННОСТИ РАЗРАБОТКИ ИНФОРМАЦИОННОЙ СИСТЕМЫ УПРАВЛЕНИЯ РИЭЛТОРСКОЙ ДЕЯТЕЛЬНОСТЬЮ

Северин С.Ю.¹

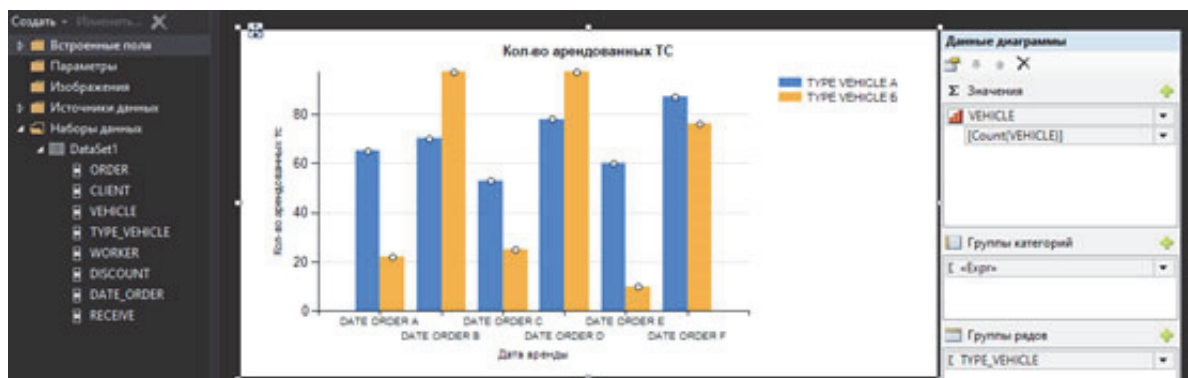
¹магистрант кафедры информатики и информационных технологий ГПА (филиал) в г. Ялте
научный руководитель: заведующий кафедрой информатики и информационных технологий,
к.э.н., доцент Маковейчук К.А.

ФГАОУ ВО «Крымский федеральный университет им. В. И. Вернадского»
christin2003@yandex.ru

Введение. Объем информации в мире велик и с годами только растет. В организациях возникает проблема управления данными.

С развитием технологий почти все организации перешли на компьютеризированные способы хранения информации, такие как базы данных, которые позволяют хранить большое количество информации, структурировать ее и систематизировать, а также выполнять бизнес-анализ. Современные условия цифровизации экономики диктуют все новые требования к качеству обработки и анализа данных.

Бурное развитие рынка недвижимости способствовало увеличению количества компаний, связанных с риэлтерской деятельностью, это привело к сильной конкуренции и повышению требованию к скорости, качеству и комфорту обслуживания клиентов.

Цель и задачи исследований. Исследовать особенности разработки информационных систем управления для риэлтерской деятельности.

Методика исследований. Синтез и анализ, системный подход, теория баз данных.

Результаты исследований. Для разработки информационной системы (ИС) для риэлтерской фирмы необходимо спроектировать базу данных (БД). Вся работа ИС происходит на «территории» заказчика (при этом ИС должна быть полностью настроена исполнителем и внедрена в организацию заказчика). Исполнитель должен провести проверку работоспособности, обучить работе с ИС весь персонал и внести старые данные в новую ИС и провести завершающую проверку данной системы.

В ИС для риэлтерских фирм для создания БД можно использовать CASE средство «AllFusion ERwin Data Modeler» или «ERwin» - это CASE средство было специально создано для проектирования, документирования и сопровождения БД. Редактирование моделей в ERwin происходит посредством взаимодействия с графическими моделями, с которыми можно выполнять такие стандартные действия: скопировать в буфер обмена, вставка,

удалить и т.д. Созданная модель ERwin позволила сделать визуальную структуру данных для наиболее эффективного рабочего процесса в риэлтерской фирме (см. рис. 1).



Рис. 1 - ER-диаграмма базы данных ИС (логическая модель БД)

Также данная программа может генерировать полностью рабочие и готовые к заполнению SQL базы. Под CASE средство ERwin в качестве СУБД для создания базы данных был выбран MySQL как одна из самых наиболее распространенных систем для управления реляционными базами данных.

В процессе изучения принципов работы риэлтерских фирм был проведен анализ и на его основе выявлены потребности данного направления деятельности. В данной фирме необходим учет клиентов, рабочего состава (риэлтеров), квартир (проданных и не проданных), документации о произведенных сделках. Разработанная ИС будет хранить и обрабатывать полную информацию о данной фирме (см. рис. 2).

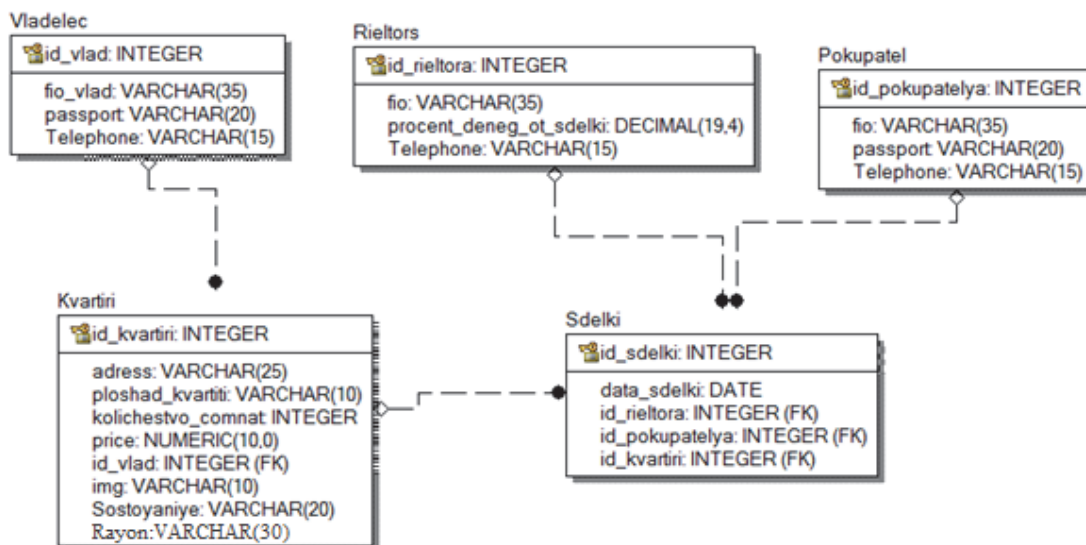

Рис. 2 - Разработанная ИС "Эксперт", интерфейс

Приложение позволяет пользователю добавлять, удалять, обновлять информацию, а также составлять отчет о проведенных сделках и составлять договоры для клиентов.

Для реализации базы данных был использован MySQL 8.0. Для реализации приложения была использована интегрированная среда разработки Embarcadero RAD Studio 10.1 Berlin bilder.

Также для рекламы и продвижения по каналам Интернет услуг риэлтерской фирмы был создан веб-ресурс. Веб-ресурс был реализован при помощи средств программирования HTML, CSS, JS, PHP.

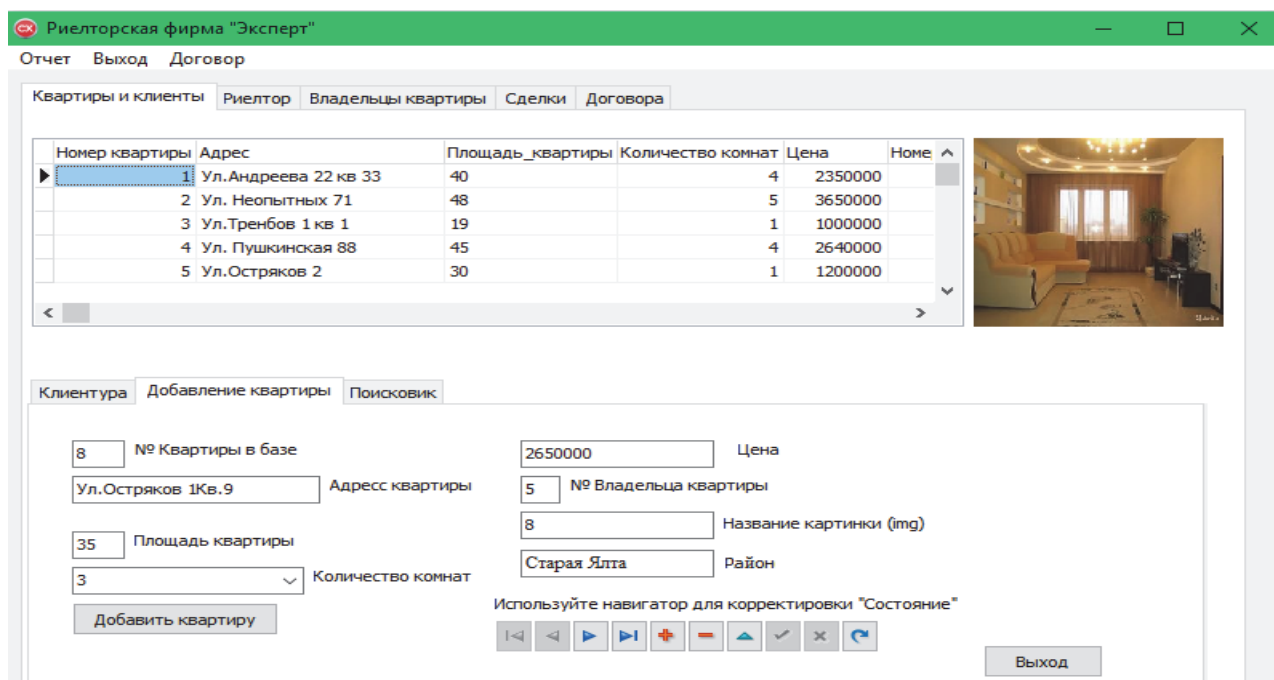
Вывод. На основе спроектированной логической модели данных и в соответствии с разработанной ранее бизнес-процессной моделью риэлтерского агентства была разработана база данных информационной системы управления риэлтерской деятельностью, спроектировано и разработано программное обеспечение для пользователя, спроектирован модуль отчетности и анализа информационной системы управления риэлтерской деятельностью.

Информационная система для работы в сфере риэлторов должна вести учёт клиентов, рабочего состава, квартир (проданных или нет), а также отчетность компании. Чтобы создать качественную ИС для данной сферы, рекомендуется использовать последние версии приложений с наиболее широким функционалом, чтобы можно было использовать инновации и обеспечивать стабильную работу.

БИЗНЕС-ПРОЦЕССНАЯ МОДЕЛЬ ИНФОРМАЦИОННОЙ СИСТЕМЫ УПРАВЛЕНИЯ РИЭЛТЕРСКОЙ ДЕЯТЕЛЬНОСТЬЮ

Северин С.Ю.¹, Маковейчук К.А.²

¹магистрант

²заведующий кафедрой информатики и информационных технологий, к.э.н., доцент
ФГАОУ ВО «Крымский федеральный университет им. В. И. Вернадского»
christin2003@yandex.ru

Введение. Анализ деятельности предприятий, оказывающих риэлтерские услуги, показал некоторые недостатки организации их бизнеса. Первый - недостаточная компетентность сотрудников, второй – отсутствие бизнес-процессной (БП) модели, третий – отсутствие или слабый функционал программного обеспечения.

Исходя из этого, решение задачи повышения качества реализации риэлтерских услуг заключается в разработке и внедрении модели всех БП, относящихся к риэлтерской деятельности. Разработанные модели БП могут быть внедрены как с использованием имеющихся на рынке информационных систем, так и при помощи новой разработки.

Цель и задачи исследований. Разработать бизнес-процессную модель информационной системы управления риэлтерской деятельностью.

Методика исследований. Применение процессного подхода, использование нотации, методов анализа и синтеза, системного подхода.

Результаты исследований. Бизнес-процесс – это графическое отображение логической последовательности какого-либо явления во времени, которое имеет начало, конец, воздействие и механизм управления. Целью БП является создание простого для понимания и достоверного описания деятельности предприятия. В роли БП может выступать рисунок, схема или спроектированная модель. В рамках БП должны отображаться все объекты или сущности, процессы, условия и правила. Для разработки моделей БП существует несколько известных нотаций. Нотация определяет, как мы обозначаем на схеме БП процессы, операции, события и т.д., и по каким правилам соединяем их между собой. Самые популярные нотации: семейство IDEF, EPC, eEPC и BPMN 2.0.

План построения модели БП.

1. Подготовка (определяется состав участников, начало и окончание процесса).
2. Разработка (выделяются основные события, конечный результат, составляется диаграмма БП).
3. Проверка (происходит проверка БП с конечными результатами).

В данной работе для разработки и реализации БП был выбран продукт Microsoft Office Visio 2016 Professional с нотацией EPC. Представим типовой бизнес-процесс риэлтерской фирмы. Типовые БП кратко описывают функционал предприятия. При анализе типовых БП в сфере риэлтерской деятельности можно выделить 4 основных этапа: привлечение клиента; подбор вариантов; подготовка к сделке; оформление сделки.

Рассмотрим функциональную (специализированную) бизнес-процессную модель для риэлтерской фирмы. Разработанная модель изображена на рис. 1 (а - и). В данном бизнес-процессе присутствует два подпроцесса. 1-ый подпроцесс для покупки недвижимости, 2-ой для продажи недвижимости. Начинается 1-й подпроцесс с заявки клиента. Заявка обрабатывается секретарём или директором и может быть отклонена (не может быть удовлетворена), или направлена к соответствующему риэлтеру, т.е. одобрена. Далее риэлтер составляет договор о цене за свои услуги, клиент подписывает договор, и риэлтер начинает свою работу: ищет в БД фирмы подходящий объект и сообщает о подходящих вариантах клиенту, после чего с клиентом выезжает на объекты, чтобы клиент их посмотрел. В случае согласия о покупке показанного объекта риэлтер начинает сбор документов для совершения сделки. Риэлтер проверяет объект на наличие арестов или задолженностей, оценивает рыночную стоимость при помощи оценщика, проверяет паспорта собственников, документ основание, техническую документацию и т.д. После того как весь пакет документов собран, заключается договор о покупке квартиры, договор проверяется юристом-нотариусом клиент его подписывает и данный договор заносят в БД фирмы. После заключения договора риэлтер регистрирует договор в Ялтинском отделе Управления Федеральной службы государственной регистрации кадастра и картографии.



Рис. 1. БП модель риэлтерского агентства

2-й подпроцесс. Риэлтер по продажам выезжает с клиентом для визуальной оценки объекта. После визуальной оценки объекта риэлтер составляет договор услуг, клиент подписывает договор, и риэлтер начинает работу по объекту. Риэлтер собирает документы на продажу, такие как: документ-основание, справка 21КХ, свидетельство о гос. регистрации объекта и др. Затем аналогичным образом начинается оформление договора о продаже.

Вывод. Проанализировав деятельность риэлтерских фирм и типовые бизнес процессы, связанные с данной деятельностью, мы разработали улучшенную БП, для оптимизации, синхронизации и менеджмента качества исполнения всех процессов на предприятии. Бизнес-процессная модель должна обеспечить предприятию четкость и слаженность работы.

РАЗВЕРТЫВАНИЕ DOCKER ДЛЯ ЗАПУСКА ПРИЛОЖЕНИЙ В ИЗОЛИРОВАННОМ ОКРУЖЕНИИ

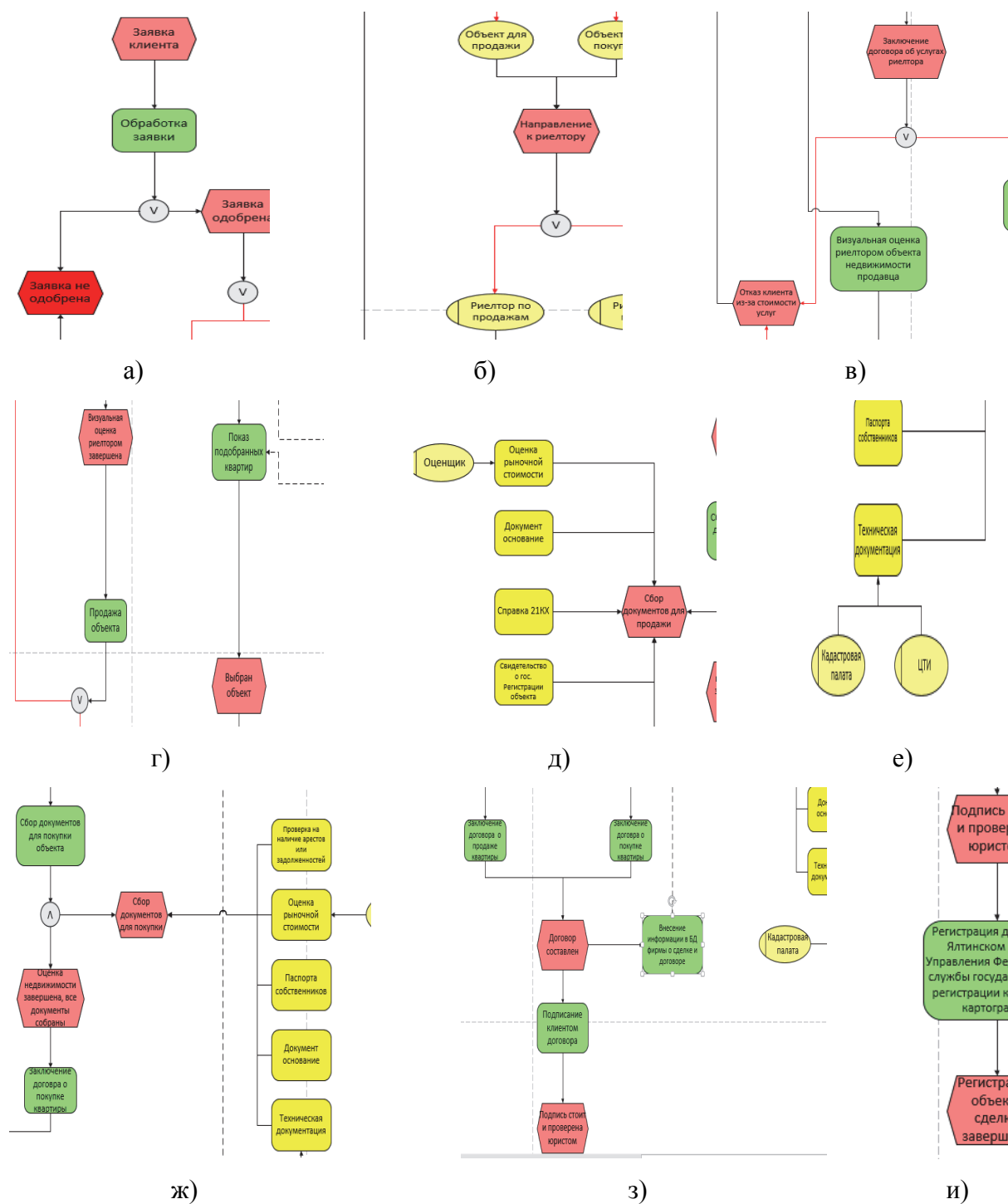
Поволоцкий Я.А.

студент специальности Системы автоматизированного проектирования, Санкт-Петербургский национальный исследовательский университет информационных технологий, механики и оптики (университет ИТМО)

yaqa_nik@mail.ru

Введение. Создание приложения – это процесс, требующий работы и заинтересованности команды разработчиков. Как правило, команда состоит из подгрупп, каждая из которых выполняет свою задачу. Можно выделить такие подгруппы: программисты, тестировщики, дизайнеры, заказчики, руководители проекта. Каждая подгруппа имеет свои цели задачи. Например, задача дизайнера заключается в создании внешнего вида приложения, в разработке интерфейса и концепции взаимодействия с пользователем. Когда у дизайнера появляется необходимость в представлении своей работы для команды, он может показать ее в виде изображений или презентаций, которые можно открыть на любом компьютере, смартфоне или планшете. Представление программистом своей работы для членов команды представляет определенную сложность, в следствии возможного непонимания выполненной работы другими специалистами и сложностями, вызванными разворачиванием, переносом приложения на другой компьютер. В настоящее время используется программное обеспечение, позволяющие развернуть приложение на любой вычислительной машине вне зависимости от знаний пользователя о ее требованиях. Наиболее популярным программным продуктом для решения поставленной задачи является Docker.

Целью работы является анализ работы программного средства Docker для запуска разработанных приложений в изолированном окружении.

Docker упаковывает приложение вместе с его зависимостями, такими как компилятор, базы данных, веб-сервер, дополнительные библиотеки в специальный контейнер, который может быть перенесен на другую вычислительную машину, на которой установлен Docker. Таким образом, использование Docker является альтернативой необходимости установки всех продуктов для функционирования проекта.

Как правило, для переноса проекта на другую машину программисту необходимо выполнить следующие действия:

- Загрузить и установить компилятор;
- Загрузить и установить дополнительные библиотеки;
- Загрузить и установить веб-сервер;
- Загрузить архив с проектом;

Выполнение всех действий позволяет программисту открыть свой проект на стороннем компьютере. На каждой операции возможна ситуация, когда возникнут ошибки, которые повлекут невозможность запуска приложения (к примеру, разные версии ПО). Использование Docker позволяет избежать данных проблем.

Первым шагом при работе с Docker является создание файлов Requirements и Dockerfile. Requirements – это файл, в котором следует указать требуемое дополнительное программное обеспечение для компилятора (дополнительные библиотеки). Dockerfile – это файл с конфигурациями проекта, в который необходимо внести команды, которые будут выполняться при создании образа и команды, которые будут доступны при запуске контейнера. Своего рода это инструкция для запуска проекта и его дальнейшего функционирования. Файл Requirements может отсутствовать, если не требуется использование дополнительных библиотек. При необходимости запустить проект на другой вычислительной машине нужно установить Docker, который представлен в виде Community Edition (CE) и/или Enterprise Edition (EE). После установки следует перейти в каталог с

проектом и запустить ранее созданный Dockerfile. Опираясь на Dockerfile, будет создан образ, который будет нести в себе все необходимые зависимости для приложения (они будут загружены из Интернета). Опираясь на загруженный образ, будет создан контейнер. На одной вычислительной машине может быть множество контейнер образованных за счет различных образов.

Каждое приложение в представлении Docker – это отдельный контейнер, внутри которого образуется дерево процессов: приложение, веб-сервер и т.д. Запуск конкретного контейнера произведет запуск нужного проекта. Для запуска другого проекта необходимо прекратить работу текущего контейнера и запустить другой контейнер, который отвечает за другое приложение.

Результата исследований. Дан анализ работы Docker, выявлено что данное ПО позволяет запустить приложение в изолированном окружении при помощи специально созданных образов, дан анализ алгоритма функционирования приложения.

Выводы. Использование Docker позволяет сократить времени для запуска проекта на новой (для проекта) вычислительной машине. Использование Docker позволяет понизить квалификацию пользователей для запуска проекта.

РАЗРАБОТКА ИНФОРМАЦИОННОЙ СИСТЕМЫ УПРАВЛЕНИЯ ЗАКАЗАМИ ПРЕДПРИЯТИЯ РЕСТОРАННОГО БИЗНЕСА

Горшар Р.С.

студент кафедры информатики, Института Экономики и управления, Гуманитарно-педагогической академии(филиал) ФГАОУ ВО "КФУ им. В. И. Вернадского" в г. Ялте

научный руководитель: канд. техн. наук, доц., Таран В.Н.

horschar@mail.ru

Введение. Процесс функционирования ресторана представляет собой сложную систему, управление которой является непростой задачей. В наше время информационные технологии сумели облегчить и стандартизировать процесс функционирования ресторана, применяя при этом как частичные, так и комплексные решения. Несомненно, каждая из разрабатываемых в наше время систем автоматизации предприятий ресторанного бизнеса имеет как преимущества, так и недостатки.

Целью работы является разработка информационной системы управления заказами предприятия ресторанного бизнеса.

Результаты исследований. Недостатки разрабатываемых в наше время систем автоматизации предприятий ресторанного бизнеса чаще всего проявляются в виде нехватки функциональных возможностей, или же, наоборот, их избытком или нецелесообразностью использования тем или иным предприятием. Создание информационной системы (ИС) управления заказами предприятия ресторанного бизнеса позволит решить данную проблему.

Рассмотрим процессы моделирования в информационной системе. Официант подносит меню и готов предоставить необходимую консультацию в процессе формирования заказа. Но тут возможны несколько вариантов событий. Например, посетителям предоставлено традиционное меню, а официант оформит заказ клиента через планшет, или же официант может предоставить специальный планшет, и посетитель сам сможет сделать необходимый заказ. Последний вариант могут использовать только опытные посетители, которые посещают часто посещают данное заведение. После того, как оформили заказ, он отправляется в учетную систему, и основе полученных данных создается цепочка документов. Схематичное представление бизнес-процессов, изображено на рис. 1.



Рис. 1. Бизнес-процессы в ресторане

Если этапы, выделенные синим цветом автоматизировать, то это гораздо облегчит работу официантов и прочего персонала, в свою очередь возрастет продуктивность труда, сократится время на получение и обработку заказа. Очевидны неоспоримые преимущества автоматизированного заведения перед остальными подобными ресторанами:

- высокое качество и скорость обслуживания клиентов;
- отсутствие ошибок и путаниц при оформлении заказов;
- передача и обработка заказа в автоматическом режиме также сокращает время;
- контроль всех процессов от приема заказа до его исполнения, история заказов;
- возможность отслеживать финансовые отчеты о работе заведения.

Для выбора оптимальных решений были определены стратегические приоритеты:

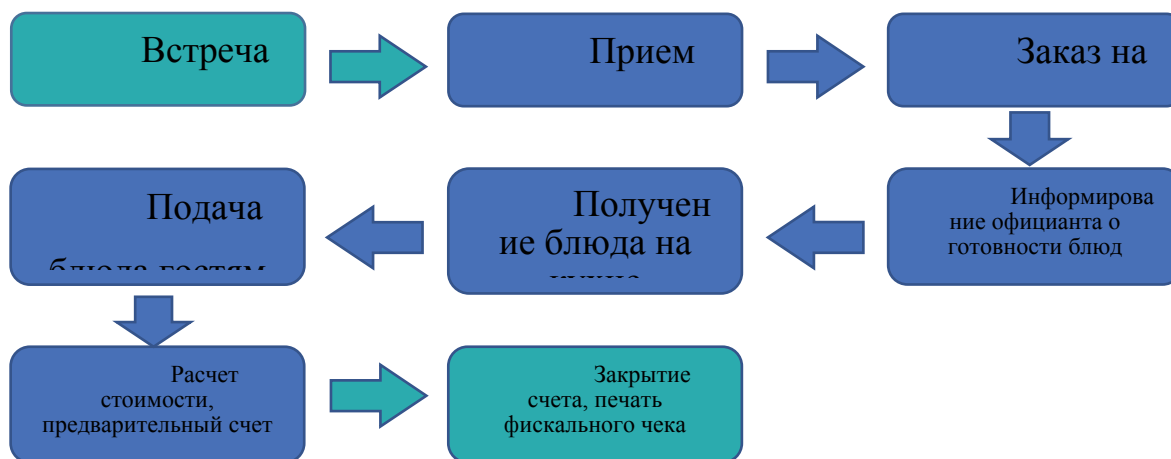
- увеличение конкурентоспособности ресторана за счет увеличения объемов предоставляемых услуг и вывода на рынок новой продукции;
- привлечение новых клиентов и укрепление взаимоотношений с имеющимися клиентами;
- снижение себестоимости продукции, при условии, что это не отразится на качестве.

В исследовании приняли участие 76 организаций, основной задачей которых был выбор систем, которые по их мнению наиболее подходящие для автоматизации предприятий ресторанного бизнеса. Таким образом было выбрано 5 систем, набравших максимальные показатели: iiko, R-Keeper, ЭКСПЕРТ, TillyPad, Smart Touch (рис.2).



Рис.2. Результаты исследования в виде диаграммы

Большинство предприятий ресторанного бизнеса используют систему iiko. На официальном сайте указано, что система iiko предназначена для автоматизации ресторанов, кафе, заведений общественного питания, как единичных, так и входящих в состав сети.

Часто предприятие не нуждается в использовании множества реализуемых функций. Таким образом, имеет смысл экономия бюджета предприятия, исходя из необходимости в функциональных возможностях.

Выводы. Современные информационно-компьютерные технологии, разработанные специально для предприятий общественного питания, позволяют значительно упростить, оптимизировать и ускорить целый ряд рутинных, специфических для этого бизнеса операций. Информационная система ресторана должна выполнять следующие функции:

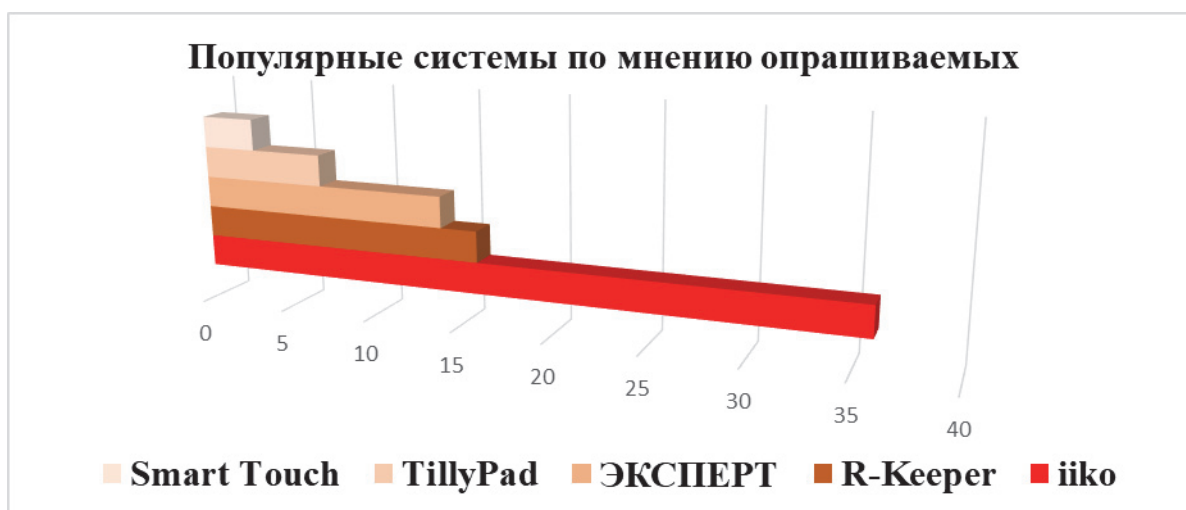
- 1) представление организованного онлайн-меню;
- 2) представление покупательской корзины заказов с подсчетом стоимости;
- 3) контроль за движением заказа, а именно: получение заказа, его обработку на кухне или в баре, состояние заказа, доставка заказа клиенту;
- 4) контроль за движением продуктовых и товарных запасов — заказ и движение продуктов со склада до кухни, проверка пригодности продуктов на складе, количественный расчет необходимых запасов;
- 5) контроль за движением денежных средств заведения — возможность расчета за заказ банковской картой, наличие средств на расчетном счете и в кассе;
- 6) документальное оформление заказа — чеки, счета;
- 7) документальное оформление движения товарных и продуктовых запасов — накладные документы, требования, заявки в бухгалтерию;
- 8) документальное оформление движения денежных средств — приходные, расходные чеки и тому подобное.

ОНЛАЙН АГРЕГАТОР СЛУЖБ ДОСТАВКИ ЕДЫ В Г. ЯЛТЕ

Филимоненкова Т.Н.¹, Аушев И.Т.²

¹*старший преподаватель кафедры информатики и информационных технологий Гуманитарно-педагогической академии (филиал) КФУ им. В.И. Вернадского» в г. Ялте*

²*магистрант кафедры информатики и информационных технологий Гуманитарно-педагогической академии (филиал) КФУ им. В.И. Вернадского» в г. Ялте*

Введение. Роль интернета и интернет-технологий неуклонно возрастает, в частности, это касается сферы продвижения товаров и услуг. В настоящее время одним из востребованных интернет ресурсов являются сайты-агрегаторы. Популярность сайтов-агрегаторов как интернет ресурса неуклонно растет, поскольку являясь по сути своей каталогом с множеством подкатегорий такой сайт имеет большую вероятность попасть в топ выдачи поисковых систем, а это в свою очередь рассматривается клиентами-поставщиками услуг или товаров как большое преимущество. Со стороны клиента-заказчика использование такого ресурса так же имеет свои преимущества, т.к. позволяет провести мониторинг различных поставщиков и выбрать оптимальный вариант для себя. В данный момент не существуют онлайн ресурса, который хранил бы в себе данные о всех ресторанах, кафе и других предприятий в г. Ялте, предоставляющих услугу по доставке еды на дом, и давал возможность пользователю осуществить выбор и заказ.

Цель и задачи исследования. Рассмотрение современных методов разработки сайтов на примере онлайн агрегатора служб доставки еды.

Результаты исследований. Современный интернет ресурс, особенно если он относится к коммерческому предприятию, должен отвечать многим требованиям. Одним из главных требований является его удобство для пользователей, минимализм интерфейса и

высокая производительность. Причем свойство минимализма относится не только к интерфейсу, но и к программному коду. Для обеспечения этих требований предназначена методология БЭМ (Блок-Элемент-Модификатор) – методология, которая предоставляет решение по созданию архитектуры веб-разработки, а также набор интерфейсных библиотек, фреймворков и вспомогательных инструментов. Эта методология предложена компанией «Яндекс» для быстрой разработки сайтов и для их долговременной поддержки. Фактически БЭМ – это набор абстракций, на который можно разбить интерфейс и разрабатывать все его компоненты в одних и тех же терминах. БЭМ предлагает единые правила написания кода, помогает его масштабировать и повторно использовать, что в свою очередь увеличивает производительность команды веб-разработчиков. БЭМ позволяет создавать повторно используемые и расширяемые компоненты интерфейса. Методологию БЭМ можно упрощенно изложить в виде двух тезисов:

- при определении правил CSS не использовать никаких селекторов кроме класса, т.е. избегать стилей для тегов, идентификаторов и прочее, использовать только классы;
- избегать вложенных селекторов.

Структура рассматриваемого интернет ресурса разработана по четко сформированной логической схеме, которую можно обозначить, как иерархию всех каталогов и страниц.

Любой современный сайт делится на две обширные составляющие: это frontend – клиентская, лицевая часть сайта, которую видит и с которой общается пользователь посредством браузеров, и backend – серверная часть сайта, которая отвечает за его функционал. На основе этих двух частей возникает клиент-серверная архитектура, т.е. единая организация работы в интернет сети, в которой сервер обеспечивает хранение данных, которые отправляются из клиентской части сайта, и их обработку.

В качестве базы данных (БД) рассматриваемого проекта выбрана клиент-серверная система управления базами данных MySQL. До недавнего времени функционал обращения к базе данных (БД) располагался внутри каждого отдельного компонента. В настоящее время используется способ обращения к базе данных через API (англ. Application Programming Interface) – это набор готовых процедур, классов, структур, констант и функций, которые предоставляет приложение. Для соединения и работы с БД MySQL могут использоваться три API: mysql, mysqli и PDO (PHP Data Objects – объекты данных PHP). Среди них наиболее мощным является последний. В PDO реализован гибкий механизм получения и обработки данных из базы, включая возможность многократного выполнения запроса с различными входными параметрами и получение результата в виде экземпляра класса или объекта.

Наряду с популярными системами управления контентом (CMS), в последние годы появились более гибкие, передовые инструменты создания интернет ресурсов и поддержания контента – это фреймворки. Фреймворки упрощают разработку веб-приложений, предоставляя базовую структуру для построения приложения. При создании онлайн-агрегатора использовался фреймворк Yii2. Это объектно-ориентированный PHP-фреймворк, основанный на компонентной структуре и реализующий парадигму MVC (англ. Model View Controller). Следует отметить, что данный фреймворк очень удобен для разработки, поскольку в нем присутствует полезный модуль для генерации кода – Gii. Этот фреймворк используется для разработки и обеспечения функционирования серверной части приложения – backend. Для программирования клиентской части используется JavaScript фреймворк Vue.js.

В Yii2 все адреса страниц хранятся в контроллерах, таким образом не требуется создавать для каждой отдельной страницы свой файл с логикой. Достаточно в классе SiteController создать функцию с названием будущей страницы и подключить для нее вид отображения.

Программный код, отвечающий за генерацию страницы представлен ниже:

```
public function actionIndex()
{
    $this->layout = "landing";
    $restoraunts = Yii::$app->db->createCommand("SELECT * FROM restoraunts LIMIT
0,3")->queryAll();
    return $this->render("index", ['restoraunts' => $restoraunts]);
}
```

Во фреймворке Yii2 контент, который хранится в контроллерах, подключается в один файл layout, который может рассматриваться как своеобразный шаблон. В layout заносится неизменяемая информация, такая как header, footer и т.д. Фреймворк позволяет создавать бесконечное число layout и подключать глобально в одном контроллере или отдельно в разных actions.

Онлайн-агрегатор служб доставки еды в г. Ялте предназначен с одной стороны для ресторанов и других организаций, которые осуществляют доставку еды населению – клиент-поставщик, а с другой стороны – для всех желающих заказать эту доставку – клиент-потребитель. Для клиентов-поставщиков предусмотрена процедура регистрации. Для клиентов-потребителей открыт свободный доступ ко всем функциям ресурса по заказу еды.

Зарегистрироваться на сайт может любой пользователь, оставив заявку на добавление ресторана или кафе в ресурс системы. Но для того, чтобы стать клиентом-поставщиком, услуги которого станут доступны клиентам-потребителям, заявка должна пройти процедуру модерации, после которой ресторан получает статус «активный» и получает доступ в личный кабинет. Основной поток клиентов-покупателей получают, как уже отмечалось, свободный доступ с правами гостя.

Администратор ресурса имеет полный доступ ко всей информации ресурса, и в случае необходимости может удалять рестораны или изменять их данные, переносить ресторан от одного пользователя к другому в случае утраты аккаунта. Клиенты-покупатели имеют право просматривать основные страницы, кроме страниц личного кабинета ресторана, оформлять заказы и следить за статусом заказа.

ПРОГРАММНЫЙ МОДУЛЬ «ОБМЕННЫЙ ПУНКТ ВАЛЮТЫ» ДЛЯ ИНФОРМАЦИОННОЙ СИСТЕМЫ УЧЕБНОГО БАНКА

Сомова Е.В.

студентка кафедры информатики и информационных технологий Гуманитарно-педагогической академии (филиал) КФУ им. В.И. Вернадского в г. Ялте

научный руководитель: старший преподаватель Филимоненкова Т.Н.

k_somova@bk.ru

Введение. Проблема сочетания теоретического обучения и получения практических навыков по изучаемым дисциплинам на сегодняшний день считается одной из самых актуальных в образовательной сфере. Одним из инструментов, позволяющим решить эту проблему, является обучающие программные приложения, имитирующие работу в той или иной сфере деятельности. Рассматриваемый программный модуль предоставляет возможность пройти практическую подготовку обучающимся высших учебных заведений по экономическим специальностям для освоения работы в объекте банковской инфраструктуры, а именно в пункте обмена валют.

Цель и задачи исследования. Изучение законодательной базы и принципов функционирования пункта обмена валюты и реализация обучающего приложения.

Результаты исследований. При разработке обучающего программного модуля была поставлена задача смоделировать функционирование обменного пункта как можно ближе к реальной деятельности подобных банковских структур. Поэтому теоретическим основанием разработки стали основные документы в законодательстве Российской Федерации, касающейся работы обменных пунктов. Программный модуль информационной системы пункта обмена валют полностью соответствует всем основным законодательным статьям, положениям, указам и инструкциям законодательства Российской Федерации, касающихся данной предметной области.

В программе предусмотрена возможность вывода необходимой информации на экран и на печать в качестве примеров официальных документов (отчетов и чеков).

В процессе реализации данного приложения было создано две базы данных. Первая состоит из двух таблиц, одна из которых для хранения данных о пользователях приложения (имя, фамилия, логин и пароль), а другая для информации об их посещаемости (дата и время посещения). Вторая база данных предназначена для хранения и обработки данных о клиентах, операторах, валюте, курсе обмена на текущую дату, передвижении денежных средств, размере аванса от банка-куратора, остатках валют на момент закрытия кассы и проводимых операциях покупки-продажи.

Программный модуль «Обменный пункт валюты» был реализован на языке программирования С# в интегрированной среде Visual Studio 2017.

В качестве системы управления базами данных (СУБД) была выбрана MySQL, поскольку именно это клиент-серверная СУБД является самой популярной из средств работы с базами данными из предлагаемых вариантов Visual Studio 2017.

Одним из самых главных аспектов функционирования любого обменного пункта является работа таких участников процесса, как оператор и администратор, каждый из которых выполняет определенный набор функций в рамках своей компетенции.

Программный модуль «Обменный пункт» информационной системы учебного банка позволяет ознакомиться с основными обязанностями каждого представителя рабочей группы пункта обмена валют.

Приложение состоит из десяти форм (авторизация, регистрация, две формы реестра две формы базы данных (для оператора и администратора), форма добавления новой валюты, аванса от банка-куратора, расчет остатков/закрытие кассы и информационная база). Переход по данным формам осуществляется с помощью меню приложения, расположенного в верхней части основных форм.

Данный программный продукт предоставляет различные категории возможностей для практического изучения функционирования пункта обмена валют. Эти возможности зависят от прав доступа, с которыми пользователь авторизовался при входе в приложение.

Со стороны администратора существует возможность изучения следующих главных аспектов: фиксирование передачи аванса на начало рабочего дня, учет информации об операторах, валюте и курсе, основная документация для предоставления отчетности банку-куратору о передвижении денежных средств и расчет прибыли на момент закрытия кассы.

Со стороны оператора: учет операций обмена валют, учет данных о клиентах и ведение внутренней отчетности (о количестве проведенных операций и об остатках валют).

Основная работа данного программного модуля реализуется на форме «Реестр», предназначенной для изучения работы операторов (рис. 1).

Реестр

База данных Реестр Остатки Закрытие кассы Отчеты Выход из системы О программе

Оператор Кириллов Кирилл
Сессия № 19

код операции	ФИО оператора	наименование операции	код принятой валюты	код выданной валюты	принятая валюта	выданная валюта	дата	время
34	Сомова Кате...	покупка	RUB	EUR	100	7000	20.05.2018	16:38:59
35	Сомова Кате...	продажа	USD	RUB	13,85	900	20.05.2018	16:39:17
36	Сомова Кате...	покупка	RUB	USD	800	49600	20.05.2018	16:40:07
37	Сомова Кате...	покупка	RUB	EUR	500	35000	20.05.2018	16:41:05
38	Сомова Кате...	продажа	EUR	RUB	8,33	600	20.05.2018	16:41:44
39	Сомова Кате...	покупка	RUB	GBP	100	8300	20.05.2018	16:47:41
40	Сомова Кате...	покупка	RUB	UAH	500	1190	20.05.2018	16:47:50

Операция:

Принятая валюта:

Валюта на выдачу:

Принятая сумма:

Необходимо внести клиента в базу

ФИО:

серия номер паспорта:

гражданство:

Рис. 1. Форма «Реестр» для оператора

На данной форме производится ведение операций покупки-продажи валюты, фиксирование денежных передвижений и заполнение данных о клиентах, совершивших операцию обмена валюты суммой, более 15 тыс. рублей (в соответствии с положением Банка России от 15 октября 2015 г. № 499-П).

Поскольку данное приложение предназначено для студентов экономических направлений подготовки для практического изучения работы пунктов обмена валют, на каждой форме, в соответствии с содержащимися на ней данными, предоставлены всплывающие подсказки. Следует также отметить, что поскольку этот программный модуль является обучающим, в нем имеется форма «Информационная база», которая содержит основную информацию о работе пунктов обмена валют.

Выводы. Данный обучающий программный модуль на сегодняшний день не имеет аналогов. Приложение «Обменный пункт валют» предоставляет возможность пользователю ознакомиться с информацией, связанной с функционированием пунктов обмена валют, а именно: от порядка действий для открытия данного банковского объекта и необходимых для этого документов до событий, которые могут способствовать его закрытию, а также функции и задачи каждого работника в рамках предоставленных ему прав.

СОЗДАНИЕ ИНФОРМАЦИОННОЙ СИСТЕМЫ КОМПАНИИ С ПОМОЩЬЮ ИНСТРУМЕНТА МОДЕЛИРОВАНИЯ БИЗНЕС-ПРОЦЕССОВ ALLFUSION ERWIN PROCESS MODELER

Берко В.А.

студент кафедры информатики, Института Экономики и управления, Гуманитарно-педагогической академии(филиал) ФГАОУ ВО "КФУ им. В. И. Вернадского" в г. Ялте

научный руководитель: канд. техн. наук, доц., Таран В.Н.

berko-vlad@mail.ru

Введение. Моделирование бизнес-процессов является способом улучшения эффективности работы любой организации. Данный метод базируется на описании процессов с помощью элементов присущих процессу. Моделирование бизнес-процессов обеспечивает логическую связь между элементами процесса от первой и до последней

стадии этого процесса в пределах предприятия. В неоднозначном случае, внешние процессы и системы относительно этой организации могут быть включены в моделирование. Это позволяет понять работу и провести анализ деятельности организации.

Целью работы является создание информационной системы компании по ремонту, сборке и тестированию персональных компьютеров (ПК) с помощью инструмента для моделирования, анализа и оптимизации бизнес-процессов AllFusion ERwin Process Modeler.

AllFusion ERwin Process Modeler — программный продукт в области реализации средств CASE-технологий. Позволяет проводить описание, анализ и моделирование бизнес-процессов. Занимает одно из лидирующих мест в своём сегменте рынка.

Бизнес-процесс — это совокупность взаимосвязанных мероприятий или работ, направленных на создание определённого продукта или услуги для потребителей. В качестве графического описания деятельности применяются блок-схемы бизнес-процессов.

Бизнес-процессы должны быть построены таким образом, чтобы создавать стоимость и ценность для потребителей и исключать любые необязательные или вовсе лишние активности. На выходе правильно построенных бизнес-процессов увеличиваются ценность для потребителя и рентабельность (меньшая себестоимость производства товара или услуги).

В разработанной информационной системе бизнес-процессы описывались с помощью методологии функционального моделирования IDEF0.

IDEF0 — методология функционального моделирования (англ. *function modeling*) и графическая нотация, предназначенная для формализации и описания бизнес-процессов. Отличительной особенностью IDEF0 является её акцент на соподчинённость объектов. В IDEF0 рассматриваются логические отношения между работами, а не их временная последовательность (поток работ).

Информационная система имеет контекстную диаграмму верхнего уровня «Ремонт, сборка и тестирование ПК». Функционирование системы начинается с входных значений: «Заказы клиентов», «Комплекующие от поставщика». К управлению относятся «Законодательство» и «Правила». К механизмам относятся «Специалисты» и «Бухгалтерия». В результате работы к выходу относится «Доставка», «Заказы поставщикам», «Реклама». Данная контекстная диаграмма верхнего уровня показывает базовые аспекты функционирования компании, что позволяет наглядно оценить деятельность организации.

Декомпозиция контекстной диаграммы «Ремонт, сборка и тестирование ПК» содержит следующие работы: «Управлять», «Рекламирывать и продвигать», «Собирать, ремонтировать и тестировать ПК», «Снабжать и доставлять». Работа «Управлять» содержит в себе деятельность руководства. «Рекламирывать и продвигать» представляет собой маркетинговую деятельность компании. «Собирать, ремонтировать и тестировать ПК» представляет собой деятельность процессов сборки, ремонта и тестирования ПК. Проведенная декомпозиция показывает внутренние бизнес-процессы проходящие в организации.

Каждая из выше перечисленных работ декомпозируется. Декомпозиция блока «Управлять» приводит к образованию следующих работ: «Руководить компанией», «Проверить правомерность», «Выполнить финансовую работу», «Выполнить бухгалтерскую работу». Работа «Руководить компанией» содержит управленческую деятельность высшего руководства компании. «Проверить правомерность» включает в себя юридическую проверку документации компании. «Выполнить финансовую работу» обозначает финансовый контроль организации и составление бизнес-планов. «Выполнить бухгалтерскую работу» обозначает ведение документации и бухгалтер в организации.

Блок «Собирать, ремонтировать и тестировать ПК» декомпозируется на следующие работы: «Собирать ПК», «Ремонтировать ПК», «Тестировать ПК». Работа «Собирать ПК» обозначает процесс сборки ПК квалифицированными специалистами на заказ из компьютерных комплектующих. Работа «Ремонтировать ПК» обозначает процесс ремонта и устранение неисправностей в ПК на аппаратном и программном уровне. Работа

«Тестировать ПК» обозначает деятельность проверки на исправность готовой сборки, тестирование производительности с помощью специального программного обеспечения.

Декомпозиция блока «Снабжать и доставлять» образует следующие работы: «Вести отчетность», «Снабжать», «Доставлять». Работа «Вести отчетность» соответствует ведению документации по снабжению и отгрузке комплектующих и ПК. Работа «Снабжать» обозначает получение необходимых комплектующих для ПК. Работа «Доставлять» обозначает деятельность по доставке готовой сборки на склад и доставку клиенту.

Результаты исследований. Преимуществом разработанной информационной системы является возможность оценить качество происходящих организационных процессов в компании путем анализа контекстных диаграмм этой информационной системы.

Выводы. Моделирование бизнес-процессов играет важную роль в оценке качества работы организации. Функциональное моделирование IDEF0 является частью тенденций внедрения автоматизации в современный бизнес и деятельность предприятия.

ОБЕСПЕЧЕНИЕ ИНФОРМАЦИОННОЙ БЕЗОПАСНОСТИ В СЕТИ

Осыка В.Е.

*магистрант кафедры информатики и информационных технологий
Гуманитарно-педагогическая академия (филиал) ФГАОУВО «Крымский
федеральный университет имени В.И.Вернадского» в г Ялте*
научный руководитель: канд.техн.наук, Таран В.Н.
tyrand@yandex.ru

Введение. Локальная сеть – это среда, в которой информационная безопасность предприятий подвергается угрозам, и вместе с тем это важное средство совершения каких-либо бизнес-процессов. Чтобы предприятие работало стабильно, необходимо защитить передаваемую информацию, то есть осуществить комплекс мер для предотвращения утраты, хищения, утечки, искажения, модификации (подделки), уничтожения и т.д. Поскольку потеря данных может происходить по чисто объективным, неумышленным и техническим причинам, также принимают и меры, связанные с повышением надежности сервера из-за недостатков в используемом программном обеспечении, отказов или сбоев в работе жестких дисков и т.д.

Целью работы является разработка комплекса необходимых мер по защите информации передаваемой в сети.

Переход от обычной работы персонального компьютера к работе в локальной сети усложняет защиту данных по следующим причинам: огромное число пользователей сети и их непостоянный состав. Защита с использованием логина и пароля пользователя не гарантирует предотвращение входа в сеть посторонних лиц; большая протяженность сети, а также наличие многих потенциальных каналов для проникновения в сеть; недостатки в программном и аппаратном обеспечении, которые в основном обнаруживаются не на этапе бета-тестирования, а в процессе эксплуатации. Встроенные средства защиты данных даже в популярных и «мощных» сетевых операционных системах, как Windows Server или NetWare, также неидеальны.

Утечка информации возможна по каналам, которые находятся вне сети: окна помещений и элементы строительных конструкций, образующие каналы утечки конфиденциальных данных за счет так называемого микрофонного эффекта, хранилище носителей данных, телефонные, радио- и другие беспроводные и проводные каналы.

Различное дополнительное подключение к Интернет или соединение с другими сегментами порождает новые проблемы. В последнее время получили широкое

распространение атаки на локальную сеть через подключение к Интернету, что связано с недостатками внутренней системы защиты данных в протоколах TCP/IP.

Результаты исследований. После проведения необходимого исследования по данному вопросу, были использованы четыре главных средств защиты информации: программные; аппаратные; криптографические; организационные.

В сети используется следующая защита доступа. Серверный компьютер разрешает передачу данных только определенным в белом списке MAC-адресам коммутаторов. Коммутатор в свою очередь предоставляет пользовательский доступ роутерам из своего списка. Роутеры также имеют ограниченный круг устройств с определенными MAC-адресами для раздачи интернета, зарегистрированный в самом устройстве. То есть если злоумышленник захочет проникнуть в сеть, он испытает некоторые трудности, так как для этого ему понадобится зарегистрированное в сети устройство или его MAC-адрес.

Также каждому пользователю локальной сети выдается уникальный логин и пароль.

Для обеспечения безопасности локальной сети от попыток несанкционированного доступа извне в проекте используется аппаратный комплекс межсетевого экрана OutPost Firewall 4.0. Данный продукт осуществляет комплексную защиту компонентов сети от вторжений и злонамеренных воздействий извне.

Выводы. Осуществление описанного комплекса мер, позволит надежно защитить малую и среднюю локальную сеть, так как он имеет все необходимые свойства и функции для обеспечения безопасности, а именно: идентификацию и аутентификацию защищаемых ресурсов, применение парольной защиты ресурсов во всей части компьютерной сети, обеспечение защиты информации при проведении сканирование сети от вредоносных программ и ремонтно-профилактических работ, регистрация действий пользователя: вход и выход из сети, нарушение прав доступа к защищаемым ресурсам.

КИБЕРСПОРТИВНЫЙ НОВОСТНОЙ ПОРТАЛ «ADV»

Апришко Д.В.

*студент кафедры информатики и информационных технологий
Гуманитарно-педагогическая академия (филиал) ФГАОУВО «Крымский
федеральный университет имени В.И.Вернадского» в г Ялте*

Научный руководитель: канд.техн.наук, Таран В.Н.

dima241781@mail.ru

Введение. На данный момент повседневную жизнь человечества невозможно представить без интернета. С полной уверенностью можно говорить, что данное направление имеет весьма интересные и широкие перспективы. В интернете находится множество сайтов, которые представляют из себя не только возможность общения, поиска информации, саморазвития и развлечения, но и является для большинства полноценным рабочим процессом и способом заработка соответственно. При помощи интернета на любом современном предприятии можно сделать оптимизированным целый ряд рабочих процессов. Благодаря развитию данных технологий появляется возможность осуществлять рабочую деятельность удаленно. Конечно, говоря о рабочей деятельности в сфере сети интернет, нельзя не упомянуть рекламную деятельность в сети интернет, что существенно повышает спрос на большинство услуг, предоставляемыми предприятиями и рекламируемыми в сети интернет.

Целью статьи является описание разработки киберспортивного новостного портала

Сайт является совокупностью веб-страниц, которые логически связаны между собой. В основном сайт в интернете является массивом связанных данных, имеющим уникальный адрес и воспринимаемым пользователем как единое целое, объединен единой темой,

автором, фирмой и тому подобное. Сайт может принадлежать физическому лицу или юридическому лицу и быть доступным в компьютерной сети под общим IP-адресом и доменным именем.

Web-программирование является разделом программирования, который ориентирован на разработку web-приложений, а именно программ, которые обеспечивают функционирование сайтов в сети интернет. Языками web-программирования являются языки, которые предназначены в основном для работы с web-технологиями. Существует две пересекающиеся группы языков web-программирования, а именно серверные и клиентские.

Перед разработкой приложения был проведен анализ предметной области. После анализа данной предметной области была составлена схема структуры web-сайта. На рис. 2 изображена схема структуры web-сайта.



Рис. 1 Схема структуры сайта

После анализа всей необходимой информации началась работа в редакторе исходного кода Visual Studio code. В начале разработки была создана навигационная панель.

CSS код навигационной панели:

```

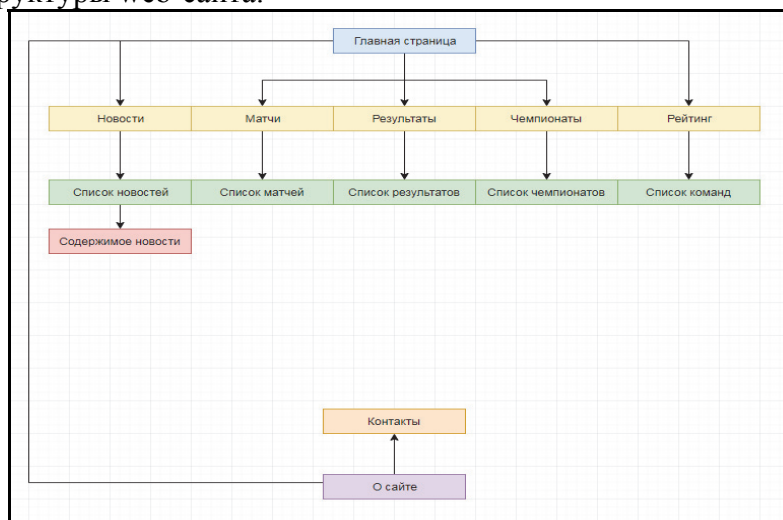
.navbar {
font-size: 18px;
position: fixed;
top: 0;
z-index: 50000;
box-shadow: 0 1px 2px 0 rgba(50, 50, 50,
.4);
width: 100%;
background-color: #fff;
}
.navbar .navcon {
max-width: 1200px;
margin: 0 auto;

```

CSS код левой, центральной и правой

```

колонок:
.leftCol {
order: 1;
max-width: 145px;
min-width: 100px;
margin-right: 16px;
}
.contentCol {
order: 2;
flex: 1 1 auto;
padding: 3px;
margin: -3px;
overflow: hidden;
min-width: 300px;

```

```

display: flex;
flex-wrap: wrap;
align-items: center;
position: relative;
}

.rightCol {
order: 3;
max-width: 145px;
min-width: 145px;
margin-left: 16px;
}

```

После было выделено место для содержимого сайта и разделено на три столбца. В среднем столбце располагается основная информация, а в боковых дополнительная.

Также на сайт были добавлены скрипты, позволяющие сделать задний фон сайта динамическим. Чтобы содержимое сайта не сливалось с задним фоном на столбцах содержимого был изменен фон выделенного места для содержимого сайта для лучшей видимости, а также был сделан подвал сайта (рис.2).



Рис. 2 Финальная версия сайта

Выводы. Сайт был разработан в соответствии со всеми требованиями и пожеланиями пользователя. При разработке сайта был проведен анализ языков web-программирования, сферы деятельности, а также был создан web-сайт. Внешний вид web-сайта удовлетворяет требования большинства пользователей.

СОЗДАНИЕ ИНФОРМАЦИОННОЙ СИСТЕМЫ КОМПАНИИ С ПОМОЩЬЮ ИНСТРУМЕНТА МОДЕЛИРОВАНИЯ БИЗНЕС-ПРОЦЕССОВ ALLFUSION ERWIN PROCESS MODELER

Берко В.А.

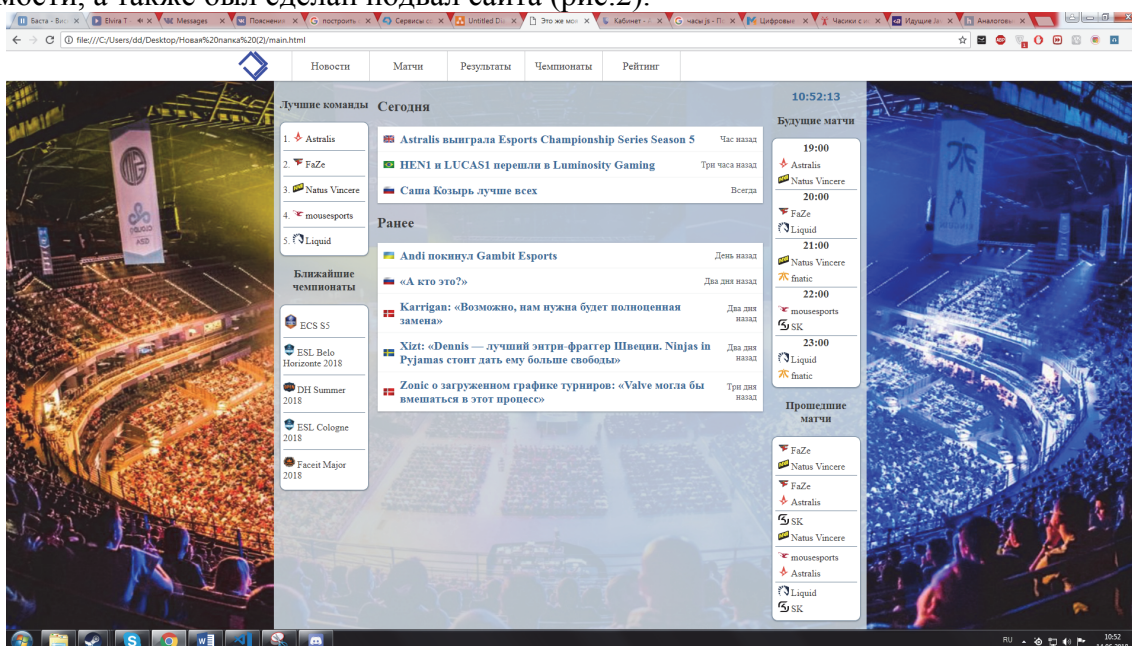
студент кафедры информатики, Института Экономики и управления, Гуманитарно-педагогической академии(филиал) ФГАОУ ВО "КФУ им. В. И. Вернадского" в г. Ялте

научный руководитель: канд. техн. наук, доц., Таран В.Н.

berko-vlad@mail.ru

Введение. Моделирование бизнес-процессов является способом улучшения эффективности работы любой организации. Данный метод базируется на описании процессов с помощью элементов присущих процессу. Моделирование бизнес-процессов обеспечивает логическую связь между элементами процесса от первой и до последней стадии этого процесса в пределах предприятия. В неоднозначном случае, внешние процессы и системы относительно этой организации могут быть включены в моделирование. Это позволяет понять работу и провести анализ деятельности организации.

Целью работы является создание информационной системы компании по ремонту, сборке и тестированию персональных компьютеров (ПК) с помощью инструмента для моделирования, анализа и оптимизации бизнес-процессов AllFusion ERwin Process Modeler.

AllFusion ERwin Process Modeler — программный продукт в области реализации средств CASE-технологий. Позволяет проводить описание, анализ и моделирование бизнес-процессов. Занимает одно из лидирующих мест в своём сегменте рынка.

Бизнес-процесс — это совокупность взаимосвязанных мероприятий или работ, направленных на создание определённого продукта или услуги для потребителей. В качестве графического описания деятельности применяются блок-схемы бизнес-процессов.

Бизнес-процессы должны быть построены таким образом, чтобы создавать стоимость и ценность для потребителей и исключать любые необязательные или вовсе лишние активности. На выходе правильно построенных бизнес-процессов увеличиваются ценность для потребителя и рентабельность (меньшая себестоимость производства товара или услуги).

В разработанной информационной системе бизнес-процессы описывались с помощью методологии функционального моделирования IDEF0.

IDEF0 — методология функционального моделирования (англ. *function modeling*) и графическая нотация, предназначенная для формализации и описания бизнес-процессов. Отличительной особенностью IDEF0 является её акцент на соподчинённость объектов. В IDEF0 рассматриваются логические отношения между работами, а не их временная последовательность (поток работ).

Информационная система имеет контекстную диаграмму верхнего уровня «Ремонт, сборка и тестирование ПК». Функционирование системы начинается с входных значений: «Заказы клиентов», «Комплекующие от поставщика». К управлению относятся «Законодательство» и «Правила». К механизмам относятся «Специалисты» и «Бухгалтерия». В результате работы к выходу относится «Доставка», «Заказы поставщикам», «Реклама». Данная контекстная диаграмма верхнего уровня показывает базовые аспекты функционирования компании, что позволяет наглядно оценить деятельность организации.

Декомпозиция контекстной диаграммы «Ремонт, сборка и тестирование ПК» содержит следующие работы: «Управлять», «Рекламирывать и продвигать», «Собирать, ремонтировать и тестировать ПК», «Снабжать и доставлять». Работа «Управлять» содержит в себе деятельность руководства. «Рекламирывать и продвигать» представляет собой маркетинговую деятельность компании. «Собирать, ремонтировать и тестировать ПК» представляет собой деятельность процессов сборки, ремонта и тестирования ПК. Проведенная декомпозиция показывает внутренние бизнес-процессы проходящие в организации.

Каждая из выше перечисленных работ декомпозируется. Декомпозиция блока «Управлять» приводит к образованию следующих работ: «Руководить компанией», «Проверить правомерность», «Выполнить финансовую работу», «Выполнить бухгалтерскую работу». Работа «Руководить компанией» содержит управленческую деятельность высшего руководства компании. «Проверить правомерность» включает в себя юридическую проверку документации компании. «Выполнить финансовую работу» обозначает финансовый контроль организации и составление бизнес-планов. «Выполнить бухгалтерскую работу» обозначает ведение документации и бухгалтер в организации.

Блок «Собирать, ремонтировать и тестировать ПК» декомпозируется на следующие работы: «Собирать ПК», «Ремонтировать ПК», «Тестировать ПК». Работа «Собирать ПК» обозначает процесс сборки ПК квалифицированными специалистами на заказ из компьютерных комплектующих. Работа «Ремонтировать ПК» обозначает процесс ремонта и устранение неисправностей в ПК на аппаратном и программном уровне. Работа «Тестировать ПК» обозначает деятельность проверки на исправность готовой сборки, тестирование производительности с помощью специального программного обеспечения.

Декомпозиция блока «Снабжать и доставлять» образует следующие работы: «Вести отчетность», «Снабжать», «Доставлять». Работа «Вести отчетность» соответствует ведению документации по снабжению и отгрузке комплектующих и ПК. Работа «Снабжать» обозначает получение необходимых комплектующих для ПК. Работа «Доставлять» обозначает деятельность по доставке готовой сборки на склад и доставку клиенту.

Результаты исследований. Преимуществом разработанной информационной системы является возможность оценить качество происходящих организационных процессов в компании путем анализа контекстных диаграмм этой информационной системы.

Выводы. Моделирование бизнес-процессов играет важную роль в оценке качества работы организации. Функциональное моделирование IDEF0 является частью тенденций внедрения автоматизации в современный бизнес и деятельность предприятия.

СПЕЦИФИКА ПРИМЕНЕНИЯ СИСТЕМЫ УПРАВЛЕНИЯ ОБУЧЕНИЕМ MOODLE ПРИ ОБУЧЕНИИ ИНФОРМАЦИОННЫМИ ТЕХНОЛОГИЯМИ

Олейников Н.Н.¹ Рябинин В.А.²

¹ ассистент кафедры информатики и информационных технологий Гуманитарно-педагогическая академия (филиал) ФГАОУ ВО «КФУ им. В.И. Вернадского» в г. Ялте.
oleinikov1@mail.ru

² студент кафедры информатики и информационных технологий Гуманитарно-педагогическая академия (филиал) ФГАОУ ВО «КФУ им. В.И. Вернадского» в г. Ялте.

Введение. Обучение с применением дистанционных образовательных технологий является одним из перспективных направлений в сфере высшего образования. Одной из бесплатных LMS сравнимых по функционалу с коммерческими проектами является Moodle 3+. Она позволяет организовать поддержку и контроль процесса дистанционного обучения на всех его этапах.

Цель и задачи. Выделить особенности функционирования, основные преимущества, недостатки системы LMS Moodle 3+.

Результаты исследований. Moodle — система управления курсами, также известна как система управления обучением или виртуальная обучающая среда. Система предусматривает множество различных инструментов: глоссарий, вики, форумы, электронные лекции, блоги, системы контроля и учета знаний. При этом обучение можно проводить как асинхронно, когда каждый студент индивидуально изучает материал в

удобном для него темпе, так и в режиме реального времени, организовывая онлайн семинары.

В рамках разработки дистанционного курса по предмету “Интернет программирование” были использованы следующие возможности системы: организации для коммуникации между преподавателем и студентом применялся тематический форум, онлайн чат, разработанные коллективно Wiki страницы. Основной объем материала был изложен с помощью элементов лекция (со встроенным блоком контроля) и файл. Ключевые термины вынесены в элемент глоссарий. Для организации промежуточного и итогового контроля были использованы элементы тест и задание.

Структура и содержание предложенного курса были реализованы с помощью нескольких этапов. На первом этапе была создана структура курса и настроены заголовки тем. Теоретический материал был размещен в курсе с помощью элемента «файл». На данном этапе использовались фрагменты авторских лекций в формате *.pdf. Также была разработаны метаданные курса и описание целей, задач, формируемых компетенций для каждой из тем.

На следующем этапе была модернизирована структура учебного материала. Использование элементов «книга», «лекция» позволило добавить интерактивность в работе с учебным материалом. Использование интегрированных элементов контроля в «лекции» способствовало качеству освоения материала.

На этом этапе с помощью элемента «страница» формируется глоссарий по темам. В дальнейшем возможности глоссария были расширены за счет внедрения компонента «глоссарий» который позволяет использовать гиперссылки на основные термины в рамках курса и производить фильтровку терминов курса в алфавитном порядке. Для размещения практических заданий на данном этапе использовался компонент «Страница», отсылка заданий производилась через электронную почту.

На третьем этапе начинается формирование банков тестов. Изначально использовались вопросы типа «множественный выбор», которые позволяют относительно быстро реализовать наполнение банка тестов. Далее были сформированы сами блоки тестов. Подобный подход позволил делать случайные выборки из существующих банков тестов и включать несколько существующих банков в один тест. Тесты были разделены на две категории: вопросы для самопроверки, на которые отсутствовало ограничение на количество попыток и было увеличено время на время вопроса. Подобные тесты применялись на главы. И итоговое тестирование на оценку. Количество попыток было ограничено одной, введено время на выбор ответа. На данный тип тестирования подключались несколько банков тестов из пройденных тем. Функционал работы с практическими заданиями была расширен за счет внедрения в курс элемента «задание», которое позволило загружать и производить отсылку файлов через саму систему Moodle 3+. Далее для данного компонента были настроены сроки начала и конца загрузки и сформированы требования к загрузке файлов.

На последнем этапе курса функционал тестовых банков был расширен с помощью вопросов типа «числовой ответ», «краткий ответ», «вычисляемый», что позволило уменьшить шансы случайного выбора правильного ответа по сравнению с вопросами типа «множественный выбор». Учебный материал был расширен за счет коротких (длительность 5-15 минут) видеороликов в форме лекций, которые отражают основное содержание курса, ключевые моменты темы либо показывают специфику выполнения практических заданий. В рамках курса был сформирован глобальный интерактивный глоссарий.

Блок обратной связи был расширен за счет использования моделируемого форума, чата и вики страниц. Была произведена дополнительная настройка шкалы балльная оценивания. Встроенный инструментарий позволяет собрать и произвести обработка информации по успеваемости обучающихся. Произведена создание и настройка глобальной группы для изучения курса.

В результате работы с системой Moodle3+ было установлено, что она позволяет реализовать следующие возможности:

1. Поддержка различных типов ресурсов текст, графика, таблицы, различные типы мультимедиа.
2. Отчёты формирование разнообразных отчетов по успеваемости обучаемых, прохождению различных элементов электронного курса.
3. Регистрация и аутентификация пользователей с полномочиями различных уровней. Возможность формирования и настройки глобальных групп.
4. Поддерживает более 40-ка языков мира и может работать с кодировкой UTF-8.
5. Может использовать протокол HTTPS для аутентификации (исключение перехвата пароля пользователя третьими лицами).
6. Широкие возможности для проведения тестирования. Система предлагает такие типы вопросов, как описание, случайный, случайный вопрос на соответствие, вложенные ответы (короткие ответы, числовые, множественный выбор.) Импорт-экспорт готовых банков вопросов.
7. Возможность автоматизированной загрузки заданий и проведения семинаров.
8. Наличие визуального интерфейса, который прост в обращении и может быть расширен с помощью плагинов.
9. Возможность выполнения резервного копирования согласно расписанию, наличие гибкой настройки системы безопасности.

Выводы: использование системы управления обучением Moodle 3+ позволяет автоматизировать процесс дистанционного обучения, обеспечить контроль качества освоения материала, автоматизировать прием работ. Система позволяет размещать учебный материал как в виде прикрепленных файлов, так и с помощью специализированных компонентов системы, включая лекции с разветвляющейся структурой и промежуточными элементами контроля.

Система Moodle 3+ позволяет максимально автоматизировать проверку результатов выполнения заданий и элементов промежуточного контроля за счет использования встроенных инструментов тестирования и учета успеваемости курса. Что особенно актуально при работе с большими группами обучающихся так, как у преподавателя возникают трудности при проверке нескольких сотен заданий. Для контроля деятельности студентов может применяться самостоятельное и перекрестное оценивание слушателями качества выполнения работ.

БАЗА ДАННЫХ ЧАСТНОГО ОХРАННОГО ПРЕДПРИЯТИЯ

Майорова А.Н.¹, Мокроусов Д.А.²

¹доцент кафедры информатики и информационных технологий Института экономики и управления ГПА (филиал) ФГАОУ ВО «КФУ им. В.И. Вернадского» в г. Ялте

² студент 3 курса кафедры информатики и информационных технологий Института экономики и управления ГПА (филиал) ФГАОУ ВО «КФУ им. В.И. Вернадского»
angela_mayorova@bk.ru

Введение. Для обеспечения безопасности на предприятиях различного типа существуют специальные охранные организации, чьей задачей является разработка подходящего технического проекта для контроля над территорией внутри и снаружи зданий, а также формирование команды профессиональных охранников, работающих посменно. Их количество зависит от размеров территории, а также от специфики работы самого объекта. База данных “Охранное предприятие” предназначена для автоматизации работы компании, занимающейся охраной квартир, гаражей, дачных домов и т.д. В базе данных хранится информация о клиентах фирмы, заключенных договорах, стоимости оказываемых услуг,

сотрудниках фирмах, их графике работы, а также информация о вызовах сотрудников на охраняемые объекты.

Целью работы является проектирование базы данных “Охранное предприятие” в среде MS Access.

Источниками информации об охранном предприятии явились описки штата предприятия, техническая документация, бухгалтерия, списки клиентов, список услуг предприятия, договора.

Спроектированная база данных состоит из шести таблиц: “Бригады”, “Договора”, “Клиенты”, “Сотрудники”, “Транспорт”, “Услуги” (рис. 1).



Рис.1. Схема базы

В базе данных созданы следующие запросы: *Запрос на сортировку по дате подписания договора*, *Запрос на «Подписанные договора»*,

В базе данных имеются формы для ввода данных в таблицы (рис. 2).

Скриншот главной формы «Услуги» в MS Access. Форма содержит поля для ввода: Услуга (выпадающий список), Стоимость, Время работы, Бригада, Код услуги. Внизу есть таблица с заголовками Бригада, Кол-во Сотру, Транспорт и кнопка «Добавить запись».

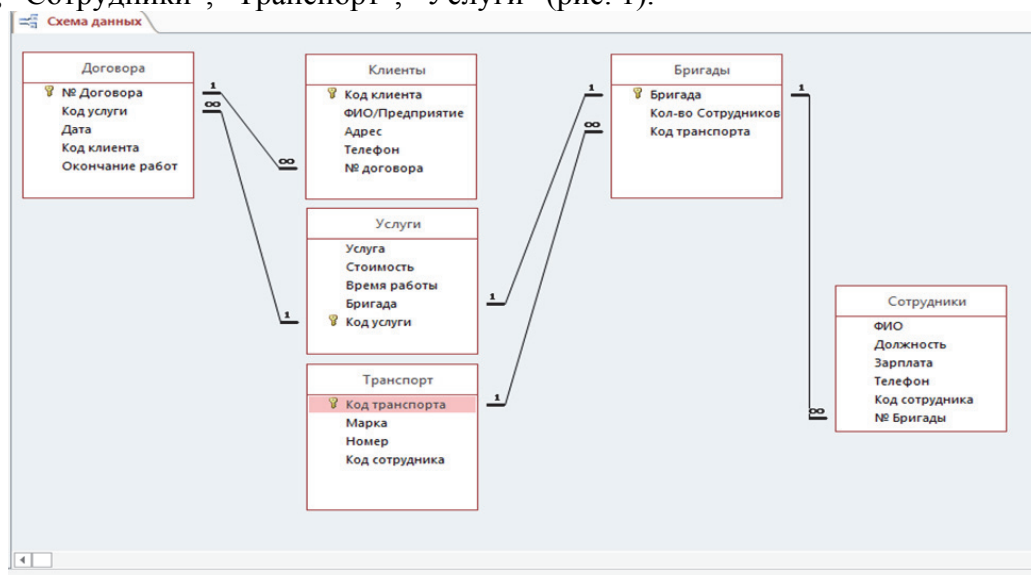
Бригада	Кол-во Сотру	Транспорт
2	3	#Имя?
*	2	

Рис.2. Главная форма

Для распечатки выбранной информации сформирован отчет, основанный на таблицах *Договора*, *Услуги* и *Клиенты*.

Результаты исследований. Спроектированная база данных частного охранного предприятия облегчает просмотр и управление данными для его сотрудников.

Выводы. База данных «Частное Охранное предприятие» позволяет добавлять и редактировать информацию о клиентах, договорах, услугах, сотрудниках. Также в базе данных предусмотрены запросы на вывод графика работы сотрудников, подсчет стоимости обслуживания, информация о происшествиях и нарушениях и т.д. Преимуществом разработки баз данных является удобное упорядочение информации по различным признакам и быстро производить выборку с произвольным сочетанием признаков.

ИНТЕРАКТИВНАЯ КАРТА "ДОСТОПРИМЕЧАТЕЛЬНОСТИ БОЛЬШОЙ ЯЛТЫ"

Дунаевский А.С.

магистрант кафедры информатики и информационных технологий Гуманитарно-педагогической академии (филиал) КФУ им. В.И. Вернадского» в г. Ялте
научный руководитель: старший преподаватель Филимоненкова Т.Н.

Введение. Ежегодно на Южный берег Крыма приезжает отдыхать миллионы туристов, что делает Южный берег Крыма самым востребованным крымским курортом. Поэтому для повышения туристической привлекательности Южного берега Крыма, как территории туристской дестинации, был разработан современный информационный сервис, который позволит потенциальным туристам осуществлять знакомство и выбор мест посещения удаленно или в процессе тур-поездки.

Цель и задачи исследования. Целью данного исследования является анализ достопримечательностей и разработка веб-приложения с предоставлением информации о них при помощи карты и современных технологий для продвижения туристских услуг на Южном берегу Крыма.

Для достижения поставленной цели были решены следующие задачи:

- проанализированы достопримечательности Южного берега Крыма;
- проведен анализ аналогичных программных продуктов на основе API других карт;
- проанализированы и выбраны средства для разработки приложения;
- разработано кроссплатформенное веб-приложение для поиска нужной информации о достопримечательностях Южного берега Крыма.

Результаты исследований. На данный момент существует большое количество ресурсов для предоставления информации пользователям интернета о достопримечательностях на Южном берегу Крыма, но большинство из них не могут передать необходимую информацию в нужном формате. Они все однообразны и не предоставляют детальную информацию пользователю. Это либо пустой текст с изображениями, либо это карта с очень краткой информацией о какой-либо достопримечательности.

В процессе реализации данного приложения была создана карта при помощи сервиса по предоставлению картографической информации API YandexMaps. API (англ. Application Programming Interface) – это набор готовых процедур, классов, структур, констант и функций, которые предоставляет приложение. За основу была взята версия API 2.1, в которой появилось немало особенностей. В частности, при помощи специальной библиотеки появилась возможность изменять элементы карты в соответствии с требуемым дизайном. На данную карту были добавлены метки большого количества достопримечательностей. Каждой из меток сопоставлена иконка соответствующей категории (парки, дворцы и т.д.).

При разработке веб-сайта или веб-приложения со сложной структурой, необходимо учитывать, что весь JavaScript код, который обычно находился на стороне сервера, разработчики переносят в веб-браузер. Для облегчения читаемости тысячи строк JavaScript кода другими разработчиками, а также быстрой реакции от приложения или веб-сайта в настоящее время всё больше и больше разработчиков используют JavaScript фреймворки.

Фреймворк – это библиотека, которая структурирует весь код программы по определенным модулям. Под модулем можно понимать, например, обращение к базам данных или какие-либо элементы графического интерфейса. Самые популярные фреймворки это Angular.js, React.js и Vue.js. Фреймворки обеспечивают более быструю разработку веб-приложения, что важно при большой конкуренции на рынке.

Vue.js – это прогрессивный фреймворк для построения элементов пользовательского интерфейса в приложениях или на сайтах. Данный фреймворк решает такие проблемы, как постепенное внедрение фреймворка в проект, в отличие от других фреймворков-монолитов. Ядро Vue.js решает проблему представления (view), что намного упрощает интеграцию с другими библиотеками в проекте без конфликта с ними. Преимуществом применения данного фреймворка по сравнению с написанием проекта на обычном HTML, CSS, JavaScript в том, что он полностью подходит для построения сложных одностраничных проектов SPA (single page application). Одностраничное приложение (SPA) никогда не перезагружает страницу. Вместо этого оно запускает приложение JavaScript, и каждый клик обрабатывается через обновления AJAX и DOM. Среди сайтов, применяющих эту технологию можно перечислить следующие: Quora, Gmail, Google Analytics, VK.com, DropBox и другие.

В качестве инструмента для разработки дизайна интерфейса был использован кроссплатформенный сервис Figma. Figma – это программа нового поколения для разработки интерфейсов мобильных приложений, веб-сайтов и программ. Она является облачным веб-сервисом, а это означает, что для работы с ней не требуется установка программы на компьютер, с ней можно работать через браузер. В качестве основы при разработке интерфейса взят Material Design. Material Design – это язык визуальных образов, который не так давно создала корпорация Google для унификации интерфейсов всех ее продуктов и сервисов. Это весьма популярный дизайн программного обеспечения, который используется в продукции Google.

При разработки мобильных приложений необходимо учитывать, где будет храниться та или иная информация. Самым лучшим сервисом на сегодняшний день является облачная база данных Firebase. Firebase – это мобильная, а также десктопная платформа, поддерживающая разработчиков различными инструментами и сервисами для создания высококачественного приложения. Главной особенностью Firebase является база данных реального времени. С помощью API Firebase база данных реального времени может использоваться для хранения и синхронизации данных между несколькими клиентами и платформами благодаря чему можно обновлять информацию не перезагружая страницу, что является существенным преимуществом при разработке SPA приложений. В базе данных хранятся все необходимые данные о достопримечательностях в формате JSON. Формат JSON (англ. JavaScript Object Notation) применяется для представления объектов в виде строки. Использование этого формата дает следующие преимущества:

- удобочитаемость кода;
- простота создания объекта данных на стороне сервера;
- простота обработки данных на стороне клиента;
- простота расширения;
- отладка и исправление ошибок;
- безопасность.

Весь интерфейс веб-приложения построен по модульной концепции, т.е. за каждый элемент интерфейса приложения отвечает свой компонент.

Выводы. Исходя из вышеизложенного, можно сделать вывод, что разработанное веб-приложение создано с использованием самых современных технологий интернет-программирования и современных веб-сервисов. Практическое значение данного веб-приложения заключается в том, что применение подобной системы обеспечивает пользователя всей необходимой информацией, сокращает время по поиску информации о достопримечательностях и доступно с любого устройства, имеющего выход в сеть интернет.

РАЗРАБОТКА ИНФОРМАЦИОННО-СПРАВОЧНОЙ СИСТЕМЫ УЧЕТА НАУЧНОЙ АКТИВНОСТИ ОБУЧАЮЩИХСЯ

Мицай Ю.Н.¹, Никифоров С.К.²

¹ профессор кафедры информатики и информационных технологий Института экономики и управления ГПА (филиал) ФГАОУ ВО «КФУ им. В.И. Вернадского» в г. Ялте

² студент студент I курса магистратуры кафедры информатики и информационных технологий Института экономики и управления ГПА (филиал) ФГАОУ ВО «КФУ им. В.И. Вернадского» в г. Ялте
yumitcay@yandex.ru

Введение. Опыт последних лет работы показал, что эффективный учет научной активности учащихся является весьма актуальной задачей для высших учебных заведений. По итогам завершения сессии составляются разнообразные отчеты, которые попадают в учебную часть университета, на кафедры. По требованию любого из подразделений факультета или университета необходимо в максимально короткий срок и с высокой степенью точности выдать ответ на поступивший запрос. Результатом такого рода работы зачастую является выборка сравнительно большого объема. Данная операция при выполнении «вручную» требует, несомненно, больших временных затрат и сопровождается появлением определенного числа ошибок. Сложность работы персонала кафедры состоит в том, что для составления отчетов необходимо просматривать большое количество различных бумажных документов, которые зачастую уже сданы в архив. С введением же автоматизированного учета временные затраты значительно сокращаются и количество неточностей при достоверных исходных данных будет существенно ниже.

Целью работы является разработка информационно-справочной системы учета научной активности обучающихся на примере кафедры информатики и информационных технологий.

Задачами работы являются: анализ информационно-справочных систем учёта деятельности кафедры и обучающихся; разработка базы данных и информационно-справочной системы учета научной активности обучающихся.

Методика исследований. В процессе разработки информационно-справочной системы учета научной активности обучающихся применялось свободное программное обеспечение: операционная система Linux Mint; интегрированная среда разработки Bluefish; серверное программное обеспечение (Apache2, MySQL).

В качестве среды разработки для настольного приложения рассматривались следующие IDE:

–Qt Creator[1,3,9,11,18,20] — кроссплатформенная свободная IDE для разработки на C, C++ и QML;

–Visual Studio — линейка продуктов компании Microsoft, включающих интегрированную среду разработки программного обеспечения и ряд других инструментальных средств.

–Embarcadero RAD Studio C++ Builder — программный продукт, инструмент быстрой разработки приложений (RAD), интегрированная среда программирования (IDE), система, используемая программистами для разработки программного обеспечения на языке программирования C++.

При проектировании логической модели данных информационно-справочной системы учёта научной активности обучающихся было создано 9 таблиц: Users (пользователи); Student (студенты); Documents (документы); Rating (рейтинг); Activities (деятельность); Act_category (категории деятельности); Cat_posazatel (показатели категории); Access (уровни доступа); Level_posaz (уровни показателя).

Разработанная система состоит из настольного приложения и веб-ресурса, которые имеют схожее строение и возможности. Настольное приложение состоит из нескольких форм (окон):

–формы авторизации пользователя осуществляющей авторизацию пользователя в системе;

–формы главного окна позволяющей добавлять новые файлы на FTP-сервер (доступно для всех зарегистрированных пользователей), загружать или удалять файлы с FTP-сервера (простой пользователь может осуществлять загрузку или удаление только документов добавленных данным пользователем, пользователи уровня доступа “модератор” и “администратор” могут осуществлять загрузку или удаление всех файлов, добавленных другими пользователями), подтверждать валидность файла (доступно пользователям уровня доступа “модератор” и “администратор”);

–формы редактирования параметров подключения к MySQL-серверу (доступно только пользователю с уровнем доступа “администратор”);

–формы редактирования параметров подключения к FTP-серверу (доступно только пользователю с уровнем доступа “администратор”);

–формы обеспечивающая работу с таблицей содержащей информацию касающейся пользователей системы (добавление нового, подтверждение зарегистрированного, редактирование параметров, восстановление пароля, смена уровня доступа, удаление аккаунта), большинство функций которой доступны пользователю с уровнем доступа “администратор”, а часть доступны пользователям с уровнем доступа “модератор”);

–формы оформления отчёта (создание отчётов по множеству параметров) доступной пользователям с уровнем доступа “модератор” или “администратор”; формы редактирования информации в таблицах: “деятельности”, “категории”, “показатели”, “уровни”, “рейтинг” (доступно пользователям с уровнем доступа “модератор” и “администратор”);

–формы добавления и редактирования информации в таблице “студенты”.

Результаты исследований. В работе спроектирована логическая модель базы данных, структура, схема навигации, файловая система и разработано разграничение прав пользователей, для обеспечения целостности и безопасности данных. Разработан интуитивно понятный интерфейс настольного приложения, для удобной и эффективной работы в программе, а также упрощённый, интуитивно понятный интерфейс веб-ресурса, позволяющий осуществлять взаимодействие с системой с любого устройства, имеющего доступ к глобальной сети Интернет. Разработана информационно-справочная система “Представление научной деятельности обучающихся”.

Выводы. Разработанная информационная система может быть модифицирована или взята за основу для разработки других систем, направленных на ведение учёта или удобное хранение файлов (информации).

ПРОЕКТИРОВАНИЕ И РАЗРАБОТКА ЭЛЕКТРОННОЙ ОБРАЗОВАТЕЛЬНОЙ СРЕДЫ УЧИТЕЛЯ МЛАДШИХ КЛАССОВ

Майорова А.Н.¹, Романов М.А.².

¹ *доцент кафедры информатики и информационных технологий Института экономики и управления ГПА (филиал) КФУ*

angela_mayorova@bk.ru

² *студент 1 курса магистратуры кафедры информатики и информационных технологий Института экономики и управления ГПА (филиал) КФУ*

uiop180@yandex.ua

Введение. Общество, в котором мы живём, характеризуется, прежде всего, текущим объемом информации и исключительно быстрым развитием средств её обработки – информационно-коммуникационных технологий (ИКТ). Внедрение ИКТ в работу учителя начальных классов способствует достижению основной цели модернизации образования – улучшению качества обучения, увеличению доступности образования, обеспечению гармоничного развития личности, ориентирующейся в информационном пространстве, приобщенной к информационно-коммуникационным возможностям современных технологий. Использование информационных технологий в учебном процессе начальной школы позволяет не только модернизировать его, повысить эффективность, мотивировать учащихся, но и дифференцировать процесс с учётом индивидуальных особенностей каждого ученика. Проблемам построения информационно-образовательной среды школы посвящены различные исследования. Авторы выделяют следующие общие характеристики и требования к информационным системам школы: хранение личных дел учащихся и учителей в электронном виде; обеспечение коммуникации всех участников образовательного процесса; наличие большого объёма цифровых образовательных ресурсов; доступность и открытость результатов учебного процесса; мониторинг качества образования; автоматизация управления учебным процессом; наличие и поддержка электронной формы документооборота; доступность всех нормативных документов.

Целью работы является проектирование и разработка электронной среды учителя младших классов. **Задачами работы** являются: изучение электронной образовательной среды; определение состава электронной образовательной среды; определение элементов интерфейса электронной образовательной среды; разработка электронной образовательной среды.

Методика исследований. С помощью средств MySQL ODBC 5.3 ANSI Driver разработана база данных для веб-ресурса учителя начальной школы. Созданы таблицы: "Ученики", "Учитель", "Дисциплина", "Класс", "Ведение уроков", "Оценки", "Пользователи", "Файлы"(рис.1)

Веб-ресурс электронной образовательной среды учителя младших классов создан с помощью Фреймворка «yii2» и «Bootstrap 3». При создании веб-ресурса было учтено законодательство Российской Федерации. С главной страницы можно попасть на страницы: "Администраторская панель", "Связь с преподавателем", "Войти в базу данных", "Обо мне", "Методическая копилка", "Дистанционное обучение", "Мои достижения" (рис.2).

Родители не всегда могут посещать школу и лично контролировать успеваемость своих детей. Разработанный веб-ресурс даст возможность просматривать дневники учеников, которые занесены в базу данных. Также на ресурсе имеется обратная связь с учителем младших классов, могут быть выставлены онлайн уроки, дополнительные файлы, которые помогут ребёнку изучить материал, который он пропустил или не понял, на дому.



Рис.1. Схема базы



Рис.2. Веб-ресурс

Результаты исследований. В работе рассмотрена концептуальная схема взаимодействия субъектов электронной образовательной среды; спроектирована база данных как основа электронной образовательной среды; разработан веб-интерфейс электронной образовательной среды, вся навигация по веб-ресурсу.

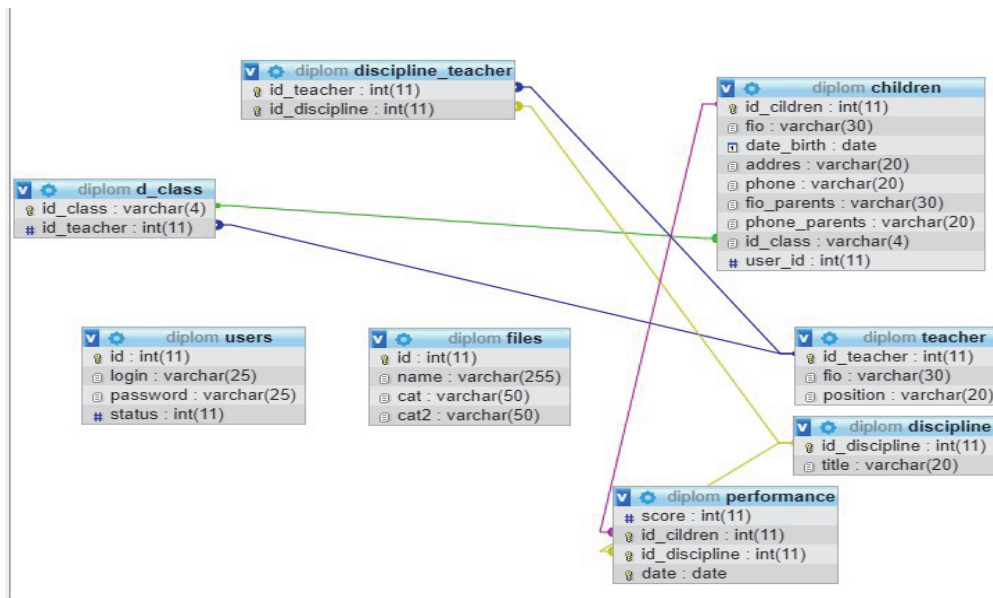
Выводы. Как показало настоящее исследование, данная тема является актуальной. Создание электронной среды учителя рассматривается как способ самоорганизации труда и самообразования учителя и учащихся; как возможность лично-ориентированного подхода для учителя; как способ расширения зоны индивидуального обучения учащихся.

РАЗРАБОТКА БАЗЫ ДАННЫХ «РЕСТОРАН» В СРЕДЕ MICROSOFT ACCESS

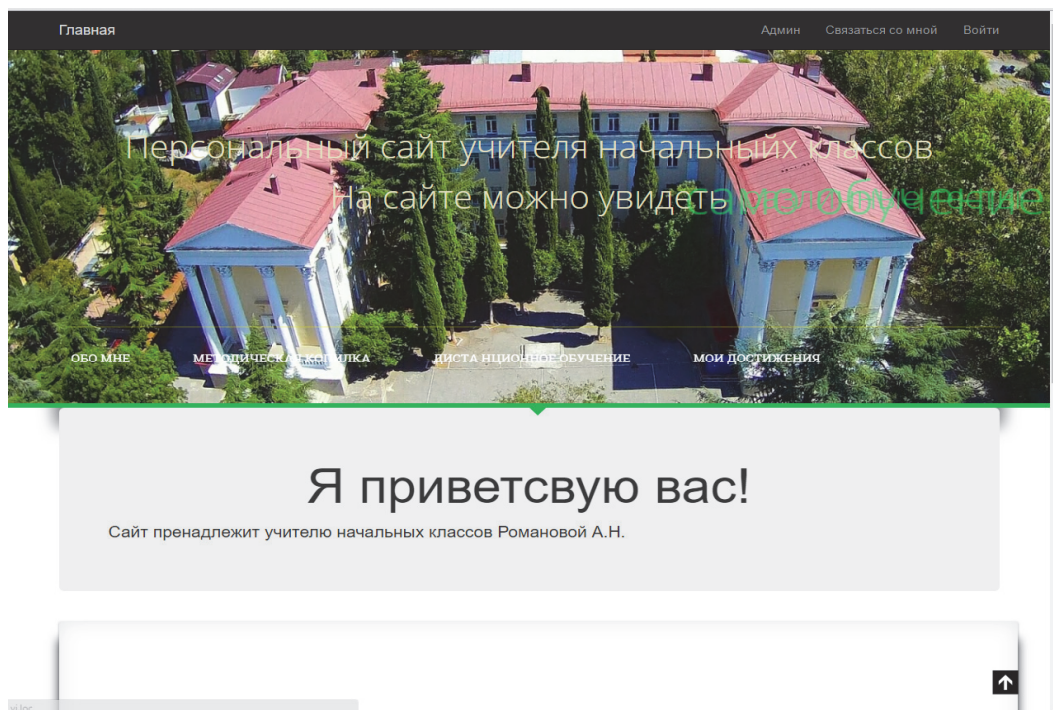
Майорова А.Н.¹, Малахатко Д.Г.²

¹доцент кафедры информатики и информационных технологий Института экономики и управления ГПА (филиал) ФГАОУ ВО «КФУ им. В.И. Вернадского» в г. Ялте

angela_mayorova@bk.ru

²студент 3 курса кафедры информатики и информационных технологий Института экономики и управления ГПА (филиал) ФГАОУ ВО «КФУ им. В.И. Вернадского» в г. Ялте

pshenishniyd@gmail.com

Введение. В современном мире все более широкое применение получают базы данных. Они используются на различного рода предприятиях, в государственных и коммерческих учреждениях. База данных ресторана может облегчить просмотр и управление данными для его сотрудников.

Целью статьи является теоретическое обоснование этапов разработки базы данных «Ресторан» в СУБД Microsoft Access.

Программное обеспечение для создания и работы с базами данных является системами управления базами данных (СУБД), и на данном этапе для реализации и проектирования базы данных можно использовать любое из имеющихся программных продуктов, которых существует достаточно большое количество. Microsoft Access является одним из самых простых средств для разработки этого направления ПО.

Microsoft Access – это реляционная СУБД, имеющая полный функционал, где есть все необходимые средства для сбора, обработки и хранения данных, а также управление данными вовремя работы с большими объемами информации. С помощью Microsoft Access возможно создать приложение, которое работает в среде Windows, а также полностью соответствует требованиям по управлению данными, выполняющее ввод, редактирование и сохранение данных, формирующее запросы и отчеты по выбранным критериям, а также создающее определенные виды форм для работы с данными с использованием кнопок в качестве управляющих элементов.

База данных Microsoft Access включает шесть типов объектов: формы, таблицы, отчеты, запросы, макросы, модули. Таблица используется как объект для хранения данных. С помощью заданных критериев отбора информации в запросах можно выбирать и обрабатывать информацию, хранящуюся в таблицах. Формы служат для создания удобного интерфейса для работы с таблицами, запросами и отчетами, т.е. заполнения таблиц и выполнения запросов, что создает простой и удобный интерфейс базы данных. С помощью форм можно просматривать и изменять информацию в таблицах или запросах. Отчеты служат для удобного вывода информации на экран, для печати информации. Формы и отчеты сохраняют свойства базовой таблицы или запроса.

База данных «Ресторан» может создаваться для использования служащими внутри ресторана, например: повар, бухгалтер, менеджер, администратор, директор. В создаваемой базе данных должна храниться информация, отражающая основные направления деятельности ресторана.

Для базы данных «Ресторан» основными сущностями являются:

- меню (содержит перечень блюд);
- продукты (состав блюд по каждому типу продукта);
- сотрудники (работники ресторана, т.е. официанты, менеджеры, повара и т.п.);
- поставщики (перечень организаций, поставляющих продукты, полуфабрикаты и готовый товар).

Ассоциациями являются:

- блюда (меню связывается с товаром);
- заказы (меню связывает с сотрудниками);
- поставки (товар связывается с поставщиками).

База данных «Ресторан» решает различные задачи для разных пользователей:

- хранение информации о различных блюдах, предоставляемых посетителям ресторана (для директора, бухгалтера, менеджера, повара);
- хранение информации о поставщиках и осуществляемых с ними операций купли-продажи продуктов (для директора, бухгалтера и менеджера);
- сохранение информации о прибыли за отчетный период (для бухгалтера, директора);
- удобный поиск сведений о составе блюд (для повара).

Главные сущности (меню, товар, поставщики) взаимодействуют друг с другом через ассоциативные сущности (блюда, поставки), и не имеют непосредственной связи.

Запросы позволяют отбирать необходимую информацию из таблиц и представлять ее опять же в табличном виде.

Для Базы данных «Ресторан» были разработаны запросы. Рассмотрим запрос «Блюда с ингредиентами»:

Данный запрос формирует перечень блюд и входящих в них ингредиентов, а также указывает точное количество и себестоимость блюда.

Запрос создается на основе таблиц «Блюда», «Товар».

В режиме конструктора добавляется запрос, включающий эти таблицы. Затем перетаскиваются в строку необходимые поля из таблиц: «Поле» нижнего окна, где автоматически фиксируется начальное местоположение каждого поля (таблицы). Сохраняется запрос с именем «Блюда с ингредиентами». Выглядит запрос как показано на рис.1.



Рис. 1. Формирование запроса «Блюда с ингредиентами»

Выводы. На примере базы данных «Ресторан» можно ознакомиться с разработкой информационных систем в Microsoft Access. С его помощью можно быстро создавать базы данных для различных сфер деятельности человека. Однако, Access имеет свои ограничения, в связи с которыми лучше создавать в его помощь только мелкое и среднее программное обеспечение.

ОНЛАЙН АГРЕГАТОР СЛУЖБ ДОСТАВКИ ЕДЫ В Г. ЯЛТЕ

Филимоненкова Т.Н.¹, Аушев И.Т.²

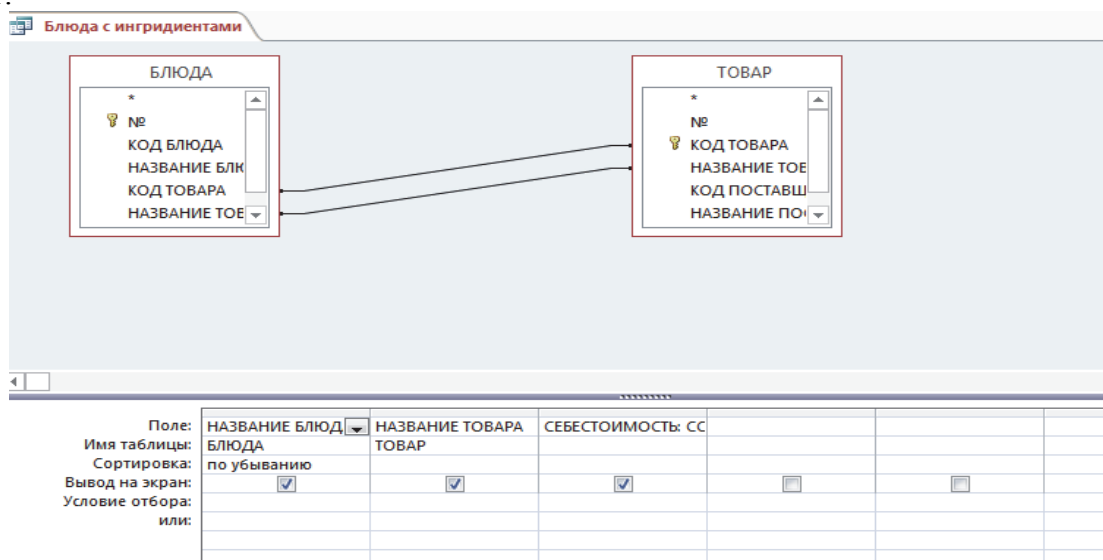
¹*старший преподаватель кафедры информатики и информационных технологий Гуманитарно-педагогической академии (филиал) КФУ им. В.И. Вернадского» в г. Ялте*

²*магистрант кафедры информатики и информационных технологий Гуманитарно-педагогической академии (филиал) КФУ им. В.И. Вернадского» в г. Ялте*

Введение. Роль интернета и интернет-технологий неуклонно возрастает, в частности, это касается сферы продвижения товаров и услуг. В настоящее время одним из востребованных интернет ресурсов являются сайты-агрегаторы. Популярность сайтов-агрегаторов как интернет ресурса неуклонно растет, поскольку являясь по сути своей каталогом с множеством подкатегорий такой сайт имеет большую вероятность попасть в топ выдачи поисковых систем, а это в свою очередь рассматривается клиентами-поставщиками услуг или товаров как большое преимущество. Со стороны клиента-заказчика использование такого ресурса так же имеет свои преимущества, т.к. позволяет провести мониторинг различных поставщиков и выбрать оптимальный вариант для себя. В данный момент не существуют онлайн ресурса, который хранил бы в себе данные о всех ресторанах, кафе и других предприятий в г. Ялте, предоставляющих услугу по доставке еды на дом, и давал возможность пользователю осуществить выбор и заказ.

Цель и задачи исследования. Рассмотрение современных методов разработки сайтов на примере онлайн агрегатора служб доставки еды.

Результаты исследований. Современный интернет ресурс, особенно если он относится к коммерческому предприятию, должен отвечать многим требованиям. Одним из главных требований является его удобство для пользователей, минимализм интерфейса и высокая производительность. Причем свойство минимализма относится не только к интерфейсу, но и к программному коду. Для обеспечения этих требований предназначена методология БЭМ (Блок-Элемент-Модификатор) – методология, которая предоставляет решение по созданию архитектуры веб-разработки, а также набор интерфейсных библиотек, фреймворков и вспомогательных инструментов. Эта методология предложена компанией «Яндекс» для быстрой разработки сайтов и для их долговременной поддержки. Фактически БЭМ – это набор абстракций, на который можно разбить интерфейс и разрабатывать все его компоненты в одних и тех же терминах. БЭМ предлагает единые правила написания кода, помогает его масштабировать и повторно использовать, что в свою очередь увеличивает производительность команды веб-разработчиков. БЭМ позволяет создавать повторно используемые и расширяемые компоненты интерфейса. Методологию БЭМ можно упрощенно изложить в виде двух тезисов:

- при определении правил CSS не использовать никаких селекторов кроме класса, т.е. избегать стилей для тегов, идентификаторов и прочее, использовать только классы;
- избегать вложенных селекторов.

Структура рассматриваемого интернет ресурса разработана по четко сформированной логической схеме, которую можно обозначить, как иерархию всех каталогов и страниц.

Любой современный сайт делится на две обширные составляющие: это frontend – клиентская, лицевая часть сайта, которую видит и с которой общается пользователь посредством браузеров, и backend – серверная часть сайта, которая отвечает за его функционал. На основе этих двух частей возникает клиент-серверная архитектура, т.е. единая организация работы в интернет сети, в которой сервер обеспечивает хранение данных, которые отправляются из клиентской части сайта, и их обработку.

В качестве базы данных (БД) рассматриваемого проекта выбрана клиент-серверная система управления базами данных MySQL. До недавнего времени функционал обращения к базе данных (БД) располагался внутри каждого отдельного компонента. В настоящее время используется способ обращения к базе данных через API (англ. Application Programming

Interface) – это набор готовых процедур, классов, структур, констант и функций, которые предоставляет приложение. Для соединения и работы с БД MySQL могут использоваться три API: mysql, mysqli и PDO (PHP Data Objects – объекты данных PHP). Среди них наиболее мощным является последний. В PDO реализован гибкий механизм получения и обработки данных из базы, включая возможность многократного выполнения запроса с различными входными параметрами и получение результата в виде экземпляра класса или объекта.

Наряду с популярными системами управления контентом (CMS), в последние годы появились более гибкие, передовые инструменты создания интернет ресурсов и поддержания контента – это фреймворки. Фреймворки упрощают разработку веб-приложений, предоставляя базовую структуру для построения приложения. При создании онлайн-агрегатора использовался фреймворк Yii2. Это объектно-ориентированный PHP-фреймворк, основанный на компонентной структуре и реализующий парадигму MVC (англ. Model View Controller). Следует отметить, что данный фреймворк очень удобен для разработки, поскольку в нем присутствует полезный модуль для генерации кода – Gii. Этот фреймворк используется для разработки и обеспечения функционирования серверной части приложения – backend. Для программирования клиентской части используется JavaScript фреймворк Vue.js.

В Yii2 все адреса страниц хранятся в контроллерах, таким образом не требуется создавать для каждой отдельной страницы свой файл с логикой. Достаточно в классе SiteController создать функцию с названием будущей страницы и подключить для нее вид отображения.

Программный код, отвечающий за генерацию страницы представлен ниже:

```
public function actionIndex()
{
    $this->layout = "landing";
    $restoraunts = Yii::$app->db->createCommand("SELECT * FROM restoraunts LIMIT
0,3")->queryAll();
    return $this->render("index", ['restoraunts' => $restoraunts]);
}
```

Во фреймворке Yii2 контент, который хранится в контроллерах, подключается в один файл layout, который может рассматриваться как своеобразный шаблон. В layout заносится неизменяемая информация, такая как header, footer и т.д. Фреймворк позволяет создавать бесконечное число layout и подключать глобально в одном контроллере или отдельно в разных actions.

Онлайн-агрегатор служб доставки еды в г. Ялте предназначен с одной стороны для ресторанов и других организаций, которые осуществляют доставку еды населению – клиент-поставщик, а с другой стороны – для всех желающих заказать эту доставку – клиент-потребитель. Для клиентов-поставщиков предусмотрена процедура регистрации. Для клиентов-потребителей открыт свободный доступ ко всем функциям ресурса по заказу еды.

Зарегистрироваться на сайт может любой пользователь, оставив заявку на добавление ресторана или кафе в ресурс системы. Но для того, чтобы стать клиентом-поставщиком, услуги которого станут доступны клиентам-потребителям, заявка должна пройти процедуру модерации, после которой ресторан получает статус «активный» и получает доступ в личный кабинет. Основной поток клиентов-покупателей получают, как уже отмечалось, свободный доступ с правами гостя.

Администратор ресурса имеет полный доступ ко всей информации ресурса, и в случае необходимости может удалять рестораны или изменять их данные, переносить ресторан от одного пользователя к другому в случае утраты аккаунта. Клиенты-покупатели имеют право просматривать основные страницы, кроме страниц личного кабинета ресторана, оформлять заказы и следить за статусом заказа.

РАЗРАБОТКА WEB-ПРИЛОЖЕНИЯ «ВИРТУАЛЬНАЯ ЭКСКУРСИЯ ПО КОРПУСУ ИЭУ» НА БАЗЕ UNREAL ENGINE 4

Четырбок П.В.¹, Киселев Е.В.²

¹ *доцент кафедры информатики и информационных технологий Гуманитарно-педагогической академии (филиал) КФУ*

² *обучающийся группы 61/1 ИН Гуманитарно-педагогической академии (филиал) КФУ*
petr58@mail.ru

Введение. Виртуальный тур — способ реалистичного отображения трехмерного многоэлементного пространства на экране. Элементами виртуального тура, как правило, являются сферические панорамы, соединенные между собой интерактивными ссылками-переходами (хотспотами). Часто в виртуальный тур также включают цилиндрические панорамы, реже — виртуальные 3D-объекты и обыкновенные фотографии.

Иными словами, виртуальный тур является общим обозначением для нескольких объединенных сферических панорам, между которыми в процессе просмотра можно виртуально «перемещаться». В виртуальные туры, как правило, включают и другие интерактивные элементы: всплывающие информационные окна, поясняющие надписи, графически оформленные клавиши управления и т. д.

Виртуальный тур является эффективным инструментом маркетинга, позволяющим показать потенциальному потребителю объект особым образом. Он создает у зрителя «эффект присутствия» — яркие, запоминающиеся зрительные образы, и позволяет получить наиболее полную информацию о товаре или услуге.

Важно правильно выбрать программную платформу для создания трёхмерного web-тура, имеющую современные технологии для работы с web-графикой, а также позволяющей использовать различные способы взаимодействия с полученной моделью, такие как клавиатура и мышь, сенсорное управление и даже гарнитура виртуальной реальности.

Целью работы является разработка интерактивного web-приложения для предоставления возможности изучения корпуса Института Экономики и управления удалённо через сеть интернет.

Для достижения цели были определены основные задачи работы:
анализ существующих технологий web-экскурсий;
разработка технологической модели программы;
разработка интерактивной модели корпуса ИЭУ;
внедрение разработанной web-программы.

В работе были определены основные особенности корпуса Института Экономики и управления. Были сформулированы основные функциональные требования к программному и аппаратному обеспечению, которое должно предоставлять доступ виртуального (3D) тура в режиме онлайн.

Web-тур в контексте данной работы рассматривается как дополнительное средство для привлечения абитуриентов, либо же как информационный портал благодаря которому доступ к учебному корпусу можно предоставить даже для обучающихся в среде инклюзивного образования Гуманитарно-Педагогической Академии.

Создание web-тура является немаловажной задачей в развитии информационных порталов учебных учреждений, выполняющих презентационную роль для демонстрации учебных объектов.

Результаты исследований. Для создания контента и расширения существующей виртуальной экскурсии можно создать центр разработки приложений для виртуальной реальности, состоящий из групп студентов под руководством преподавателей различных корпусов академии. Преподаватели в данном центре выполняли бы роль руководителей определяющий поле дальнейшей разработки по каждому учебному корпусу определяя его особенности и функциональные требования, для создания виртуальных моделей.

Роль студентов в таком случае заключалась бы в выполнении работ по сбору информации, построению моделей и реализации контента для виртуальных web-экскурсий.

Демонстрация web-экскурсии представляет из себя связь двух составляющих web-сервера и клиентского браузера. Эти элементы обеспечивают: передачу, настройку и расшифровку web-контента необходимого для создания экскурсии.

Одним из важнейших элементов в данной системе является игровой движок unreal engine 4 который позволяет визуализировать подготовленную модель корпуса и интегрировать интерактивные элементы в неё. Возможности для творческой реализации интерактивных экскурсий почти безграничны. Можно встраивать аудио презентационные файлы, видео и фото презентации, демонстрации подготовленных трёхмерных объектов и т.д.

Выводы. Внедрение web-экскурсий для информационных порталов учебных заведений имеет широкие перспективы и инновационные технологии реализации, учитывая современные потребности в информационных технологиях.

Существующие методы ознакомления пользователей интернет порталов учебных учреждений не являются столь эффективными как визуальная, интерактивная презентация учебного учреждения. Существует ряд проблем связанных с информированием пользователей, абитуриентов о структуре учебных заведений и корпусов. А именно, проблема заключается в том, что дни открытых дверей, агитационные акции либо публикации в СМИ не позволяют достигнуть желаемого результата по информированию абитуриентов и других интересующихся лиц. Поэтому возникла необходимость создания web-экскурсии по Институту экономики и управления, а также реализовать последние наработки в сфере развлекательных и интерактивных технологий для создания офлайн версии экскурсии с инновационной системой погружения при помощи гарнитур виртуальной реальности.

В работе была разработана web-экскурсия по Институту экономики и управления для информационного портала Гуманитарно-педагогической академии. Эта экскурсия позволяет привлечь большее количество пользователей, абитуриентов для информирования о учебном заведении его образовательной структуре. Презентации, проведённые с помощью оффлайн версии, позволят дополнять дни открытых дверей интерактивными элементами перемещения и исследования учебного корпуса.

Управление экскурсией реализовано просто, имеет интуитивно понятный интерфейс для неопытного пользователя.

В процессе проектирования разработаны шаблон web-экскурсии, модель учебного корпуса, подготовлены классы управления и взаимодействия с web-экскурсией две версии под разные потребности и ширину охвата аудитории.

Кроме того, в работе описаны принципы разработки приложений с помощью визуального программирования blueprint, а также применены методы разработки для c++.

Эффективность данной web-экскурсии можно обосновать использованием программного обеспечения с открытым исходным кодом (OpenSource), и низкими затратами на создание подобных моделей.

Таким образом, всё вышесказанное подтверждает, что использование данной разработки является целесообразным.

РАЗРАБОТКА ИНФОРМАЦИОННОЙ СИСТЕМЫ УПРАВЛЕНИЯ ПРЕДПРИЯТИЕМ ГОСТИНИЧНОГО БИЗНЕСА НА ПРИМЕРЕ МИНИ ГОСТИНИЦЫ

Четырбок П.В.¹, Джулай А.В.²

¹доцент кафедры информатики и информационных технологий Гуманитарно-педагогической академии (филиал) КФУ

²обучающийся группы 61/1 ИН Гуманитарно-педагогической академии (филиал) КФУ
petr58@mail.ru

Введение. В наше время путешествия стали одним из основных видов отдыха, к которому очень удачно подстроилась индустрия гостиничного бизнеса. От количества и качества оказания услуг зависит необходимый уровень автоматизации предприятия, чтобы обеспечить бесперебойную и налаженную работу. В нынешнее время информационные технологии сумели облегчить и стандартизировать процесс функционирования гостиницы, применяя при этом инновационные решения. С течением времени ранее созданные системы нуждаются в модернизации, учитывая возникающие особенности функционирования предприятий гостиничного бизнеса.

Недостатки ранее разработанных информационных систем управления предприятием гостиничного бизнеса в процессе применения их мини гостиницей по причине излишне загромождённых функциональных возможностей. Создание информационной системы управления предприятием гостиничного бизнеса позволит решить данную проблему.

Целью работы является разработка информационной системы управления предприятием гостиничного бизнеса на примере мини гостиницы.

Поставленная цель предполагает решение следующих задач в работе.

Анализ теоретических аспектов работы предприятия гостиничного бизнеса, выявление целей функционирования такого предприятия, а также исследование имеющихся информационных систем, используемых в работе предприятий гостиничного бизнеса.

Изучение системы разработки и средств проектирования информационных систем и принципов создания элементов системы управления предприятием гостиничного бизнеса на примере мини гостиницы.

Разработка информационной системы управления предприятием гостиничного бизнеса на примере мини гостиницы.

Объект исследования выпускной квалификационной работы – гостиничный бизнес.

Результаты исследований. Предмет исследования работы – методы и способы проектирования информационных систем управления предприятием гостиничного бизнеса.

Теоретическая значимость работы состоит в создании методики разработки информационных систем управления предприятием гостиничного бизнеса на примере мини гостиницы.

Практическая значимость работы состоит в практическом применении разработанной информационной системы управления предприятием гостиничного бизнеса на описанных предприятиях гостиничного бизнеса.

Информационная система управления предприятием гостиничного бизнеса способна реализовать следующие ключевые функции:

5. контроль номерного фонда;
6. оптимизация загрузки номеров гостиницы;
7. предоставление актуальной информации о текущем состоянии номера;
8. контроль работы обслуживающего персонала;
9. индивидуальное бронирование с возможностью указания параметров;
10. групповое бронирование с возможностью указания параметров;
11. бронирование целых блоков номеров с различными формами оплаты;
12. просмотр броней;

13. редактирование броней;
14. автоматизация регистрации индивидуальных гостей;
15. автоматический подбор необходимого для гостя номера;
16. выписка счетов с возможностью автоматического начисления стоимости проживания;
17. предоставление по требованию клиента необходимой информации о проживании с возможностью выдачи промежуточных счетов;
18. хранение архива гостей;
19. ежесуточное закрытие дня, осуществляющее все начисления за прошедшие сутки;
20. контроль ценовой политики (учитывая сезонные колебания, взаимоотношения с партнерами и др.);
21. контроль финансов гостиницы;
22. возможность ведения бухгалтерского учета;
23. создание связи с российскими (и зарубежными) бухгалтерскими системами;
24. предоставление различных статистических данных;
25. выполнение аналитических расчетов по различным периодам.

Выводы. Результатом анализа принципов функционирования информационных систем управления предприятием гостиничного бизнеса было определение общей структуры предприятия и функций, которые нуждаются в автоматизации. В результате выделены также функции и назначение информационной системы. Более целесообразным является объединение функций в модули, которые в полной мере обеспечат функционирование системы.

Исследование методов проектирования систем управления гостиничным бизнесом показало, что начальным этапом является анализ существующих информационных систем. По его результатам были определены необходимые функциональные возможности системы, которые были объединены в следующие классы функций: система, доступ, сотрудники, номера, бронирование, аренда, уборка, бухгалтерия, статистика. В качестве метода реализации был выбран web-интерфейс, обеспечивающий доступность и простоту внедрения.

Разработанная база данных способна обеспечить полное и корректное функционирование системы. Разработанные модули облегчают выполнение корректировок программного кода и процесс внедрения их в другие системы. Интерфейс системы управления заказами предприятия ресторанного бизнеса представлен в виде совокупности web-страниц, которые в полной мере способны информативно и корректно выполнять взаимодействие с конечным пользователем. Реализована лишь административная часть для взаимодействия персонала с информационной системой гостиницы.

ПРОЕКТИРОВАНИЕ И РАЗРАБОТКА ВЕБ-ОРИЕНТИРОВАННОЙ ИНФОРМАЦИОННОЙ СИСТЕМЫ НА ПРИМЕРЕ СЕРВИС-ЦЕНТРА «СПЕКТР»

Четырбок П.В.¹, Бухлицкий Д.В.²

¹доцент кафедры информатики и информационных технологий Гуманитарно-педагогической академии (филиал) КФУ

²обучающийся группы 61/1 ИН Гуманитарно-педагогической академии (филиал) КФУ
petr58@mail.ru

Введение. Каждое предприятие будь то большая компания, или небольшой магазин встречается с проблемой обработки крупных объемов информации, на основании которых необходимо принимать важные решения. По этой причине важна автоматизация управленческих работ, которая находится в списке наиболее перспективных направлений.

Информационные технологии, которые введены во все сферы жизнедеятельности человека, поднимают его возможности в области обработки информации и принятия качественных и правильных решений на новый уровень. Это очень актуально в множестве сфер, включая сферы оказания услуг населению, в том числе услуг по обслуживанию компьютерной техники.

В современном мире информация превратилась в важнейший ресурс, что сделало информационные системы необходимым инструментом во многих сферах деятельности. Разнообразие задач, которые способны решить информационные системы, привело к появлению большого количества различных систем, которые отличаются друг от друга принципами построения и заложенными в них правилами обработки информации.

Актуальность работы заключается в необходимости проектирования и реализации веб-ориентированной информационной системы магазина компьютерной техники и сервисного центра «Спектр», которая позволит увеличить поток клиентов. Также информационная система обеспечит клиентов информацией о ценах на различные товары и предоставляемых сервисным центром услугах.

Целью работы является разработка веб-ориентированной информационной системы с помощью выбранных средств для полноценного представления информации о товарах и услугах, предоставляемых сервисным центром «Спектр», также для обеспечения связи с клиентами.

Для достижения поставленной цели необходимо решить следующие задачи:

Проанализировать научную и учебно-методическую литературу;

Проанализировать деятельность магазина «Спектр», а так же существующие разработки;

Сформулировать требования к информационной системе;

Разработать веб-ориентированную информационную систему выбранными средствами реализации;

Провести тестирование продукта для проверки на наличие ошибок.

Практическая значимость работы для предприятия заключается в повышении конкурентоспособности предприятия, его рекламы, за счет чего увеличивается количество клиентов, а значит повышаются доходы и прибыль.

Результаты исследований. Для создания информационной системы было решено использовать систему управления содержимым.

Система управления содержимым (контентом) (англ. Content management system, CMS) – это информационная система или компьютерный программный продукт, которые используются для организации и обеспечения совместного процесса создания, редактирования и управления контентом, т.е. содержимым.

Современные системы управления содержимым популярны в использовании на просторах сети Интернет при создании проектов любой сложности. Наибольшее

распространение получили бесплатные CMS. Большинство из них может похвастаться хорошим качеством исполнения и высокой надежностью, что является большим преимуществом среди других систем. Технологии добавления содержимого популярных бесплатных систем управления содержимым ничем не отличаются от платных. Это делает бесплатные CMS еще популярнее среди создателей веб-ориентированных информационных систем.

Основными отличительными чертами систем управления содержимым, которые также являются преимуществами, являются возможность реализовать веб-сайты любой сложности и возможность быстрого и интуитивно понятного добавления, удаления и редактирования содержимого, это делает проще задачу администрирования информационной системы.

Используя системы управления контентом, имеется возможность добавления не только текстового содержимого, но и разнообразных мультимедийных материалов. Это позволяет сильно разнообразить веб-сайт и привлечь новых клиентов. Так же в системах управления содержимым автоматически генерируется администраторская панель, в которой затронуты абсолютно все сферы работы информационной системы, что очень удобно и практично.

Проектирование информационных систем охватывает основные три области:

- 7) проектирование объектов данных, реализуемых в базе данных;
- 8) проектирование программ, форм и отчетов, обеспечивающих выполнение запросов к данным;
- 9) учет конкретной среды или технологии: топологии сети, аппаратной конфигурации, архитектуры сети (клиент-сервер либо файл-сервер), параллельной обработки, распределенной обработки данных и др.

Проектирование ИС всегда следует начинать с определения цели проекта. В общем виде цель проекта определяется как решение нескольких связанных задач, которые включают в себя обеспечение в момент запуска системы и на протяжении всего времени её эксплуатации:

- требуемой функциональности информационной системы и уровня ее адаптируемости к условиям функционирования, которые могут изменяться во время эксплуатации;
- требуемой пропускной способности системы;
- требуемого времени ответной реакции системы на запрос;
- стабильной и безотказной работы системы;
- необходимого уровня безопасности;
- простоты использования и обслуживания системы.

Выводы. Проведено исследование процесса разработки создания информационных систем, который позволили выделить этапы и основные функции систем для их дальнейшего проектирования и использования.

В ходе сравнительного анализа систем управления контентом и для разработки данной информационной системы были выбраны следующие инструменты: WordPress; PHP; MySQL; phpMyAdmin.

В работе разработана веб-ориентированная информационная система для магазина и сервисного центра «Спектр». Внедрение разработанной системы поможет привлечь новых клиентов и распространить актуальные данные о стоимости товаров и услуг.

РАЗВИТИЕ ЦИФРОВОЙ ЭКОНОМИКИ В КРЫМСКОМ РЕГИОНЕ

Таран В.Н.¹, Караханян А.А.².

¹доцент кафедры информатики и информационных технологий Института экономики и управления ГПА (филиал) ФГАОУ ВО «КФУ им. В.И. Вернадского»

victoriya_yalta@ukr.net

² студент 2 курса кафедры информатики и информационных технологий Института экономики и управления ГПА (филиал) ФГАОУ ВО «КФУ им. В.И. Вернадского»

jamsaramya@yandex.ru

Введение. 28 февраля 2017 года Правительством Российской Федерации выпущено распоряжение № 1632-р «Утвердить прилагаемую программу “Цифровая экономика Российской Федерации”». Программа определяет основные направления государственной политики Российской Федерации по формированию цифровой (электронной) экономики, в целях соблюдения национальных интересов и реализации национальных приоритетов.

Целью статьи является теоретическое обоснование решений по внедрению цифровой экономики в Крымском регионе.

Одним из главных моментов внедрения цифровой экономики в Крымском регионе является обеспечение экономической и информационной безопасности для данных физических лиц и государственных учреждений, бизнеса и других видов деятельности. Программа развития отечественной цифровой экономики также является социально ориентированной, стремится всемерно содействовать созданию новых возможностей для улучшения жизни всех социальных групп населения.

Создание благоприятных нормативно-правовых и организационных условий для эффективного развития отраслей цифровой экономики на государственном уровне, современных бизнес-процессов и гражданского-правового общества с целью обеспечения быстрого роста национальной экономики за счет качественного изменения системы управления и структуры экономических активов, достижение эффекта «российского экономического чуда» в условиях формирования глобальной цифровой экосистемы является целью национальной программы развития цифровой экономики.

На данный момент понятие «цифровая экономика» включает следующие кластеры или кейсы:

НЕФТЕГАЗОВАЯ ПРОМЫШЛЕННОСТЬ	ЭЛЕКТРОЭНЕРГЕТИКА	ЖКХ и "УМНЫЙ ГОРОД"	ОБРАБАТЫВАЮЩАЯ ПРОМЫШЛЕННОСТЬ	ФИНАНСОВЫЙ СЕКТОР
ГОСУДАРСТВЕННОЕ УПРАВЛЕНИЕ	ЗДРАВООХРАНЕНИЕ	ОПТОВАЯ И РОЗНИЧНАЯ ТОРГОВЛЯ	ТРАНСПОРТ И ЛОГИСТИКА	СЕЛЬСКОЕ ХОЗЯЙСТВО

- 1) Нефтегазовая промышленность
- 2) Электроэнергетика
- 3) ЖКХ и «Умный город»
- 4) Обрабатывающая промышленность
- 5) Финансовый сектор
- 6) Государственное управление
- 7) здравоохранение
- 8) Оптовая и розничная торговля
- 9) Транспорт и логистика
- 10) Сельское хозяйство

Представленные кейсы разработаны для регионов России и направлены на улучшение качества жизни граждан, повышение эффективности бизнеса и государственного управления. В частности, в Крымском регионе начало свое развитие ряд муниципалитетах сервисов, таких, как "Яндекс.Транспорт" и "Яндекс.Такси" что позволяет без привлечения бюджетных средств значительно улучшить ситуацию с транспортным обслуживанием

населения, попутно решив проблему нелегальных пассажирских перевозок. Повысить эффективность и качество государственного управления может система поддержки принятия решений, единая финансовая и кадровая платформа подведомственных организаций региона (ИС), использование данных геоаналитики в различных сферах госуправления (МТС), в том числе для выявления торговых и офисных помещений, уклоняющихся от уплаты налогов и сборов, и другие решения. Ряд программных продуктов позволяет значительно оптимизировать деятельность организаций ЖКХ, например, "Умный дом" ("МегаФон"). Полный набор кейсов опубликован в "Базе знаний" цифровой экономики.

Цель создания базы эффективных кейсов для развития цифровой экономики в регионах – дать информацию о возможном применении цифровых технологий в логике данных для решения задач социально-экономического развития. По его словам, даже самые современные и совершенные кейсы и технологии не способны трансформировать цифровую экономику, если не будет людей, которые способны их внедрять и интегрировать, создавая так называемую "цифровую копию" региона, создавая экономику и управление, построенные на данных.

Но, с другой стороны, что такое цифровизация для регионов? Wi Fi есть, коммуникаторы есть, Яндекс-такси вызываем, на Ali — покупаем. Значит, цифровая экономика состоялась? При этом следует выделить три ключевых блока для развития цифровой экономики:

–прямая ответственность государства (региональной власти), включая бюджетный сектор;

–роль предприятий «не ИТ-сектора»;

–роль собственно ИТ-предприятий.

Именно взаимодействие этих факторов должно создать оптимальные условия для формирования в регионах цифровой экономики. Однако часто управленческие и академические кадры не дееспособны, демотивированы и не понимают стоящих перед страной вызовов в развитии регионов. Ставку надо делать на создание школ ключевых исследователей на базе вузов. Однако создание школы на базе университета влечет за собой другие проблемы – региональная власть вынуждена выходить за пределы своей компетенции, расширять их.

Функции проектного офиса по реализации программы на данный момент по заданию государства осуществляет Аналитический центр при правительстве РФ (АЦ). За специально созданной автономной некоммерческой организацией «Цифровая экономика» (учредители: «Яндекс», Mail.Ru Group, Rambler & Co, Ростех, Росатом, Сбербанк и Ростелеком при участии фонда «Сколково» и Агентства стратегических инициатив) закреплены полномочия по формированию рабочих групп, центров компетенций, а также взаимодействие с регионами и бизнесом. АНО «Цифровая экономика» также будет оценивать эффективность реализации программы.

Формирование цифровой экономики, цифровизация бизнес-процессов, цифровая трансформация промышленных предприятий и сервисных организаций обуславливает возникновение ряда особенностей:

1. Повышение эффективности экономических процессов.
2. Конкурентные преимущества.
3. Изменение структуры занятости.
4. Перераспределение экономического влияния стран на мировых рынках.
5. Синергетический эффект.
6. Развитие цифровых платежных систем и электронных денежных средств.

Выводы. Цифровая экономика обладает огромным потенциалом содействия экономическому развитию. Интернет существенно активизирует сложившиеся рынки товаров, услуг и труда, а также принципы функционирования государственного сектора.

СРАВНЕНИЕ ПОРТАЛОВ КУРЬЕРСКИХ СЛУЖБ

Таран В.Н.¹, Максимова-Федорцова И.А.².

¹доцент кафедры информатики и информационных технологий Института экономики и управления ГПА (филиал) ФГАОУ ВО «КФУ им. В.И. Вернадского»

victoriya_yalta@ukr.net

²магистрант кафедры информатики и информационных технологий Института экономики и управления ГПА (филиал) ФГАОУ ВО «КФУ им. В.И. Вернадского»

irinamaksimova24@gmail.com

Введение. На сегодняшний день уровень развития торгового рынка интернет-пространства вынуждает вступать в конкурентную борьбу участников интернет-торговли. Повышение качества и скорости обслуживания покупателей является приоритетным в борьбе за первенство среди площадок торговли. Также, во избежание финансовых потерь из-за возможностей ошибки в виду учета человеческого фактора во время обработки заказов, актуально совершенствование и автоматизация процессов на портале курьерской службы, так как момент отправки заказа является ключевым в алгоритме интернет-продажи.

Процесс обработки и отправки заказов несет в себе риски для продающей стороны, связанные с ошибками, которые могут быть допущены в виду человеческого фактора во время подготовки товарно-транспортных накладных. Из-за несовершенства процесса создания накладных по причине дублирования информации – допускается риск возникновения ошибки, а также уменьшается скорость обработки заказов, что снижает конкурентоспособность интернет-магазина, а также добавляет риск финансовых потерь.

Цель – исследование порталов курьерской службы и анализ способов управления отправлениями на портале курьерской службы

Курьерские компании осуществляют широкий спектр услуг и информационная система той или иной службы должна стать незаменимым помощником потенциального потребителя. Интерфейс должен быть прост и интуитивно понятен, а также, информативен. Для сравнения были взяты информационные системы трех известных служб (Почта России, Автолюкс, Новая почта), которые осуществляют почтовые отправления и курьерскую доставку. Важным фактором оценки является информативность системы. Следующим фактором оценки являются возможности личного кабинета пользователя.

Портал Почты России

Портал Почты России имеет простой и интуитивно понятный интерфейс. На главной странице представлена информация об оказываемых услугах, а также есть возможность быстрого перехода на страницы популярных услуг, что упрощает поиск и сокращает время потребителя. Также, есть возможность для быстрого отслеживания отправок и перехода в личный кабинет. При входе в личный кабинет на портале Почты России, дополнительно к базовым функциям главной страницы у пользователя появляется возможность доступа к списку отправок и настройке уведомлений, настройкам учетной записи. При использовании бизнес-аккаунта у потребителя открывается ряд дополнительных возможностей, которые позволяют создавать и редактировать почтовые накладные отправления.

Портал службы Автолюкс

Портал службы Автолюкс имеет простой и интуитивно понятный интерфейс. На главной странице представлена информация об оказываемых услугах, а также есть возможность быстрого перехода на страницы популярных услуг, что упрощает поиск и сокращает время потребителя. Также, есть возможность для быстрого отслеживания отправок, но отсутствует возможность перехода в личный кабинет. Курьерская служба Автолюкс не предоставила пользователю возможность использования преимуществ личного кабинета. Функционал системы ограничен формой для вызова карьера, просчета стоимости и

отслеживания. При этом без авторизации у пользователя службы нет возможность хранения информации по отправлениям, отслеживать процесс выполнения заявок и прочее.

Портал службы Новая Почта

Портал службы Новая Почта имеет простой и интуитивно понятный интерфейс. На главной странице представлена информация об оказываемых услугах, а также есть возможность быстрого перехода на страницы популярных услуг, что упрощает поиск и сокращает время потребителя. Также, есть возможность для быстрого отслеживания отправок и перехода в личный кабинет.

При входе в личный кабинет на портале Новой Почты предлагается выбор прав взаимодействия для двух типов пользователей: бизнес-аккаунтов и частных лиц. Для обоих типов пользователей предусмотрен ряд функциональных возможностей, которые не ограничиваются в зависимости от типа взаимодействия. Данное диалоговое окно предназначено для внутреннего реестра пользователей информационной системы. В личном кабинете у пользователя появляется возможность создавать и удалять накладные для отправок, также вносить изменения в уже созданные накладные. При создании накладной в личном кабинете пользователь сокращает расход времени на пребывание в отделении и оформление груза. Для удобства пользователя предусмотрены варианты сохранения информации по отправке. Функционал личного кабинета достаточно обширен, что позволяет осуществлять контроль и управление отправлениями, не выходя из дома и не обращаясь по телефону. Исходя из проведенного сравнения имеющихся информационных систем, практически все системы несут в себе базовый набор необходимых функций, которые призваны сохранять время потребителя, а также предоставлять доступ к информации круглосуточно, вне зависимости от графика работы отделений курьерских служб. Наиболее функциональной и клиенториентированной информационной системой является система курьерской службы почтовых отправок ТОВ «Новая почта» (табл. 1).

Таблица 1

Сравнительный анализ информационных систем для почтовых отправок

	Почта России	Авто люкс	Новая Почта
Наличие личного кабинета	+	-	+
Создание почтовых накладных для отправки грузов	+	-	+
Наличие дополнительных возможностей бизнес-аккаунта	+	-	+
Возможность редактирования созданных накладных (переадресация, изменение ФИО и т.д.)	-	-	+
Возможность отслеживания треков	+	+	+
Возможность расчета доставки	-	+	+

Выводы. Благодаря использованию комплексных информационных систем в службах курьерской доставки, которые основаны на применении компьютерных информационных технологиях подготовки, осуществляется прием, обработка, передача, учет, поиск и контроль экономической информации, повышении оперативности и качества управления предприятием. За счет принятия и внедрения информационных систем становится возможна доставка на уровне страны и за ее пределами в максимально сжатые сроки, также

открываются возможности контроля и отслеживания, не говоря уже о помощи в ведении внутренней документации, что является важным аспектом деятельности курьерской службы.

Проанализированы порталы курьерской службы «Почты России», «Автолюкс», «Новая почта», выделены их основные возможности, определены функции и процесс отправки и отслеживания отправок.

ЦЕЛЬ И ЗАДАЧИ ПРОЕКТИРОВАНИЯ ТЕХНОЛОГИИ ВЗАИМОДЕЙСТВИЯ СТРУКТУРНЫХ ПОДРАЗДЕЛЕНИЙ НА ОСНОВЕ ОБЕСПЕЧЕНИЯ ЕДИНОГО ИНФОРМАЦИОННО-АНАЛИТИЧЕСКОГО ПРОСТРАНСТВА ОБРАЗОВАТЕЛЬНОЙ ОРГАНИЗАЦИИ ВЫСШЕГО ОБРАЗОВАНИЯ

Галлини Н.И.¹

*¹старший преподаватель кафедры информатики и информационных технологий
Института экономики и управления Гуманитарно-педагогической академии (филиал)
ФГАОУ ВО «КФУ им. В.И. Вернадского», аспирант 2 курса направления подготовки
44.06.01 Образование и педагогические науки
gallini.nadi@yandex.ru*

Введение. Цель и задачи являются важнейшими аспектами научных исследований. Цель – это идеальный результат, который достигается в конце исследования. Задачи – это тактика, которой необходимо придерживаться для достижения цели. В прикладных исследованиях цель научной работы должна максимально отображать стратегию исследования, которая достигается с помощью выставленных задач.

Целью исследования является теоретическое обоснование и экспериментальное апробирование проектирования технологии взаимодействия структурных подразделений для обеспечения единого информационно-аналитического пространства образовательной организации высшего образования и моделирования, планирования, прогнозирования процессов с последующей визуализацией результатов и формированием отчётности.

Задачами исследования являются: теоретическое обоснование необходимости проектирования технологии взаимодействия структурных подразделений; анализ специфики обеспечения единого информационно-аналитического пространства образовательной организации высшего образования; сформировать содержательную модель технологии взаимодействия структурных подразделений образовательной организации высшего образования; спроектировать технологию взаимодействия структурных подразделений для организации единого информационно-аналитического пространства образовательной организации высшего образования; экспериментально апробировать технологию взаимодействия структурных подразделений для организации единого информационно-аналитического пространства образовательной организации высшего образования.

Результатом исследования. Разработанная технология взаимодействия структурных подразделений может использоваться в практической деятельности образовательной организации высшего образования. Основные теоретические положения исследования проходят практическую проверку в структурных подразделениях Гуманитарно-педагогической академии (филиал) «КФУ им. В.И. Вернадского» в г. Ялте.

Технология взаимодействия структурных подразделений для обеспечения единого информационно-аналитического пространства образовательной организации высшего образования представляет собой комплексную информационно-аналитическую систему, базирующуюся на схеме взаимодействия таким образом, чтобы объединить структурные подразделения образовательной организации высшего образования для обеспечения достоверной информацией об абитуриентах, обучающихся и преподавателях.

Предлагаемая технология взаимодействия структурных подразделений является гибкой, при необходимости ее можно расширить для автоматизации заполнения отчетов. Система является универсальной и может использоваться для аналогичных целей в любой образовательной организации высшего образования.

Научные результаты исследования используются в учебном процессе для методического обеспечения и для подготовки будущих IT-специалистов – обучающихся направления подготовки «Прикладная информатика» по дисциплинам «Проектирование информационных систем», «Информационные системы и технологии», «Методология и технология проектирования информационных систем».

Выводы. Проектирование технологии взаимодействия структурных подразделений необходимо для обеспечения единого информационно-аналитического пространства образовательной организации высшего образования, которая позволит организовать учет, хранение и on-line доступ к данным собранным в ходе работы структурных подразделений образовательной организации высшего образования для предоставления информации актуальной информации, необходимой для составления документации, так как это необходимо для рационализации работы.

РАЗВИТИЕ КИНЕМАТОГРАФА В КРЫМУ ДО 1920 ГОДА

Пономарева А.А.

Обучающаяся 2 курса бакалавриата кафедры истории, краеведения и методики преподавания истории Гуманитарно-педагогической академии (филиал) КФУ

Научный руководитель: ассистент Акишева М. С.

akisheva.mariya@mail.ru

Введение. Крымский полуостров является кладезем для всех российских кинематографистов благодаря своим обширным и неповторимым пейзажам. Здесь можно создать удобную съемочную площадку без огромных затрат сил и средств на постройку декораций. Именно поэтому в Крыму снимали много исторических, комедийных, фантастических, краеведческих и приключенческих фильмов, которые вошли в историю мирового кино. На данный момент кинематография является одним из наиболее развивающихся направлений в искусстве, привлекающее внимание широких масс. В настоящее время мы не можем представить себе жизнь без кинофильмов. В виду развития современных технологий каждому человеку возможно не только просмотреть видеофильм, но и самостоятельно его снять.

После присоединения Крыма к Российской Федерации поднялся вопрос о состоянии киноискусства на территории полуострова. Ведь когда-то это было одно из наиболее выдающихся направлений деятельности в Крыму, однако, на данный момент Ялтинская киностудия закрыта, наблюдается процесс монополизации деятельности кинотеатров и выбора приоритетных государству кинокартин. Киноискусство находится на низком уровне не только в Крыму, но и на всей территории России. Именно поэтому следует привлекать внимание общественности к вопросам киноиндустрии, интересоваться данным проблемой и просвещать других.

Стоит отметить, что с появлением и развитием кинематографа в начале XX столетия было издано достаточное количество работ на эту тему. Одним из основных источников информации в данном исследовании выступает книга Александра Ханжонкова «Первые годы русской кинематографии», написанная им уже в 1937 году. Это воспоминания о всей его деятельности, которому он посвятил всю жизнь. Ханжонков по праву может считаться отцом русской кинематографии, так как именно под его руководством был создан первый в России полнометражный фильм – «Оборона Севастополя». Также он являлся основателем многих студий и фирм не только по прокату иностранных кинолент, но и съемке и показу отечественных картин хорошего для того времени качества. Он был из тех людей, кто был полностью предан своему делу, любил эксперименты с эффектами, декорациями, освещением, придумывая новые приемы для съемки кинофильмов. Жители Ялты с большой любовью и гордостью вспоминают этого выдающегося человека, так как именно он основал Ялтинскую киностудию в которой снимались шедевры Дореволюционного и Советского времени.

Цель исследования состоит в том, чтоб изучить процесс создания в Крыму базы для развития киноиндустрии.

Исходя из поставленной цели, были определены **задачи** исследования:

1. Ознакомится с биографией Александра Алексеевича Ханжонкова и оценить его вклад в кинематографию Российской империи.
2. Рассмотреть вопросы становления и развития киноискусства в Крыму.
3. Проанализировать деятельность Ялтинской киностудии до национализации 1920г.

В данном исследовании использовались такие общетеоретические **методы** как анализ, описание и обобщение

Результатом исследования являются сведения о кинематографе Крыма с начала XXв. и по 1920г. Особое внимание было уделено рассмотрению вопроса о появлении первых синематографов в Крыму, так как в других научных работах этот вопрос освещен недостаточно полно.

Выводы. Киноискусство играло важную общественную роль на протяжении всей своей истории, поскольку ее создавала вся страна: режиссеры, драматурги, литераторы, композиторы, художники, актеры, педагоги, критики, зрители, историки, философы и политики. Сформировался особый социокультурный феномен – дореволюционная кинематография.

Таким образом, обобщая материалы исследования по теории и практике российской кинематографии, были выделены наиболее важные позиции, способствующие объективному пониманию ее особенностей. Анализ научной литературы об отечественной кинематографии исследуемого периода позволил нам удостовериться в том, что на Крымском полуострове была создана хорошая, действующая база для создания кинофильмов. Это отмечали все приезжие продюсеры, режиссеры и актеры. Особенную роль в создании этой базы сыграл А.А.Ханжонков. Несмотря на болезнь, материальные трудности, войну и революцию он продолжать творить, создавая и применяя новые технологии съемок и постановок. Он открыл Крым с иной, ранее не знакомой страницы – кинематографической. Талантливейшие режиссеры того времени стремились запечатлеть самые захватывающие достопримечательности полуострова: Ласточкино гнездо, Массандровский дворец, Ялтинскую набережную, Ливадийский дворец, сады, море и горы. Под его началом были сняты фильмы, оставшиеся в истории русского кинематографа. К ним относят первый отечественный полнометражный фильм – Оборона Севастополя.

Также были рассмотрены главные синематографы, созданные в начале XXст. В ходе работы было прослежено, как первые «бродячие» кинематографы постепенно становились в постоянные кинозалы, собирая в себе массы людей. «Двигающиеся картины» приводили людей в восторг, и таким образом эта отрасль в культуре становилась более и более привлекательной как для продюсеров, так и для обычных зрителей.

Было установлено, что революция нанесла непоправимый урон по новому и быстроразвивающемуся направлению в искусстве. А национализация 1920г. завершила этап дореволюционного кинопроизводства. Далее начинается следующий этап в истории киноиндустрии – Советское кино.

Дореволюционная киноиндустрия в Крыму - малоизученный вопрос в современной историографии. Важно ориентироваться на осознание общественности в аспектах данного вопроса и, по возможности, прикладывать усилия для возобновления деятельности кинотеатра, Ялтинской киностудии и кинопромышленности в Крыму в целом.

РОЛЬ ЖЕНЩИН-РЕГЕНТОВ В УПРАВЛЕНИИ ГОСУДАРСТВОМ (X-XVI ВВ.)

Кошиль И.М.

*обучающийся кафедры истории, краеведения и методики преподавания истории
Гуманитарно-педагогической академии (филиал)*

научный руководитель: к. пед. н., доцент Бекирова Э.Ш.

elbekirova@mail.ru

Введение. Возросший на рубеже XX – XXI вв. интерес к истории России, в частности, к вопросу роли российской женщины в обществе подтверждает актуальность выбранной темы. Анализ имеющихся материалов, изучение исторических событий нашей страны с древнейших времен показали огромную роль, которую сыграли женщины в становлении государства.

Историография по данной теме условно разделена на три периода: дореволюционная историография (1800 – 1917 гг.); труды советских исследователей (1917 г. – начало 90-х XXв.); современные исследования в области «женской истории» в России (90-е гг. – по настоящее время).

На рубеже XVIII — XIX вв. женский вопрос привлекает внимание ученых, в частности, в «Исторической повести» Н.М. Карамзина описана деятельность новгородской боярыни XV в. Марфы Борецкой, возглавлявшей группу бояр, политически оппозиционную самодержавной власти Москвы.

В середине XIX в. И.Е. Забелиным и А. Терещенко была предпринята попытка описать быт женщин допетровской эпохи (X – XVII вв.). Книга И.Е. Забелина «Домашний быт русских цариц в XVI и XVII столетиях» дает подробное описание повседневной жизни русских цариц (описания утвари, одежды, распорядка дня).

Подтверждением роста популярности данного направления является открытие и функционирование центров гендерных исследований в крупных городах – Москве, Иванове, Тамбове, на базе которых ведутся научно-исследовательские работы, проводятся конференции и семинары. Среди современных исследователей гендерной истории следует отметить Л.П. Репину, которая, в своей книге «Женщины и мужчины в истории: Новая картина европейского прошлого», наряду с изучением вопроса становления и развития женских и гендерных исследований, представила результаты гендерно-исторических исследований.

Цель и задачи работы. Охарактеризовать различные периоды в отечественной истории, где ведущую роль в управлении государством играла женщина, дать оценку деятельности женщины-политика в качестве главы государства и оценить её влияние на ход исторических событий.

Методы исследования: описание, сравнение, анализ.

Результаты исследования. Первой женщиной, ставшей во главе русского государства по праву можно считать великую княгиню Ольгу, которая управляла государством под названием Киевская Русь девятнадцать лет. Официально она была всего лишь регентом при своем малолетнем сыне Святославе, а формально была полноправным правителем Киевской Руси. Имя Княгини Ольги связано с величайшими событиями, среди которых: подавление восстания древлян, основание первой династии, утверждение на Руси христианства, попытки наладить дипломатические отношения с Византией и Германией. Результаты ее деятельности во главе государства получили разные оценки: среди простых людей ее считали хитрой, священнослужители возвели ее в ранг святой, историки считают ее политику мудрой.

Второй правительницей Руси стала Великая княгиня Елена Васильевна, которая также стала регентом после смерти в декабре 1533 г. великого князя Василия III. Елена Глинская стала второй после княгини Ольги единовластной правительницей Руси, которая при помощи своего фаворита конюшего Ивана Овчина-Телепнев-Оболенского, расправившись с

соперниками, практически совершила переворот. Реформы, активная градостроительная политика, возведение крепостных сооружений способствовали росту безопасности русских городов. Следует отметить, что проведение денежной реформы 1535 г., введение единой валюты в Московском княжестве способствовало укреплению экономики государства. Проведение первой реформы денежной системы на Руси было обусловлено установлением дипломатических отношений в начале XVI в. с Германией, ставшей главным поставщиком серебра.

Наряду с денежной реформой, Елена Глинская провела «губную реформу». Суть реформы состояла в реорганизация местного самоуправления. По распоряжению Елены теперь делами должны были заниматься губные старосты, поскольку жалобы на местных наместников в свирепости были постоянными. На них же была возложена обязанность преследовать разбойников, называемых «лихими людьми». Губные старосты выбирались из числа дворян или наиболее авторитенных горожан.

О времени регентства Елены Глинской и боярского правления рассказывают несколько летописей. Важнейшими из них являются Воскресенская, Вологодско-Пермская летописи и Царственный летописец. Примечательно, что все эти летописи были известны Карамзину и цитировались им в «Истории государства Российского».

Выводы. Таким образом, анализ деятельности княгини Ольги и Елены Глинской показал, что тема женщины во власти не теряет актуальности и в наше время. Женщина, обладающая умом, жизненным опытом, имеющая достаточно силы воли для того чтобы руководить, может стать блестящим политиком.

КРЫМ В ПЕРИОД ГРАЖДАНСКОЙ ВОЙНЫ 1917-1920 ГГ.

Котов В.А.

Обучающийся 2 курса бакалавриата кафедры истории, краеведения и методики преподавания истории Гуманитарно-педагогической академии (филиал) КФУ
научный руководитель: ассистент Акишева М.С.

akisheva.mariya@mail.ru

Введение. Гражданская война 1917–1920 гг. явилась для страны огромной трагедией, расколовшей российское общество на два лагеря, представителей монархии и республики. На сегодняшний день остается до конца не решенный вопрос о характере, причинах и итогах гражданской войны. В отечественной литературе существует огромное количество различных точек зрения, некоторые из которых напрямую противоречат друг другу. В советской историографии в целях пропаганды события, происходившие на Крымском полуострове с 1918–1920 гг. традиционно изображались мрачно и не достоверно. На сегодняшний день, используя новые материалы, ставшие доступными по данному периоду, позволяют нам объективно взглянуть на события столетней давности, а изучение процесса борьбы сторонников республики и монархии позволяет извлечь исторические уроки для предотвращения подобных событий в стране. **Цель** исследования: проанализировать процесс борьбы в период Гражданской войны 1917–1920 гг. за государственное устройство на Крымском полуострове.

Исходя из поставленной цели, были определены **задачи** исследования:

1. Рассмотреть процесс становления централизованной власти в Крыму;
2. Проанализировать политику Германии в отношении Крыма;
3. Охарактеризовать события Гражданской войны на территории Крыма.

В данном исследовании использовались такие общетеоретические **методы** как анализ, синтез, сравнение, вторичный анализ данных. **Результатом исследования являются сведения** о Гражданской войне на полуострове с 25 июня 1918 г. по – 2 ноября 1920 г.

Особое внимание было уделено рассмотрению вопроса специфики данной темы, концентрированными аспектами и полученными результатами. В работе также была предпринята попытка дать обещающий анализ событиям, происходившим на Крымском полуострове с 25 июня 1918 г. по – 2 ноября 1920 г. **Выводы.** Проанализировав процесс становления централизованной власти в Крыму можно установить, что внешний фактор в Крыму во второй половине 1918 – первой половине 1919 гг. носил весьма серьезную роль. Это отмечали и современники событий тех лет, по словам поэта М.А. Волошина, написанным в период вторжения кайзеровских войск на территорию полуострова, «Крым самостоятельным быть не может, при наличии двенадцати с лишком народностей».

Рассмотрев политику Германии в отношении полуострова можно сказать, что во время пришедших в Крым 22 апреля 1918 г. вооруженных войск германское руководство преследовало фактически, сугубо эгоистичные цели и в большинстве своем не учитывало реалии местного характера, что во многом обусловило крах Крымских краевых правительств. Различные элементы населения по-разному смотрели на иностранные вооруженные силы. Для обеспеченных классов они, в первую очередь, были покровителями от большевицкого гнета, гарантами тишины и мирного образа жизни, другие замечали в них интервентов, не прошеных гостей ворвавшихся на родную землю, третьи с помощью них надеялись на обретение всей полноты власти.

При анализе роли Добровольческой армии генерала А.И. Деникина на полуострове можно утверждать, что с 15 ноября 1918 г. в Крыму установился политически лояльный режим к А.И. Деникину в лице Крымского Земского Краевого правительства под руководством С.С. Крыма. Так же кадеты оказывали поддержку А.И. Деникину до установления единой централизованной власти в России. Политика Добровольческой армии заключалось в том, что армия не будет вмешиваться в дела полуострова, однако при необходимости поддержит правительство вооруженной силой.

Уход П.Н. Врангеля 2 ноября 1920 г. с территории Крыма ознаменовал падение «Белого движения». Русское белогвардейское войско, оказавшись оставленными в борьбе с большевиками, несмотря на высокую поддержку среди местного населения Крыма, в результате своей немногочисленности, не сумела отразить наступление превосходившего по силе противника, перебросившего войска с польского фронта на южное направление. Так достаточно трагически и печально закончилась история некогда великой Российской империи.

ОСНОВНЫЕ НАПРАВЛЕНИЯ ДЕЯТЕЛЬНОСТИ ТАВРИЧЕСКОЙ ДУХОВНОЙ СЕМИНАРИИ

Акишева М.С.¹, Бекирова Э.Ш.²

¹ ассистент кафедры истории, краеведения и методики преподавания истории гуманитарно-педагогической академии (филиал) КФУ

² кандидат педагогических наук, доцент кафедры истории, краеведения и методики преподавания истории гуманитарно-педагогической академии (филиал) КФУ
akisheva.mariya@mail.ru

Введение. Таврическая духовная семинария – учебное заведение, в котором каждый обучающийся не только вовлекается в учебный процесс, направленный на приобретение необходимой квалификации в области богослужения, но и имеет возможность удовлетворения потребности личности в духовном и культурно-нравственном развитии.

Цель и задачи работы. На основе анализа учебных программ выявить основные направления деятельности Таврической духовной семинарии, раскрыть сущность образовательной, научной и воспитательной направлений.

Методы исследования: описание, сравнение, анализ.

Результаты исследования. Таврическая духовная семинария по праву считается одним из старейших учебных заведений полуострова. Наряду с именами преподавателей семинарии стоят и имена выпускников, внесших весомый вклад в развитие богословских и философских наук (архиепископ Сергей (Зверев) (1870-1937), Николай Казанский (1874-1942), Митрофан Воздвиженский (1886-1938), Димитрий Спиридонов (1871-1938), Виктор Киранов (1881-1942), архиепископ Таллинский и Эстонский Павел (Дмитровский) (1872-1946)).

Деятельность духовной семинарии сегодня также актуальна и востребована: в Таврической духовной семинарии работают две кафедры – православного богословия и социально-гуманитарных дисциплин. Среди профилирующих - богословские предметы, однако программа подготовки бакалавров православного богословия предусматривает изучение иностранных языков. Наряду с теоретическими курсами каждому воспитаннику семинарии предоставляется возможность принимать участие в различных археологических экспедициях, миссионерской деятельности, совершать паломничество к святым местам Крыма, путешествовать по Южнобережному и Горному Крыму, посещая христианские святыни.

В целом, каждый выпускник, обучавшийся по программе бакалавриата, получает образование согласно государственным стандартам по данному направлению подготовки и диплом специалиста для приходского служения. Каждый выпускник может приступить к деятельности, связанной со служением Матери Церкви, или занять должность преподавателя.

В деятельность Таврической духовной семинарии можно выделить следующие направления:

Образовательное направление. В основе обучения – высокий уровень подачи изучаемого материала, о чем свидетельствует факт получения всеми выпускниками отметки «отлично» во время защиты дипломных работ в 2018 году.

В числе преподавателей семинарии – специалисты из лучших учебных заведений не только России, но и Европы. Перечень дисциплин, включенных в образовательную программу, содержит богословские, филологические, исторические и юридические дисциплины.

Организация церковного богослужения. Одним из главных направлений обучения в семинарии является подготовка священнослужителей. Семинаристы имеют уникальную возможность прохождения практики в Храме Трех Святителей. Практические занятия способствуют развитию творческих способностей обучающихся: церковное пение и чтение.

Научное направление. Приоритетное направление научной работы в семинарии связано с изучением ее истории, жизни и деятельности преподавателей, внесших вклад в развитие учебного заведения. Выпускники семинарии служат в духовных заведениях Москвы, Санкт Петербурга. Восстановление подлинной истории Таврической епархии по воспоминаниям прихожан, работа с архивными материалами.

Таврическая семинария активный участник научных конференций, например, 8 июня 2018 г. состоялась Международная научная конференция ко дню памяти Святителя Луки, профессора Валентина Феликсовича Войно-Ясенецкого, архиепископа Крымского «Образование, Наука, Церковь: Совместные ответы на вызовы современной цивилизации». В работе конференции приняли участие преподаватели Федерального государственного автономного образовательного учреждения высшего образования «Крымский федеральный университет имени В.И. Вернадского», Московского государственного университета имени М.В. Ломоносова, а также Министерства здравоохранения Республики Крым.

Воспитательная деятельность. Не менее важным направлением в деятельности учебного заведения является воспитание подрастающего поколения через прививание им конкретных духовных навыков. Благодаря тесному сотрудничеству Таврической духовной семинарии с различными детскими учреждениями города Симферополя, участием в различных благотворительных акциях духовное просвещение обучающихся семинарии находится на высоком уровне. Тесные контакты с воспитанниками воскресных школ осуществляются при проведении открытых вечеров и экскурсий по семинарии.

Общественная деятельность. В результате сотрудничества обучающихся семинарии с общероссийским движением «За жизнь!» были организованы благотворительные акции, приуроченные ко дню защиты детей и т.д.

Миссионерская деятельность является составной частью практики. Обучающиеся совершают паломничество к святым местам на территории Крымского полуострова, одновременно изучая историю монастырей и вклад отдельных личностей в развитие религиозного образования.

Выводы. Учитывая, что в последние годы в обществе сложилась критическая ситуация в духовно-нравственном воспитании детей и молодежи, изучение опыта религиозных учреждений в данном направлении сыграло бы положительную роль. Плодотворное сотрудничество Церкви и школы позволит достичь органичного вхождения таких нравственных идеалов, как ответственность за свои поступки, патриотизм в жизнь каждой семьи.

ФРАКТАЛЬНЫЕ ОБЪЕКТЫ В ШКОЛЬНОМ КУРСЕ МАТЕМАТИКИ

Панишева О.В.

доцент кафедры высшей математики и методики преподавания математики Луганского национального университета имени Тараса Шевченко

Введение. После открытия Б.Мандельбротом в 70-х годах прошлого века фракталов была обнаружена масса объектов из окружающей действительности, имеющих фрактальную структуру. Это береговые линии, горы, облака, корни, ветви и листья деревьев, кровеносные сосуды в теле человека и многое другое. Нашли свое применение фракталы и в науке. Например, в информатике используется фрактальное сжатие изображения, экономящее память компьютера. Антенны фрактальной формы, занимающие мало места, имеющие широкий частотный диапазон и обеспечивающие качественный прием сигнала, используются в мобильных телефонах. В экономике применяют фракталы для описания кривых колебания курсов валют, описания состояния биржевых рынков, в психологии – для изучения способности к абстрагированию, в физике – для моделирования турбулентного течения жидкостей и т.д. Из достаточно широкой распространенности фрактальных объектов в природе и не менее широкого их использования в науке и технике вытекает необходимость знакомства с этим понятием обучающихся с целью формирования у них целостной и объективной картины мира.

Цель статьи – рассмотреть, как можно организовать знакомство с фрактальными объектами в школьном курсе математики.

Результаты исследования. Заметим, что строгое определение фрактала предполагает использование понятия метрической размерности, поэтому для школьников достаточно будет нестрого определения, данного самим Мандельбротом: фракталом называется структура, состоящая из частей, которые в каком-то смысле подобны целому.

Естественно знакомство с геометрическими фракталами провести на уроках геометрии при изучении темы «Подобие фигур». Логика построения геометрического фрактала такова: сначала изображается основа будущего фрактала. Затем отдельные части основы заменяются фрагментом, взятым в подходящем масштабе. На следующем шаге у полученной фигуры снова некоторые части меняются на фигуры, подобные фрагменту, и т.д. Теоретически этот процесс можно продолжать до бесконечности. Этим математические фракталы отличаются от тех, которые окружают нас в действительности (последние конечны).

Простейшим примером такого построения может быть треугольник, в котором проведены все средние линии. При этом внутри появляется треугольник, подобный исходному. Во внутренних треугольниках также можно провести средние линии и т.д.

При изучении подобия имеются широкие возможности для организации творческой деятельности обучающихся по придумыванию и изображению собственных геометрических фракталов. У них могут получиться совершенно разные объекты даже с одинаковыми первыми двумя шагами. При увеличении количества шагов, часто можно увидеть рисунок, напоминающий какой-то предмет из окружающей природы (например, дерево, снежинку) Такая деятельность, сопровождающаяся еще и раскрашиванием полученной картинке в разные цвета, по мнению психологов, значительно повышает креативные способности школьников, гармонизирует их эмоциональное состояние, активизирует межполушарные связи в головном мозге.

На то, что объект является фрактальным, указывает наличие у него хотя бы одного из следующих четырех свойств:

1. Обладает нетривиальной структурой на всех шкалах. Т.е. если мы возьмем фрагмент фрактальной фигуры и обычной, с которыми имеют дело в евклидовой геометрии, и рассмотрим их в большом масштабе, то первые сохраняют свою сложную структуру, а вторые при увеличении станут похожи на прямую.

2. Является точно или приближенно самоподобной.

3. Обладает дробной метрической размерностью или метрической размерностью, превосходящей топологическую.

4. Может быть построена при помощи рекурсивной процедуры.

Вышеперечисленные свойства можно обнаружить не только у геометрических, но и у алгебраических объектов. Если взять во внимание свойство 4, то можно привести массу примеров из школьного курса алгебры, для которых оно выполняется. Это, прежде всего, формулы n -го члена алгебраической и геометрической прогрессии. Другие последовательности, особенно те, которые задаются рекурсивно (числа Фибоначчи, к примеру) также обнаруживают выполнение данного свойства. Наблюдается оно лишь в том случае, если последовательность задана формулой. Если же она задана простым перечислением элементов, то свойство просматривается значительно хуже, чтобы не сказать, что вообще не заметно для невооруженного взгляда ученика. Таким образом, при изучении темы «Последовательности» и «Прогрессии» учитель может обратить внимание на фрактальную структуру этих математических объектов.

Фрактальную структуру имеет и сложная функция, аргумент которой представляет собой одноименную функцию. Например, $y = \sin(\sin(\sin(x)))$

При решении логарифмических уравнений обучающиеся встречаются с классом уравнений такого типа: $\log_3 \log_2 \log_5 x = 0$, структура которых также фрактальна.

Отметим, что в способе решения таких уравнений просматривается аналогия со способом построения геометрического фрактала: нужно повторять одно и то же действие на каждом шаге. В данном случае – применять определение логарифма.

Аналогично примеры фрактальной структуры можно отыскать и при решении биквадратных уравнений, уравнений высших порядков, решаемых с помощью замены,

иррациональных уравнений типа $\sqrt{\sqrt{x+1}+1}+1=4$.

При изучении производной вызовет интерес пример кривой, которая нигде не имеет касательной. Такую кривую довольно просто нарисовать. Это ставший уже классическим пример фрактала в виде снежинки Коха, который был построен шведским математиком в 1904 году.

Затронуть понятие фрактала возможно и при изучении аналитической геометрии в пространстве. Говоря о фигурах на плоскости и в пространстве, мы часто подразумеваем их размерность. Размерность геометрической фигуры – это число координат, необходимых для определения положения точки, расположенной на этой фигуре. Например, положение точки на прямой (и на любой кривой) определяется одной координатой, на плоскости (и на любой поверхности) – двумя, в трёхмерном пространстве – тремя. Используя тот факт, что при переходе в пространство размерность изменяется от двух до трех, обучающиеся, зная формулу для плоского случая, «открывают» ее аналог для пространственного (например, расстояния между точками, скалярного произведения векторов). Продолжая разговор о размерности, уместно поставить такой проблемный вопрос: «А бывают ли фигуры дробной размерности?». Оказывается, бывают. Такую размерность имеют фракталы.

Естественно, во внеклассной работе, при проведении кружковых и факультативных занятий возможностей для ознакомления школьников с фрактальными объектами значительно больше. Расширить знакомство с этим математическим объектом целесообразно с использованием графических редакторов, особенно тех, в которых можно выбирать цветовую палитру рисунка. Фрактальные множества можно не только визуализировать на

плоскости и в пространстве, но и озвучивать с помощью аудиоредактора Aural. Таким образом, фрактал можно не только увидеть, но и услышать.

Выводы. Таким образом, в рамках действующей программы по математике имеются широкие возможности для того, чтобы ознакомить обучающихся с интересным и красивым математическим объектом – фракталом, предлагающим компактный способ для описания объектов и процессов.

ТЕХНОЛОГИЯ ОРГАНИЗАЦИИ САМОСТОЯТЕЛЬНОЙ РАБОТЫ ОБУЧАЮЩИХСЯ В МАГИСТРАТУРЕ ПРИ ИЗУЧЕНИИ МАТЕМАТИЧЕСКИХ ДИСЦИПЛИН

Мельник С.А.¹, Нечаева А.С.²

¹ *заведующий кафедрой математики, теории и методики обучения математике
Гуманитарно-педагогической академии КФУ,*

² *обучающаяся кафедры математики, теории и методики обучения математике
Гуманитарно-педагогической академии КФУ*

Введение. Подготовка высококвалифицированных педагогических кадров для образовательных учреждений Крыма является одним из приоритетных направлений работы Крымского федерального университета (раздел III Программы развития ФГАОУ ВО «Крымский федеральный университет им. В.И. Вернадского» на 2015 – 2024 годы). Реализуемая кафедрой математики, теории и методики обучения математике Института экономики и управления Гуманитарно-педагогической академии (филиал) «КФУ им. В.И. Вернадского» магистерская программа «Математика в профессиональном образовании», направлена на подготовку высококвалифицированных специалистов в области математики, способных выполнять педагогическую и научно-исследовательскую деятельность в общеобразовательных школах, профессиональных образовательных организациях, образовательных организациях высшего образования и научных организациях. Федеральным государственным образовательным стандартом высшего образования – магистратура по направлению подготовки 44.04.01 Педагогическое образование (Приказ МИНОБРНАУКИ РОССИИ № 126 от 22.02.2018 г.) предписано формирование у обучающихся перечня общепрофессиональных компетенций, предполагающих формирование у обучающихся, в частности, способностей: «проектировать организацию совместной и *индивидуальной учебной деятельности обучающихся*» (ОПК-3) и «проектировать и использовать эффективные психолого-педагогические, в том числе инклюзивные, технологии в профессиональной деятельности, необходимые для *индивидуализации обучения*» (ОПК-6). Одной из основных педагогических технологий, обеспечивающих индивидуализацию обучения, является самостоятельная работа обучающихся в процессе изучения профессионально направленных дисциплин. Анализ содержания учебных планов магистратуры по направлению подготовки 44.04.01 Педагогическое образование, разработанных рядом университетов России (Томский государственный педагогический университет, Красноярский государственный педагогический университет, Кубанский государственный университет и другие), наглядно свидетельствует, что при изучении профессионально направленных дисциплин на самостоятельную работу обучающимся отводится около 70% общего объема часов, что свидетельствует об особой важности этой формы работы и актуальности разработки технологий её организации.

Цель и задачи исследований. При разработке технологии организации самостоятельной работы обучающихся по направлению «Педагогическое образование» следует учесть, что в результате должны сформироваться не только системные знания по изучаемой дисциплине, но и умение самостоятельно находить необходимую литературу,

работать с ней, а также способности анализировать методику изучения предмета и проектировать технологию его подачи. *Целью* исследования является изучение особенностей самостоятельной работы обучающихся при изучении математических дисциплин. *Задача* исследования состоит в разработке технологии организации самостоятельной работы обучающихся при изучении конкретной дисциплины.

Методика исследований осуществлена в форме теоретического анализа материала, изучаемого в рамках выбранной дисциплины, разработке траектории освоения материала и методики его подачи обучающимся, апробации выработанной технологии в условиях учебного процесса.

Результаты исследований, их краткий анализ. В результате проведенных исследований разработана технология организации самостоятельной работы магистрантов при изучении дисциплины «Методика решения уравнений и неравенств» (общий объём 180 часов, из них 129 часов самостоятельной работы). Технология предполагает выполнение таких этапов.

1. Выдача индивидуальных заданий, обсуждение их условий, определение порядка выполнения заданий и оценки результатов их выполнения.

Цель этапа: сформировать умение анализировать и структурировать математический текст.

2. Обсуждение плана решения каждой задачи.

Цель этапа: сформировать умение выделять подзадачи, составлять алгоритм решения проблемы.

3. Формирование перечня теоретических результатов и тренировочных упражнений, предваряющих решение.

Цель этапа: сформировать объём базовых знаний и умений, достаточный для решения задачи.

4. Беседа по списку вопросов, предлагаемых для самоконтроля.

Цель этапа: систематизировать приобретённые знания и умения.

5. Обсуждение и оценка реферата, написанного обучающимся по тематике задач (при решении задач комплексного типа).

Цель этапа: обсудить технологии организации процесса изучения материала и решения задачи.

6. Защита обучающимся результатов выполнения задания.

Цель этапа: оценить качество приобретённых знаний, умений и навыков.

Технология реализована в форме методических рекомендаций, апробированных в учебном процессе.

Выводы. Анализ процесса апробации разработанной технологии выявил формы самостоятельной работы, наиболее сложные для обучающихся. Наибольшие трудности возникали при выполнении этапов 2 и 5. Для выполнения этапа 2 у обучающегося должна быть сформирована способность системно мыслить, выстраивать многошаговые логические цепочки, опорными звеньями которых являются базовые знания по изучаемой дисциплине. С целью выработки соответствующих способностей были внесены коррективы в планы аудиторных практических занятий. Трудности с выполнением этапа 2 нашли своё продолжение и при выполнении этапа 5. Сравнительный анализ содержания нескольких источников, разработка оптимальных алгоритмов решения задач потребовали значительных совместных усилий обучающихся и преподавателя. Одним из основных принципов предлагаемой технологии является отказ от предоставления обучающемуся образцов решения задач. При апробации методики потребовались значительные усилия для формирования у обучающихся установки на отказ от поиска шаблона и ориентацию на самостоятельный поиск решения.

ПРОФЕССИОНАЛЬНАЯ НАПРАВЛЕННОСТЬ ИЗУЧЕНИЯ МАТЕМАТИЧЕСКИХ ДИСЦИПЛИН БУДУЩИМИ БУХГАЛТЕРАМИ В АГРОПРОМЫШЛЕННОМ КОЛЛЕДЖЕ

Кублик Г.Е.¹, Овчинникова М.В.²

¹*преподаватель математики ОТКЗ агропромышленный колледж (филиал) КФУ, обучающаяся кафедры математики, теории и методики обучения математике*

Гуманитарно-педагогической академии КФУ

²*доцент кафедры математики, теории и методики обучения математике Гуманитарно-педагогической академии КФУ*

Введение. Статья посвящена рассмотрению проблемы профессиональной направленности изучения математики в агропромышленном колледже будущими бухгалтерами.

Цель и задачи исследований.

- поиск эффективных путей реализации профессиональной направленности изучения математики в агропромышленном колледже будущими бухгалтерами;

Результаты исследований, их краткий анализ.

Изменения, происходящие в последние годы в жизни страны и всего мирового сообщества, динамичное развитие науки и техники, информационных технологий ставят перед нами новые задачи. Они определены в национальном проекте «Образование», в проекте «Образование 2020», в новых Федеральных стандартах третьего поколения и в майских указах Президента РФ, В.В.Путина. В этих документах профессиональная направленность становится необходимым условием преподавания общеобразовательных предметов в учреждениях СПО. Она даёт возможность показать, как изучаемые основы наук, в том числе математики, находят применение в практике, влияют на эффективность производственной деятельности квалифицированного работника.

Математические знания важны только тогда, когда они воспринимаются студентами с уверенностью, что обязательно будут применены в процессе своей будущей профессиональной деятельности. Отсюда, главная задача преподавателя математики, работающего в системе среднего профессионального образования, - усилить прикладную направленность обучения математике в направлении профессиональной направленности студентов, в том числе и будущих бухгалтеров. Конечной целью математического образования в агропромышленном колледже будущими бухгалтерами является формирование экономико-математической компетентности выпускников.

Общая характеристика профессии. Бухгалтер выполняет работу по различным участкам бухгалтерского учета. Фиксирует состав и источники хозяйственных средств, их движение. Ведет учет основных средств, товарно-материальных ценностей, затрат на производство, реализацию продукции, результатов финансово-хозяйственной деятельности, расчеты с поставщиками и заказчиками и т.п. Осуществляет прием, контроль первичной документации по соответствующим участкам учета, обрабатывает ее вручную или с помощью компьютера. Составляет отчетные калькуляции себестоимости продукции (работ, услуг), производит начисление и перечисление платежей в государственный бюджет, взносов в фонды социального и пенсионного страхования, заработной платы сотрудников, налогов и т.д. Отвечает за соблюдение штатной, финансовой и кассовой дисциплины, смет организационно-хозяйственных и других расходов, сохранность бухгалтерской документации, оформления и сдачи их в установленном порядке в архив.

Наиболее эффективный путь реализации профессиональной направленности изучения математики в агропромышленном колледже будущими бухгалтерами – создание дидактического комплекса, состоящего из блоков, включающих в себя теоретические основы отдельных разделов математики, и блоков практико – ориентированных заданий, несущих профессионально значимую информацию по работе бухгалтера.

Для создания такого дидактического комплекса необходимо выполнить два условия. Во-первых, внести изменения в структуру изучения двух дисциплин (математики и бухучета) таким образом, чтобы связанные друг с другом темы этих дисциплин изучались параллельно. Так, например, после повторения процентов и выполнения расчетных заданий разобрать задачи на учет и расчеты наличных и безналичных денежных средств. После изучения элементов линейной алгебры (матрица, система линейных уравнений, метод Гаусса) ввести понятия «корреспонденция счетов» и «бухгалтерская проводка», разобрать задачи на нахождение валовых выпусков отраслей на планируемый период при заданной технологии производства, заданном потреблении на предстоящий промежуток времени. После повторения систем неравенств изучить основы линейного программирования, симплекс-метод, транспортную задачу. После изучения дробно-рациональной функции привести пример зависимости себестоимости продукции от объема произведенной продукции. После изучения показательной функции привести пример зависимости капитала, пущенного в оборот, от числа равных промежутков времени, рассмотреть задачи финансовых вычислений по сложной процентной ставке. После изучения тригонометрических функций привести примеры зависимости периодических колебаний величин от времени. После изучения производной рассмотреть задачи по ее применению при нахождении роста производительности труда, максимальная прибыль предприятия, скорость износа материальных ресурсов, рассмотреть графики и диаграммы темпов роста функций экономического содержания. После введения понятия определенного интеграла познакомить с экономической интерпретацией этого понятия: определение объема продукции, произведенной за данный промежуток времени по функции, характеризующей изменения производительности труда за данный промежуток времени и т.д.

Вторым условием создания дидактического комплекса, состоящего из блоков, включающих в себя теоретические основы отдельных разделов математики, и блоков практико – ориентированных заданий, несущих профессионально значимую информацию по работе бухгалтера, является применение активных методов обучения, которые направлены на овладение студентами компетенциями в процессе активной мыслительной и практической деятельности. Среди активных методов можно выделить следующие: кейс-стадии и игровое проектирование, реализуемые на исполнительском, управленческом и стратегическом уровнях; методы моделирования; деловые игры, тренинги; проблемные лекции и семинары; творческие проекты; интеллект-карты, алгоритмы, схемы, тесты, творческие задания и т.д. Любой из методов применяется на основе ИКТ.

Выводы; От качества математической подготовки в агропромышленном колледже в значительной степени зависит уровень компетентности будущих бухгалтеров. Обучение математике должно быть ориентировано не столько на получение конкретных математических знаний и умений в узком смысле слова, сколько на профессиональное образование с помощью математики. Реализовать это можно в предложенном дидактическом комплексе, состоящем из блоков, включающих в себя теоретические основы отдельных разделов математики, и блоков практико – ориентированных заданий на профессию бухгалтера. Таким образом, студенты получают образование, учитывающее перспективы развития общества, образование, которое позволит им быть конкурентоспособными, готовыми к адаптации и саморазвитию. Будет решена проблема кадров, способных выполнять принципиально новые задачи, определяемые новыми технологическими совершенствованиями, информационным обществом, инновационными формами экономической деятельности, что отражено в майских указах Президента нашей страны.

МЕТОДИЧЕСКИЕ ОСОБЕННОСТИ ВВЕДЕНИЯ ТЕМЫ «ДЕСЯТИЧНЫЕ ДРОБИ» В КУРСЕ МАТЕМАТИКИ В 5-6 КЛАССАХ

Кондра С.А.¹, Овчинникова М.В.²

¹ *учитель математики, МКОУ «Гимназия №1 им. К.И. Щёлкина», Белогорск, Крым, обучающийся кафедры математики, теории и методики обучения математике*

Гуманитарно-педагогической академии КФУ

² *доцент кафедры математики, теории и методики обучения математике Гуманитарно-педагогической академии (филиал) КФУ*

Введение. Тема «Десятичные дроби» одна из важнейших в курсе математики 5-6 класса. Проблема методики введения данного раздела в программе средней школы весьма актуальна, ее определяет разрыв мыслительного шаблона учащихся еще на этапе введения понятия обыкновенной дроби. До сих пор в умах воспитанников главенствующую роль отыгрывали целые числа, так необходимые для получения азоров счета, нахождения неизвестных компонентов арифметических действий, изучения таблицы умножения и т.д.

Цель и задачи исследований. Вообще, начальная школа преподносит науку на уровне осязаемых, конкретных величин. Это же касается и математики, когда счет чего-либо осуществляется на вполне тактильных предметах, что позволяет в полной мере понимать уменьшение или увеличения числа, или количества предметов. Переход на следующую ступень образования создает некий конфликт, а для некоторых и вовсе подмену понятий. Причиной всему этому служит углубление более абстрактного восприятия действительности. Необходимость вырабатывать алгоритмы действий на основе правил, понятий или определений. Конкретные же, реалистичные элементы, как учебные составляющие уходят на дальний план.

Распределение проблематичных ситуаций введения комплекса тем «Дроби», в том числе и десятичных дробей, стоит начинать с момента восприятия учениками определяемых и определяющих понятий теоретической составляющей. Каждое правило должно быть разобрано на проблемно-следственное содержание, чтобы вырабатывалось осознание того что выражает данное определение и чем это будет обосновываться. Ведь зачастую, не оконченный переход от конкретного к абстрактному, обуславливает восприятие информации с чрезмерно серьезным отношением к каждому слову теории или наоборот, пренебрежением важных фактов. И то и другое пагубно сказывается на изучении данной темы.

Методика исследований. В настоящее время можно выделить три сценария введения понятия «Обыкновенной дроби» и «Десятичной дроби»: традиционный подход: вначале изучаются обыкновенные дроби, затем десятичные; не традиционный подход: вначале изучаются десятичные дроби, затем обыкновенные; смешанный подход: изучение обыкновенных и десятичных дробей чередуются. Первый и второй подходы встречаются достаточно часто. Учебные материалы есть. Однако, одной литературы мало, куда важнее мастерство педагога.

Результаты исследований. Для введения понятия «Обыкновенной дроби» на первых порах, вполне можно прибегнуть к осязаемо-конкретному способу обучения для облегчения восприятия темы. Существуют специальные тренажеры-долей, да и прибегнуть к подручным средствам проявив креатив еще никому не мешало. Однако, тема десятичных дробей куда более деликатна, пусть даже и выглядит проще. Трудности могут возникнуть, как и в момент знакомства с понятием, так и в процессе углубления материала.

Применение того или иного подхода при рассмотрении актуального материала выбор каждого педагога или методической кафедры. Важно выработать алгоритм подачи, структуру отработки этапов изучения темы. Особого внимания заслуживает вопрос, как рассматривать десятичную дробь: в связке с обыкновенными дробями, подразумевая их как частный случай обыкновенной дроби или как отдельный вид – десятичной позиционной системы записи десятичной дроби (в этом случае речь идет о естественном

противопоставлении десятичной дроби обыкновенной, запись которой возникла в результате необходимости деления предметов на несколько равных частей). Рассматривая десятичную дробь как отдельную единицу, нивелируя факт снижения научности школьного курса математики, требуется переосмыслить весь курс по теме «Дроби», дабы не вызвать путаницы, и без того в не простом материале.

Тем не менее, существуют авторы, которые стремятся максимально использовать в своих трудах и практике обучения математике наработки и закономерности открытые психологами школы Л.С. Выготского, А.Н. Леонтьева, П.Я. Гальперина. Иначе говоря, рассматривать позиционную запись десятичной дроби, при которой используются разряды единиц и разряд правее разряда единиц. Таким образом, вводится помимо ряда натуральных чисел, ряд десятичной записи дробной части десятичной дроби, то есть расширение таблицы разрядных единиц вправо после разряда единиц класса единиц, приводит к новой форме записи чисел – десятичной дроби. Сценарий вполне себя оправдывает как позиционная запись: каждому знаку после запятой отводится свой десятичный разряд. Учитывая письменную составляющую обучения, схема записи и рассмотрения дроби в соответствии с разрядами таблицы поможет осознать место каждого знака после запятой и его роль во всей дроби в целом.

Следующая ситуация, которая станет актуальной – это устное восприятие десятичной дроби, что называется «на слух». Если зачитывать дроби, например: две целых и семь тысячных или тринадцать целых и пятьсот пятьдесят тысячных, вероятнее всего учащимся при записи будет допущена ошибка. Одно дело записывать дробь по шаблону, высчитывая по таблице каждый разряд, другое дело воспринимать надиктованное значение, указывая верную позицию для каждого знака до и после запятой.

При более подробном рассмотрении данной проблемы возникает необходимость в обстоятельной отработке записи десятичной дроби, однако с другой стороны мы встречаем препятствие в виде ограниченного количества часов отведенных на изучение темы в связи насыщенностью учебной программы. На помощь придут математические диктанты, длительность и плотность которых можно регулировать по обстоятельствам. Данный вид деятельности позволит держать темп актуализации знаний на необходимом уровне, не позволяя «выветриваться» уже имеющимся наработкам. Так же весьма оправданы печатные тренажеры, где по схеме отрабатывается правильное позиционирование всех элементов дроби. Режим активной отработки правильности записи и произношения десятичной дроби можно использовать в тандеме с устным счетом, проводимым на этапах актуализации на протяжении всего периода, который будет выбран педагогом исходя из особенностей класса. Имеется в виду и при рассмотрении других тем, естественно не в ущерб таковым.

Позиционная система оправдывает себя и при изучении арифметических операций над десятичными дробями. Так на много легче вводить сравнение, сложение и вычитание дробей, распределяя действия по каждому соответствующему разряду или при уравнивании количества знаков, чтобы приходиться к равным значениям конечных разрядов.

Рассматривая методику преподавания, не стоит забывать и о психологических трудностях, возникающих у подростков. Проблема кроется в некоем противоречии арифметических действий с десятичными дробями с теми действиями над натуральными числами, которые были усвоены учащимися на протяжении четырех лет, об этом писали Н.А. Менчинская, З.М. Мехтизаде и А.С. Пчелко.

Выводы. Таким образом, при изучении темы «Десятичные дроби» важен подход, охватывающий не только методическую составляющую, но и психологический аспект. Это позволит плавно ввести само понятие и, не разрушая сложившееся восприятие учащихся об арифметических действиях над натуральными числами, уверенно внедрить новые знания касательно структурных особенностей десятичной дроби. Само обучение должно быть творческим, исключая механическую «зубрежку» основных понятий, определений и свойств. Весь процесс необходимо построить так, чтобы он был максимально осознанным со стороны учащихся.

ПРИМЕНЕНИЕ МАТЕМАТИЧЕСКОЙ ИЛЛЮСТРАЦИИ ДОКАЗАТЕЛЬСТВ В ПРОФЕССИОНАЛЬНОЙ ПОДГОТОВКЕ БУДУЩЕГО УЧИТЕЛЯ МАТЕМАТИКИ

Кожан Г.И.

обучающаяся кафедры математики, теории и методики обучения математике

Гуманитарно-педагогической академии КФУ

научный руководитель: к. ф.-м. н., профессор Гирлин С.К.

Введение. Потребность общества в высококвалифицированных кадрах, которые бы отличались ответственностью, мобильностью, способностью принимать быстрые решения, растет с каждым годом.

В современном образовательном процессе линия задач настолько обширна, что порою будущие учителя не могут справиться с огромным количеством материала.

Доказательства, казалось бы, очевидных утверждений бывают настолько сложны, что приходится искать методы для их решения.

Для более глубоко усвоения материала используют математические иллюстрации. Они характеризуются тем, что ограничиваются наглядной иллюстрацией рассуждений, т.е. сложнейшие и непонятные утверждения могут быть выражены через числа.

Целью статьи является ориентация студентов, в сущности будущих учителей математики, к применению математических иллюстраций доказательств.

Основная задача: рассмотреть применение математической иллюстрации доказательств в профессиональной подготовке будущего учителя математики.

Методика исследований:

1. Изучение и анализ специальной методической и справочной литературы;
2. Практическая работа

Изложение основного материала статьи. Доказательством называется цепочка логических умозаключений, показывающая, что при каком-то наборе аксиом и правил вывода верно некоторое утверждение. Выделяют прямые и косвенные доказательства.

Прямыми называют цепочку дедуктивного заключения, которая приходит к истинному умозаключению.

Примером косвенного доказательства является метод «от противного». Требуется доказать теорему $A \Rightarrow B$. При доказательстве методом «от противного» допускают, что заключение теоремы (B) ложно, а, следовательно, его отрицание истинно.

В курсе математики достаточно много задач, которые сложны для восприятия детям. Ребенку не понятна ни область применения данных доказательств, ни их математический смысл. В следствии выше указанной неясности у ребенка пропадает интерес к изучению материала. Одной из целей будущего учителя должно быть стремление не только сохранить тот интерес и детскую любопытность к изучению материала, но и приумножить его. В этой задаче будущему педагогу и может помочь иллюстративный метод доказательств. В процессе использования этого метода детям легче донести суть доказательства, используя числа.

В статье «Математическая иллюстрация доказательств» рассматривается известная теорема о необходимых условиях существования определенного интеграла. Доказательство проиллюстрировано на конкретной функции. Ее суть состоит в том, если функция интегрируема на некотором отрезке, то она ограничена на нем (т.е. ограниченность функции на отрезке является необходимым условием ее интегрируемости на отрезке). Авторы работы хотят показать, что данная теорема является не всегда достаточно понятной для студентов. Как уже отмечалось, что за основу доказательства берут любые действительные числа a и b . Даны в статье леммы:

1. $|a - b| \leq |a| + |b|.$
2. $|a + b| \geq |a| - |b|.$

3. $c_1 < x < c_2, c_1, c_2, x \in R = (-\infty, +\infty),$ то $|x| < C,$ где $0 < C = \max\{|c_1|, |c_2|\}.$ (Гирлин С. К., Ференчук И. И., Кожан Г. И. Математическая

иллюстрация доказательств // Сер.: Педагогика.- Сб. статей III Международного научно-практического конкурса. 2017), таким образом подставив различные действительные числа a и b , то будет выполняться.

В каждой Лемме рассматривают различные случаи, которые помогают при доказательстве теоремы понять, что буквы лишь абстракция, все можно выразить через простейшие числа.

Результаты исследований: математические иллюстрации помогают развить у студентов абстрактное мышление и в будущем могут стать незаменимым методом в процессе преподавания. В статье рассмотрена достаточно известная теорема о необходимых условиях существования определенного интеграла, на примере которой раскрыта суть иллюстративного метода.

Вывод: С каждым годом объем информации в школе увеличивается, материал становится все сложнее, появляются различные новшества. Соответственно, все тяжелее становится объяснить материал. Поэтому для успешного преподавания, будущий педагог должен раскрыть для себя такой метод, который достаточно хорошо воспринимается целевой аудиторией, что, бесспорно, принесет свои результаты. Иллюстративный метод хорошо справляется с поставленными задачами и во многом упрощает сложные доказательства, делая их более легкими для восприятия, что очень важно в процессе преподавания.

ИСПОЛЬЗОВАНИЕ ИННОВАЦИОННЫХ ТЕХНОЛОГИЙ НА УРОКАХ МАТЕМАТИКИ

Ковтун А.М.

*обучающаяся кафедры математики, теории и методики обучения математике
Гуманитарно-педагогической академии КФУ
научный руководитель: к.п.н., доцент Шилова Л.И.*

Введение. В современном мире система образования стремительно развивается. Во время быстрой информатизации общества для развития человека приобретают значимость умение собирать необходимую информацию, умение выстраивать гипотезы, совершать выводы и умозаключения. В связи с этим усиливается потребность в обучении и воспитании детей, которые будут максимально готовы и адаптированы ко всем реалиям современного мира, которые будут иметь полное представление о современном мире и его информационном единстве.

Модернизация профессионального образования предусматривает усовершенствование методов обучения, основанного на инновационных технологиях, а также указывает на необходимость переосмысления роли преподавателя, который сегодня выполняет функции менеджера человеческих ресурсов.

Сегодня умение использовать средства инновационных технологий, например, мультимедиа и компьютер – важная составляющая профессиональной подготовки и компетентности специалистов в любой области деятельности.

В то же время возможности инновационных технологий делают компьютер также привлекательным средством реализации самого обучения.

В статье предлагается краткая характеристика кооперативного обучения как одной из инновационной технологий.

Цель и задачи. Раскрыть необходимость использования инновационных технологий на уроках математики при обучении в школе.

Результаты исследования. Введение информационных технологий способствует формированию теоретической базы знаний учащихся и практических навыков использования средств современных инновационных технологий в повседневной практической, в том числе учебно-познавательной, деятельности учеников. Главной задачей современного образования – не только дать ученику фундаментальные знания, а обеспечить для него все необходимые условия для дальнейшей социальной адаптации, развить склонность к самообразованию. При применении инновационных образовательных технологий на уроках увеличивается мотивация учения, активизируется и повышается познавательный интерес учащихся, увеличивается качество самостоятельных работ.

Компьютерное обеспечение совместно с инновационными технологиями раскрывает принципиально новейшие возможности в сфере образования, в учебной деятельности и творчестве учеников. Ведь урок не может быть интересным, если ученик постоянно включен в однообразную по структуре и методике деятельность. Урок должен служить средством развития творческих способностей учащихся, их потребностей, интересов, самовыражения и самореализации, развивать постоянное стремление к познанию и самосовершенствованию. Во время проведения уроков математики учитель часто применяет групповую работу (в маленьких и больших группах). Это подталкивает обучающихся выражать свои мысли, формирует умение убеждать, вести дискуссию. С целью повышения эффективности урока, как основной формы обучения учителя проводят уроки-лекции, уроки-семинары, комбинированные уроки, уроки-зачеты, уроки-консультации, используют разные современные технологии: «аквариум», «мозговой штурм», «круг идей», «метод пресс», «микрофон» и т.д. Рассмотрим одну из инновационных технологий – кооперативное обучение.

Кооперативное обучение – это форма организации обучения в небольших группах учеников, которых объединяет одна общая цель. При такой организации обучения учитель руководит работой каждого ученика, косвенно, через задания, которыми он направляет деятельность группы. Кооперативное обучение открывает для обучающихся возможности сотрудничества со своими одноклассниками, позволяет реализовать активное стремление к общению, способствует получению высоких результатов, получению знаний и формированию умений. Такая форма обучения эффективно объединяется с традиционными формами и методами обучения и может применяться на разных этапах обучения. Уроки математики, на которых используются инновационные технологии, дают обучающимся основные познавательные умения, привычки и примеры поведения. Они заинтересовывают учеников, пробуждают интерес к обучению, учат самостоятельно мыслить и действовать. Применение инновационных технологий выдвигает определенные условия к структуре урока. Как правило, структура таких уроков состоит из пяти элементов:

Мотивация.

Объявление, представление темы и ожидание результатов обучения.

Представление необходимой информации.

Инновационное упражнение – основная часть урока.

Подведение итогов, оценивание результатов урока.

Выводы. Таким образом, использование инновационных технологий на уроках математики дает возможность обогащать мировоззренческую и нравственную основу суждений, как отдельной особенности, так и общественного мнения ученического коллектива. В целом, инновационные технологии и в частности кооперативное обучение, является одной из самых гибких форм включения каждого учащегося в работу, обеспечивает переход от простых к сложным задачам, учит использовать не готовые знания, а приобретать их из собственного опыта, что ведет к развитию мышления – творческого и диалектического. Новые подходы к организации обучения делают учебно-воспитательный процесс разнообразным, эффективным и интересным.

ОБ ОДНОЙ ИДЕЕ ГАУССА РЕШЕНИЯ ТЕКСТОВЫХ ЗАДАЧ

Гирлин С.К.¹, Ференчук И.И.²

¹профессор кафедры математики, теории и методики обучения математике
Гуманитарно-педагогической академии КФУ

²обучающаяся кафедры математики, теории и методики обучения математике
Гуманитарно-педагогической академии КФУ
sk.girlin@gmail.com

Введение. Известно, что когда ученики выдающегося немецкого математика Карла Гаусса пожаловались ему, что не понимают, как составить уравнение, чтобы решить текстовую задачу, Гаусс посоветовал им выполнить следующее: 1) всем упоминаемым в условии задачи неизвестным величинам задать определенные числовые значения, 2) «поиграть с выдуманными и заданными числами», т. е. попробовать составить с помощью формул (равенств или неравенств) определенные соотношения между выдуманными и заданными числовыми величинами (что позволит, как отмечал Гаусс, понять суть задачи, обнаружив верные или неверные равенства между выдуманными и заданными числами), 3) составить требуемые уравнения или неравенства с неизвестными величинами (обозначив их буквенными символами) для решения текстовой задачи, 4) решить полученные уравнения или неравенства. Успешный опыт применения этой блестящей идеи Гаусса на практике, в частности, при решении студентами Гуманитарно-педагогической академии КФУ задач теорий математического анализа, дифференциальных и интегральных уравнений, позволяет рекомендовать указанную идею Гаусса в качестве основного метода решения текстовых задач как в школьном, так и в вузовском курсах математики.

Цель и задачи исследования: построить алгоритмы репрезентативного математического рассуждения и составления соотношений между искомыми и заданными величинами текстовой задачи по методу Гаусса; показать, что предложенный Гауссом метод решения текстовых задач является частным случаем предложенного Гирлиным С.К. репрезентативного метода математических рассуждений. **Методика исследования** заключается в приведении конкретных примеров связи указанных методов.

Результаты исследования. Предложен в виде алгоритма метод иллюстративно-репрезентативного математического рассуждения, а также алгоритм составления соотношений между искомыми и заданными величинами текстовой задачи по методу Гаусса. Среди репрезентативных методов (слово «репрезентативный» происходит от английского represent – представлять) математических рассуждений (доказательств) будем различать два типа: абстрактно-репрезентативный метод (АР-метод) и конкретно-репрезентативный (КР-метод). АР-методом будем называть метод традиционного доказательства (выбранные для доказательства представители рассматриваемого класса математических объектов обозначаются абстрактными символами, например, действительное число - символом или буквой a , функция – символами $f(x)$). КР-метод состоит в том, что доказательство свойства (формулы) для объектов некоторого класса проводится с использованием некоторых конкретно выбранных объектов из рассматриваемого класса - представителей класса, при этом свойствами выбранных объектов, не присущими всем объектам рассматриваемого класса, нельзя пользоваться (например, вместо символа любого действительного числа a берется конкретное число 3; если в проведенном КР-методом доказательстве заменить число 3 на букву a , то запись этого доказательства совершенно не должно отличаться от записи доказательства АР-методом, то есть выбранный представитель – число 3 играет роль символа, переменной). АР-доказательство или КР-доказательство удобно снабжать иллюстрацией или числовым примером, который, разумеется, не является частью строгого доказательства, но доходчиво, на числах, проясняет суть доказательства, позволяет проверить каждую формулу в цепочке выводимых формул (для удобства, чтобы отделить иллюстрации от строгого доказательства, они заключаются в двойные фигурные

скобки). Доказательства AP-методом или же KP-методом с добавлением числовых иллюстраций будем называть доказательствами иллюстративно-репрезентативным методом (IP-методом), а технологию такого доказательства IP-технологией.

Впервые IP-метод был предложен в 2006 г. и применен студентом Крымского гуманитарного университета (в 2014 г. переименованного в Гуманитарно-педагогическую академию (филиал) ФГАОУ ВО «Крымский федеральный университет им. В.И. Вернадского» (в г. Ялте)) Кузнецовым И.В. при доказательстве некоторых теорем математического анализа. Конкурсная работа Кузнецова И.В. стала победителем в 2006/2007 уч. г. Всеукраинского конкурса студенческих научных работ в области «Педагогические науки». За последние 10 лет студенты, применявшие в своих исследованиях IP-метод рассуждений, опубликовали более 70 научных статей, заняли два первых и одно третье места на Всеукраинских студенческих олимпиадах по математике, получили один диплом первой степени и два диплома третьей степени на Всеукраинских конкурсах студенческих научных работ в областях «Педагогические науки» и «Математические науки», в 2008 г. и 2011 г. двум студентам были присуждены премии Автономной Республики Крым «За научные достижения в сфере приоритетных направлений развития Крыма», в 2006-2007 гг., 2012 г. двое студентов были награждены стипендиями им. В.А. Сухомлинского, в 2016 г. трое студентов стали победителями Всероссийского конкурса научных работ обучающихся «Молодежь и наука в XXI веке», в 2017 г. две студентки победили на III Международном конкурсе студенческих научно-исследовательских работ «Студент года 2017» в секции «физико-математические науки» (получив дипломы 1 степени) и четверо первокурсников победили (с дипломами II степени) на IV Международном конкурсе научно-исследовательских и творческих работ учащихся «Старт в науке», студентка Ференчук И.И. и Гирлин С.К. победили в 2018 г., получив дипломы 1 степени (с работой «Технология иллюстративно-репрезентативного обучения математике») в секции «Инновационные технологии в педагогической деятельности» Международного научно-практического конкурса «Педагогическое мастерство». Приведенные успехи студентов ГПА КФУ в областях математического анализа, теорий дифференциальных и интегральных уравнений, математической теории развития (новой науки, созданной работами академика В.М. Глушкова (СССР), профессором В.В. Иванова (США) и Гирлина С.К. (РФ), а также работами студентов ГПА) свидетельствуют о высокой эффективности применяемой иллюстративно-репрезентативной технологии (IP-технологии) обучения математике. Особо следует отметить, что студенты применяли IP-метод рассуждений не только при вводе новых математических понятий и доказательстве уже известных теорем, но и при поиске и доказательстве новых теорем. На конкретном примере текстовой задачи для учащихся средней школы дан алгоритм решения задачи методом Гаусса с использованием IP-технологии изложения решения.

Выводы. Авторы настоящей работы полагают, что было бы весьма полезным, если бы Министерство образования и науки РФ рекомендовала всем издательствам издавать учебники, учебные и учебно-методические пособия по математическим наукам только в том случае, если они содержат описание IP-технологии обучения (в частности, метода Гаусса решения текстовых задач) и хотя бы два-три примера ее применения.

ПРИМЕНЕНИЕ ИНДИВИДУАЛИЗИРОВАННОГО ПОДХОДА НА УРОКАХ МАТЕМАТИКИ ПРИ ПОДГОТОВКЕ ОДАРЁННЫХ ОБУЧАЮЩИХСЯ

Вологжанин В.В.¹, Линник Е.П.², Линник И.И.³

¹ *учитель математики, МБОУ «Владиславовская ОШ», Кировский район, Республика Крым, обучающийся кафедры математики, теории и методики обучения математике*

² *доцент кафедры математики, теории и методики обучения математике Гуманитарно-педагогической академии (филиал) КФУ*

³ *доцент кафедры информатики и информационных технологий Гуманитарно-педагогической академии (филиал) КФУ*

Введение. На данный момент, математическое образование играет немаловажную роль. Для роста эффективности определенных отраслей знаний требуется весьма высокая степень развития математики. Большинство наук на данный момент проходят этап математизации, при том не только такие науки как химия, астрономия и физика, но и экономика, медицина, биология и даже лингвистика. Следовательно, весомость математики сложно переоценить, так как она все больше и больше принимает участие в различных сферах. Но, помимо важности математики, важно чтоб были те, кто будет ее понимать, продвигать и развивать в дальнейшем. И речь идет не о носителях данных знаний как таковых, а о личностях способных произвести инновации и расширение сферы применения. О тех, кого в школе принято называть «олимпиадчики» или же математически одаренные дети. Важно во время выявить таких детей и построить процесс обучения так, чтоб в итоге получить максимальный результат. Исходя из этого, востребованными являются методики позволяющие сделать это в среде обычного класса.

Цели и задачи: Исходя из важности темы, целями и задачами является апробирование методики индивидуализированного подхода на уроках математики, при подготовке математически одаренных обучающихся. Выявление их результативности и необходимости в образовательном процессе. Сравнение общего качества знаний. Целесообразность.

Результаты исследования: В каждом классе, зачастую, обучаются ученики самого разного уровня знаний, и если применять способ обучения «один для всех», при том даже ориентируясь на «средних» учеников, все равно в итоге это приведет к падению уровня знаний, если же использовать данный метод ориентируясь на «одаренных» то это будет феноменальное падение качества знаний, но ведь и одаренные не менее важны, и имеют право получить максимальное раскрытие своего потенциала. В действительности ни одна рабочая программа не ориентирована на одаренных детей. На помощь приходит метод индивидуализированного обучения. Данный метод подразумевает не только дополнительные задания повышенной сложности для одаренных учеников, он присутствует во всех этапах урока, учитывая индивидуальные особенности одаренного ребенка. Мною был разработан специальный раздаточный материал, для одаренных детей, в котором естественно задачи повышенного уровня сложности, но помимо этого, основной упор делается на самостоятельное обучение. Одаренный ребенок должен учиться исходя из собственных мотиваций и стремлений. Раздаточный материал соответствует стандартным УМК но с определенными доработками и структуризацией, с подбором проблемных задач и задач творческого характера. Так же, сперва, проводятся уроки лекции, на которых подробно разъясняется принцип использования данного раздаточного материала, принцип оценивания. Ребенок не теряет мотивацию, он знает, что и его отдельная работа будет оценена, он знает ее важность и значимость для дальнейшей жизни, поэтому старается выполнять все с максимальной отдачей. Применив данный метод, было выявлено, что качество знаний повышается, при этом значительно повышая уровень развития одаренных детей, что в итоге подтверждается их победами на олимпиадах. При том, абсолютно исключается ситуация, когда ребенок скажем так «натаскан» на олимпиадные задачки, а о школьном материале не знает. Ребенок развивается в полной мере. Данные показатели позволяют акцентировать

внимание на важности использования индивидуализированного подхода на уроках математики, при обучении одаренных детей.

Выводы. Общеобразовательные учреждения ориентированы на ученика среднего уровня и их основная задача - дать необходимые «обязательные» знания всем. Они не ориентированы на одаренных так же, как и программы, по которым они работают. Тут стоит совсем иная цель. Но талант не должен пропадать, одаренность не должна быть из-за этого потеряна, и все такие дети должны получить максимальное математическое развитие. Они не должны быть ограничены рамками среднего уровня. И метод индивидуализированного подхода является выходом в данной ситуации. Это именно то, что следует применять в общеобразовательных учреждениях.

ПРИМЕНЕНИЕ ЭЛЕМЕНТОВ МЕТОДИКИ УКРУПНЕНИЯ ДИДАКТИЧЕСКИХ ЕДИНИЦ ПРИ ИЗУЧЕНИИ АРИФМЕТИЧЕСКОЙ ЛИНИИ В 5-6 КЛАССАХ

Анишева М.О.

*обучающаяся кафедры математики, теории и методики обучения математике
Гуманитарно-педагогической академии КФУ*
научный руководитель: к.п.н., доцент Овчинникова М.В.

Введение. На современном этапе образование рассматривается как путь развития личности. Школьной программой предусмотрено формирование большого количества компетенций обучающихся, которые опираются на достаточный объём знаний. Большое количество учебной информации перекрывается информационными потоками из просторов Интернета. За счёт этого обучающиеся имеют перегрузки, которые не только провоцируют снижение качества образования, но и стойкое снижение интереса к изучаемым предметам, к математике, в том числе. Решение проблемы объяснения большого количества информации в меньшее количество учебного времени становится одним из сложнейших вопросов, которые необходимо решать. Найти ответ непросто, несмотря на то, что существуют десятки методов, программ, методик и технологий. Одной из таких является теория П.М. Эрдниева укрупнения дидактических единиц (далее УДЕ).

Цель и задачи исследования.

Цель исследования:

1. достижение целостности математических знаний при работе с арифметической линией учащихся 5-6 классов;
2. создание информационно более совершенной последовательности разделов предоставленной темы в математике, обеспечивающее единство и целостность её понимания.

Задачи исследования:

3. Изучить психологическую, педагогическую и методическую литературу по проблеме исследования;
4. Определить специфику работы учителя по методике УДЕ в 5-6 классах;
5. Раскрыть использование технологии УДЕ в практике школы у 5-6 классов;
6. Исследовать методические разработки по использованию методики УДЕ в учебном процессе при изучении математики.

Результаты исследований:

Арифметическая линия строится на основе счета предметов (элементов множества) и измерения величин. Понятия множества и величины подводят учащихся с разных сторон к понятию числа: с одной стороны, натурального числа, а с другой – положительного действительного числа. В этом находит свое отражение двойственная природа чисел, а в более глубоком аспекте – двойственная природа бесконечных систем, с которыми имеет дело математика: дискретной, счетной бесконечностью и континуальной бесконечностью.

Измерение величин связывает натуральные числа с действительными, поэтому свое дальнейшее развитие при переходе из начальной школы в среднюю арифметическая линия получает как бесконечно уточняемый процесс измерения величин.

В 5 классе арифметическая линия продолжается изучением обыкновенных и десятичных дробей, а в 6 – рациональных чисел. Арифметическая линия, имея свои задачи и специфику, тесно переплетается со всеми другими содержательно-методическими линиями курса. Так, при построении алгоритмов действий над числами и исследовании их свойств используются разнообразные графические модели. Активно включаются в учебный процесс как объект исследования и как средство обучения такие понятия, как множество, часть и целое, операция и алгоритм, которые становятся затем основой формирования у детей прочных вычислительных навыков и обучения их решению уравнений и текстовых задач.

В 5–6 классах учащиеся поднимаются на следующую ступень – учатся использовать буквенные обозначения для доказательства общих утверждений. Это позволяет им проводить логическое доказательство свойств и признаков делимости, свойств пропорций и др. Таким образом, обеспечивается качественная подготовка детей к изучению программного материала по алгебре 7–9 классов.

Решение задач на дроби и проценты вызывает у учащихся 5-х классов определенные трудности. В учебнике по математике эти темы разведены по разным главам и тем самым представляют собой несколько дидактических единиц. УДЕ как технология обучения в максимальной степени реализует задачу развития всех сфер личности ученика, и прежде всего интеллектуальной. В этой технологии мы выделяем два момента: психологический и методологический. Психология УДЕ – это обращение и противопоставление взаимно обратных задач, теорем, функций и т.д., а методология – это раскрытие потенциалов творческого мышления каждого ученика.

Чтобы успешно сдать ЕГЭ и поступить в ВУЗ необходимо достаточно хорошо знать теоретический материал и обладать навыками решения физических задач. Это довольно сложно сделать при двухчасовой программе. Таким образом, выделяется ряд противоречий между: осознанием необходимости снижения нагрузки на учащихся в условиях все возрастающего информационного потока и недостаточной разработанностью методов обучения, позволяющих, не снижая объемов информации, сократить время усвоения данного объема знаний; практикой использования технологии УДЕ для интенсивного обучения и неразработанностью педагогических условий, способствующих реализации возможностей этой технологии в процессе обучения с целью развития обучаемости. Существующее противоречие между желанием создать условия, способствующие творческой самореализации ребенка, выполнив социальный заказ общества, и недостатком учебного времени для изучения материала на творческом уровне – определили выбор темы моей работы.

Выводы. Основная цель современного педагога – создание необходимых условий для развития научного мировоззрения учащихся, на основе использования технологических элементов: укрупнения дидактических единиц, проблемных ситуаций и задач, опорных конспектов, игрового обучения, компьютерных и информационных технологий. Технология УДЕ реализуется через систему последовательных операций, обеспечивающих развитие основных показателей обучаемости. Результативность оценивается по динамике основных и факторных показателей обучаемости, каждый из которых играет существенную роль в умственной деятельности, направленной на усвоение знаний.

Также можно сделать вывод, что подобная методика учит анализировать, сравнивать, находить сходство и различие, содействует прочному закреплению материала, знания детей о числах систематизируются, дети знакомятся с историей развития понятия о числе и с методом расширения числовых множеств. Ставится проблема недостаточности изученных чисел для измерения величин (например, длины диагонали квадрата со стороной. Такой комплексный подход возможен и целесообразен при изучении следующих тем: неправильная дробь и смешанное число, сокращение дробей и приведение дробей к общему знаменателю,

разложение на множители и раскрытие скобок, извлечение корня и возведение в степень, показательные и логарифмические функции, уравнения и неравенства. Учащиеся усваивают знания прочно (сформировавшаяся система знаний – важнейшее средство предотвращения их забывания) и быстро. Подача материала блоками, одновременное изучение взаимосвязанных тем и действий приводит к сокращению расхода учебного времени на изучении темы при одновременном повышении качества знаний учащихся.

МЕТОДИКА ОРГАНИЗАЦИИ ПОВТОРЕНИЯ ГЕОМЕТРИЧЕСКОГО МАТЕРИАЛА ПРИ ПОДГОТОВКЕ К ИТОГОВОЙ АТТЕСТАЦИИ НА УРОКАХ МАТЕМАТИКИ

Бубнова А.А.¹, Шилова Л.И.²

¹*старший преподаватель кафедры математики, теории и методики обучения математике Гуманитарно-педагогической академии КФУ*

²*доцент кафедры математики, теории и методики обучения математике Гуманитарно-педагогической академии КФУ*

bubnovaaa@gmail.com

Введение. Геометрия на едином государственном экзамене по математике – это одна из самых сложных тем для абитуриентов. А всё дело в том, что когда-то экзамен по геометрии в школе был обязательным, а сейчас – это не так. Как показано в книге «Геометрия 7 – 11 класс» Я.П. Понарина «В ходе образовательной реформы со страниц учебников по геометрии исчезли многие замечательные факты, своего рода геометрические жемчужины, использовавшиеся при доказательствах теорем и решений задач. Когда как новые же геометрические методы – векторный, координатный, метод преобразований – не заняли должного места». Вот одна из причин понижения уровня знаний по геометрии выпускников школ.

Цель статьи. Рассмотреть проблемы при организации уроков геометрии для подготовки к итоговой аттестации.

Изложение основного материала. Геометрия часто вызывает проблемы, потому что непонятно, с какой стороны взяться за задачу. И вроде все теоремы знаешь, но не знаешь, какую из них стоит применить. Но главный принцип при решении геометрических задач звучит так: «рисуй чертеж». Одна из самых интересных методик эффективной подготовки обучающихся к Государственной итоговой аттестации по математике – это решение геометрических задач по готовым чертежам. Эта методика развивает мыслительную деятельность учащихся, речь и логику рассуждений, учит делать правильные выводы. Эта методика даёт возможность учителю повторить большой объём материала, затратив минимум времени. Такие задачи используются в качестве устных упражнений, для повторения или закрепления изученной темы.

Геометрические задачи по готовым чертежам представляют собой рисунки с условиями. Статья в международном научном журнале «Символ науки» №7/2016 Добровой Н.В. предлагает учителю готовить чертежи на слайдах, на карточках и использовать их на 8-10 минут в начале урока. Многие такие задачи могут быть предложены для математических диктантов, а также в качестве индивидуальной работы обучающихся на уроке или дома, но чтобы проводить уроки, используя эту методику, учителю необходимо уметь применять знания компьютерных технологий. Однако большие затраты времени на подготовку урока окупаются быстрыми эффективными результатами.

При проверке компьютер также играет не маловажную роль, так как он дает возможность дополнения уже имеющихся экранных иллюстраций различным по дидактическому назначению раздаточным материалом, который можно распечатать в любой момент и раздать учащимся, сроки проверки также сокращаются.

Приведём примеры задач из книги Балаян Э.Н. Геометрия. Задачи по готовым чертежам для подготовки к ЕГЭ 10-11 классы, а так же из книги Балаян Э.Н. Математика: задачи типа В5, В8, В10, В13, Э.Н. Балаян. – Ростов, Д: Феникс, 2014. – 363 с.

1. Площадь треугольника ABC равна 16, DE - средняя линия треугольника, рис 2. Найдите площадь треугольника CDE .
2. Найдите площадь треугольника, вершины которого имеют координаты $(1;7)$, $(3;7)$, $(7;9)$.
3. Шар, объем которого равен 42π , вписан в куб. Найдите объем куба.
4. Площадь параллелограмма $ABCD$ равна 3. Точка H - середина стороны AD . Найдите площадь трапеции $AHCB$.
5. Найдите объем многогранника, изображенного на рисунке (все двугранные углы прямые). Рис.1.



рис. 1

При подготовке к ГИА на уроках геометрии необходимо также особое внимание обращать на повторение теории. Здесь можно рекомендовать проведение уроков-зачётов по темам: площадь треугольника, четырёхугольники, векторы и т.д. Урок в форме зачёта осуществляет развитие учащихся, их самообразование и самообучение, проверку и контроль знаний и умений, предусмотренных программой. Формы зачёта бывают различными.

Групповой зачёт проводится следующим образом: класс делится на несколько групп с разным уровнем подготовленности, раздаются карточки с заданиями. Число карточек соответствует количеству учеников в группе. Вопросы к зачёту должны быть взаимосвязаны, тогда у обучающихся сложится полная картина об изучаемой теме. Каждая группа учащихся отвечает на свои вопросы, решает задачи, доказывает теоремы. Ученики других группы коллективно оценивают ответы своих одноклассников.

Для «Зачёта-карусель» создаётся дополнительная комиссия из учеников класса. Каждый член комиссии выслушивает и оценивает только один ответ. Учитель также оценивает ответы обучающихся. В итоге учитель и члены комиссии по набранной сумме баллов за ответы на все вопросы выставляют каждому ученику общую оценку за зачёт.

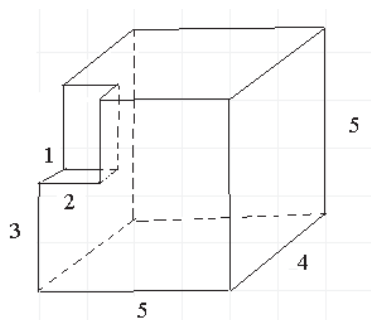
«Зачёт по маршруту». Для такого зачёта отбираются три комиссии. Одна, самая многочисленная, проверяет степень усвоения теоретического материала, она, кстати, может работать по принципу «карусели». Смотри выше. Другая группа, для которой достаточно двух учащихся, проверяет решение задач. Члены третьей комиссии проверяют экспериментальную часть. Остальные учащиеся класса также делятся на три группы, получают маршрут движения и сдают зачёт, переходя в указанное время от одной комиссии к другой. В маршрутных листах члены комиссии делают отметки о сдаче каждой части зачёта, а затем выводится общая отметка.

Результаты. Авторы статьи много лет ведут курсы по подготовке к ЕГЭ по математике. Даная методика повторения курса геометрии даёт хорошие результаты. Слушатели курсов успешно сдают вступительные экзамены в ВУЗы.

Выводы. Подготовка к ГИА по математике требует применение новых технологий проведения урока. Повторение геометрического материала требует значительной подготовки самого учителя, умение его организовать самостоятельную работу обучающихся.

Математику нельзя выучить за день или за неделю! Исключительно важным становится целенаправленная и систематическая подготовка школьников к ЕГЭ. Важно помнить, что в решении задач требуется тренировка не только для того, чтобы уметь применять правила, формулы в известных ситуациях, но и уметь использовать теоретические знания в изменившихся ситуациях.

ПОДГОТОВКА КАДРОВ ДЛЯ СФЕРЫ ТУРИЗМА В СОВРЕМЕННЫХ
ЭКОНОМИЧЕСКИХ УСЛОВИЯХ

Коновалова И.А.

*Старший преподаватель кафедры менеджмента и туристского бизнеса
института экономики и управления ГПА
ia2096005@mail.ru*

В современной России индустрия туризма и гостеприимства является одной из приоритетных отраслей народного хозяйства. Внутренний и въездной туризм бурно развивается, но он серьезно отстает от международного уровня по развитию инфраструктуры, по продвижению туристического продукта и качеству обслуживания.

В настоящее время усилия государства и туристского бизнеса направлены на преобразование туристской отрасли в единую систему, способную в комплексе осуществлять эффективную деятельность как на внутреннем так и международном туристских рынках. Достичь эту цель можно путем практического решения проблем, связанных с развитием современного, высокотехнологичного туристского комплекса. И, безусловно, туристская отрасль страны нуждается в грамотных специалистах, избравших сферу туризма полем своей будущей профессиональной деятельности и имеющих четкие представления о современных процессах и явлениях, происходящих в управлении туризмом. В этой связи возросло внимание к подготовке кадров в данной отрасли.

В настоящее время в стране насчитывается около 300 высших учебных заведений, которые занимаются подготовкой кадров для сферы туризма по направлениям подготовки бакалавриата: 43.03.02 Туризм, 43.03.03 Гостиничное дело, 38.03.02 Менеджмент, 43.03.01 Сервис, 49.03.03 Рекреация и спортивно-оздоровительный туризм, в некоторых вузах существуют образовательные программы по туризму в рамках направления 38.03.01 Экономика; по направлениям подготовки магистратуры: 43.04.02 Туризм, 43.04.03 Гостиничное дело, 38.04.02 Менеджмент, 43.04.01 Сервис, 38.04.01. Экономика.

В последнее время российские вузы функционируют в новых социально-экономических условиях. Развитие рыночных отношений, цифровой экономики в Российской Федерации коренным образом изменило условия функционирования системы высшего образования. Оно является фундаментальной основой интеллектуального, духовного и нравственного развития общества, а также основой успехов в решении современных проблем страны.

Российское образование получило статус национального проекта, государство повернулось к настоящим приоритетам и ценностям в нашей жизни. В этом проекте одним из важных направлений названо взаимодействие высшей школы и бизнеса. Выдвигаются новые вопросы, ранее не стоявшие перед нашим обществом: «Как получить систему конкурентоспособного профессионального высшего образования? Как повысить его качество, перейти на инновационный путь развития, ориентируясь на потребности бизнеса и рынка труда, на запросы экономики?». Бизнес сегодня предъявляет серьезные требования к уровню и качеству подготовки молодых специалистов. Взаимодействие бизнеса и образования может осуществляться через: а) двухсторонние договоры вуз - предприятие;

б) трехсторонние договоры, когда к двум вышеназванным сторонам подключается студент. Это очень хорошая форма трудоустройства студентов и их ориентация на конкретного работодателя. Соответственно его подготовка идет уже по заказу конкретного потребителя;

в) участие работодателей в организации образовательного процесса, создании основных профессиональных образовательных программ, учебных планах, в аттестационных комиссиях. Работодатели отбирают для себя лучших выпускников, трудоустроя их у себя на предприятии или в отрасли, используя их потенциал; г) участие работодателя в попечительских, наблюдательных, ученых советах вузов; д) возрождение отношений базовое предприятие - система начального и среднего профессионального обучения; е) создание базовых кафедр на предприятиях, в профильных организациях; ж) соучредительство, то есть когда бизнес на правах одного из учредителей и инвестора участвует в работе высшего учебного заведения.

В настоящее время в вузах существуют следующие образовательные программы для подготовки бакалавров в сфере туризма: туризм, менеджмент туризма, технология и организация туроператорской и турагентской деятельности, менеджмент в гостиничном и ресторанном бизнесе, экономика и управление туристскими предприятиями, гостиничный и туристский бизнес, менеджмент ресторанного бизнеса, технология и организация экскурсионных услуг, международный и национальный туризм и другие. Образовательные программы подготовки магистров для сферы туризма: туризм, менеджмент управления туристско-рекреационными кластерами и территориями, управление предпринимательской деятельностью в индустрии гостеприимства, управление проектами в туризме и гостеприимстве, государственное регулирование сферы туризма, инновационные технологии управления гостиничным бизнесом, технология и организация услуг в международном туризме, планирование и развитие межкультурных коммуникаций в туризме, бизнес-технологии индустрии туризма и другие.

Для сферы туризма необходимы специалисты для работы в туроператорских компаниях, турагентствах, как правило – это менеджеры, специалисты для разных департаментов, отделов и служб, финансисты, экономисты, специалисты в области рекламы, маркетинга и продаж. Большая потребность на рынке в квалифицированных гидах и экскурсоводах. Важными критериями для подготовки кадров являются: знание иностранных языков, наличие коммуникативных качеств, психологическая стрессоустойчивость, наличие профессиональных знаний, навыков, умений. Настоящий менеджер должен быть одновременно хорошим психологом, и грамотным экономистом.

К сожалению, российские образовательные программы вузов по туризму и гостиничному хозяйству не всегда в полной мере адаптированы к современным потребностям индустрии. Подготовка специалистов происходит больше на уровне теории. Слабой стороной отечественного гостиничного образования является недостаточная практическая подготовка выпускников, формальный подход к практическому обучению студентов.

В настоящее время студентам не хватает именно практических навыков. Необходимо обязательное участие представителей бизнеса через создание объединений с представителями профессиональных участников индустрии туризма (гостиниц, ресторанов, турагентств и т. д.), организаторов систем обучения, специалистов вузов, осуществляющих подготовку специалистов.

Подготовка кадров для сферы туризма в Российской Федерации осуществляется в соответствии с образовательными стандартами, в основу которых положены перечень профессий и квалификационные требования (профессиональные стандарты) к должностям работников туристской индустрии. С 2018 года в образовательный процесс вузов введены новые Федеральные государственные образовательные стандарты высшего образования (ФГОС ВО 3++), которые наиболее тесно связаны с существующими профессиональными стандартами и повлекут за собой ряд изменений как в структуре и содержании основных профессиональных образовательных программ, так и в условиях их реализации.

В Гуманитарно-педагогической академии (филиал) в г. Ялте ФГАОУ КФУ им. В.И. Вернадского на кафедре «Менеджмент гостиничного и туристского бизнеса» ведется подготовка бакалавров и магистров для сферы туризма. В 2018 г. создана базовая кафедра и

«Программа перспективного развития базовой кафедры Менеджмента гостиничного бизнеса на базе отеля «Ялта-Интурист» на 2018-2021 гг.» Целью программы развития являются: 1. углубленная практическая подготовка обучающихся по направлениям подготовки бакалавриата и магистратуры; 2. привлечение к образовательному процессу преподавателей-практиков, являющихся ведущими специалистами отеля «Ялта-Интурист»; 3. выполнение совместных научных исследований по приоритетным направлениям в сфере туристской и гостиничной индустрии и др. Все это в конечном итоге должно привести к повышению качества подготовки выпускников и их конкурентоспособности, что, безусловно, скажется на развитии сферы туризма и гостеприимства.

ПОВЫШЕНИЕ КАЧЕСТВА УСЛУГ В СРЕДСТВАХ РАЗМЕЩЕНИЯ КАК ФАКТОР ПОВЫШЕНИЯ ПРИВЛЕКАТЕЛЬНОСТИ ТУРИСТСКОГО РЕГИОНА

Перевертнюк И. ¹

¹, обучающаяся 6 курса, направления подготовки «Менеджмент»

Гуманитарно-педагогическая академия (филиал) ФГАОУ ВО «Крымский федеральный университет им. В. И. Вернадского» в г. Ялте

научный руководитель: Дорофеева А.А.

доктор экономических наук, доцент, заведующая кафедрой менеджмента и туристского бизнеса.

Постановка проблемы. Значительным конкурентным преимуществом на рынке услуг предприятий гостиничного хозяйства является качество предоставляемых услуг, поскольку именно высокий уровень этого показателя, способствуют удовлетворенность у клиентов, улучшает имидж предприятия, повышает привлекательность туристского региона.

Цель статьи – рассмотрение ключевых факторов повышения качества услуг в средствах размещения.

Изложение основного материала исследования. Каждый туристский регион может быть привлекательным своими туристскими и дополнительными услугами. Если он имеет уникальные и благоприятные природные условия, он связывает себя со знаменитыми историческими событиями, содержит оздоровительные, лечебные и рекреационные ресурсы, обладает развлекательными услугами. С точности и эффективности применения данных элементов зависит удовлетворенность потребителей туристских услуг, качеством и степенью оказываемых услуг, и в конечном счете, степень туристской привлекательности.

Повышение туристской привлекательности регионов, ученые объединяют с маркетинговыми инструментами, мероприятия которого содержат в себе формирование и развитие социального признания, положительного имиджа региона. Таким образом, проявляется близкая связь между подобными понятиями, как «туристская привлекательность региона» и «имидж региона». При этом позитивный имидж выступает не только одним из критериев региональной привлекательности, так же содействует стабильному развитию экономики региона.

Качество гостиничных услуг организаций гостиничного бизнеса представляет собой определенную совокупность свойств однородных услуг, установленных стандартами и ожидаемых потребителем, позволяющих удовлетворять установленные или предполагаемые индивидуальные потребности гостей в размещении, питании и про- чем обслуживании в пределах малого средства размещения.

Следовательно, мы можем утверждать, что выделены такие свойства понятия качество:

- качество представляет собой нормируемую категорию, которая закрепляется в соответствующих стандартах;
- сравнивать качество можно только в том случае, если услуги однородны;

– качество нужно оценивать индивидуально, то есть учитывать социальные и экономические параметры потребителей услуг, их желания и требования к услугам.

Рассмотрим основную услугу размещения как фактор повышения привлекательности туристского региона. Основная проблема заключается в том, что многие туристы требуют высокого качества предоставляемых услуг и достойного сервиса но на сегодняшний день предприятия в туристских регионах не имеют определенной стратегической концепции для повышения качества услуг, либо разработанные и реализуемые ими стратегии характеризуются поверхностным уровнем проработки.

Оценить субъективно факторы повышения привлекательности туристского региона мы не можем, но экспертным путем с помощью метода опроса и анкетирования мы способны выявить ключевые факторы с помощью которых в дальнейшем повысить привлекательность туристского региона.

Процесс восприятия и оценки клиентом обслуживания является субъективным из-за ожиданий, которые сформировались у конкретного гостя, и его представлений об обслуживании. Услуги которые мы оказываем клиенту должны быть качественными, а скорость обслуживания соответствовать ожиданию потребителей. Услуги оказываемые клиенту на основании утвержденных стандартов, определенным образом корректируют его представления о качестве услуги. В этой ситуации возможно следующее: уровень качества превысил ожидания, и, значит, обслуживают хорошо, в противоположной ситуации гости могут утверждать, что качество обслуживания низкое.

Вывод Повышение качества услуг в средствах размещения как фактор повышения привлекательности туристского региона способствуют увеличению туристского потока, а в дальнейшем и увеличению экономических показателей. Полагаясь на экспертный метод на начальном этапе мы способны увеличить скорость обслуживания и повысить качество предоставляемых услуг, опираясь на результаты опросов и анкетирования.

ОТДЕЛЬНЫЕ АСПЕКТЫ ЦИФРОВИЗАЦИИ ГОСТИНИЧНО-ТУРИСТСКОЙ СФЕРЫ

Казак А.Н.

*к.э.н., доцент кафедры менеджмента и туризма
Гуманитарно - педагогической академии КФУ*

Введение. Цифровизация гостинично-туристской сферы прежде всего связана с понятиями «умного туризма» (Smart Tourism), «Е-туризма». Умный туризм появился за последние несколько лет как составная часть концепции интеллектуального города, целью которого является предоставление туристам решений, которые отвечают конкретным потребностям в поездках. Умный туризм - это развивающееся туристическое направление, которое реализовало интеллектуальные городские и интеллектуальные туристические платформы для привлечения различных заинтересованных сторон.

Цель и задачи исследования - выявить передовые методы, связанные с цифровизацией гостинично-туристской сферы и умным туризмом.

Результаты исследований. Умный туризм и его появление напрямую связано с концепцией "умный город". Устойчивое развитие лежит в основе роста "умного" туризма, и в настоящее время все больше предпочтения отдают ему, приоритет в качестве стратегической цели в процессе планирования туризма. Большой упор делается на планировании и осуществлении устойчивых мер с помощью "умных" решений с участием различных субъектов, включая правительство, учебные заведения и другие заинтересованные стороны, которые охватывают учреждения частного и государственного секторов. Такие инициативы повлияли на развитие инфраструктуры от расширения

(различных отраслей) и сужения перспективы, причем конкретно связанных с туризмом. Это можно наблюдать в случае конкретных проектов развития, охватывающих "умные" аэропорты, "умные" отели и "умные" перевозки, которые включают в себя авиалинии, водные пути и наземные транспортные системы.

Несмотря на это, появление "умных" городов во всем мире оказало влияние на сектор туризма. Ключевым компонентом, который делает направления умными, является использование технологий. ИТ изменили ситуацию в этом отношении, что обеспечивает пользователям бесшовные решения и интегрированный доступ с акцентом на улучшение туристического опыта; повышение эффективности; улучшение автоматизации процессов, все из которых являются неотъемлемой частью устойчивых туристических направлений.

Общая цель умного туризма заключается в обеспечении взаимодействия между посетителем и пунктом назначения для адаптивной ориентации на решение конкретных потребностей. Умный туризм характеризуется высоким уровнем инноваций и содействие использованию более высокого порядка технологии и интерфейсы. В частности, такие направления используют "передовые технологии и открытые, многополярные, интегрированные и совместные процессы" с целью повышения качества жизни как жителей, так и туристов. Оптимизация ресурсов является неотъемлемой частью функционирования систем в умных туристических направлениях, которая связывает такую концепцию с устойчивостью.

Зарубежные исследователи определяют направления умного туризма, состоящие из трех конкретных компонентов, таких как облачные сервисы, Интернет вещей (IoT) и система интернет-услуг для конечных пользователей [1]. Ключевой характеристикой облачных сервисов является то, что они обеспечивают доступ к различным технологическим инструментам, включая приложения, программное обеспечение и данные, через веб-браузер. IoT предоставляет смарт-направления с поддержкой в отношении управления информацией / анализа и сложности, как это относится к автоматизации и управлению. Системы обслуживания конечных пользователей поддерживают пользователей инструментами (оборудованием) и прикладными программами для получения доступа к услугам, связанным с туризмом. К ним относятся приложения, ориентированные на обслуживание туристов, которые обеспечивают доступ к продуктам и вспомогательным услугам, включая использование платежных систем и интерфейсов; телекоммуникационные устройства и интерфейсы; беспроводные соединения, которые включают горячие точки и другие подобные услуги; и тому подобное.

Бозсом и Бухалисом определены умные туристические направления, которые будут эффективными в использовании платформ для создания уникальных впечатлений для туристов и посетителей [2]. Такой опыт основан на эффективном преобразовании пользовательских данных в решения, которые связаны с конкретными потребностями. далее указывают, что коллективный интеллект лежит в основе системных интерфейсов и приложений, лежащих в основе технологических платформ, которые играют важную роль в создании пользовательского опыта. Аналогичным образом, они определили системные достижения (такие как Web 2.0), основанные на перспективе управления знаниями, как неотъемлемую часть управления эффективностью процессов, основанных на преобразовании молчаливых знаний заинтересованных сторон в явные знания. Это позволяет таким интеллектуальным системам эффективно использовать (включая обработку, хранение, отзыв и обмен данными и информацией) знания и настраивать решения, а также удовлетворять ситуационные потребности пользователей. Поэтому можно утверждать, что системы сотрудничества являются эффективными, поскольку такие интерфейсы обеспечивают основу для улучшения связи, координации и взаимности

Выводы. Итак, смарт-туризм опирается на характеристики оцифровывания систем, процессов и услуг; более высокий уровень интерфейса между туристом и местом пребывания, который учитывает местные сообщества и власти среди других секторов; более высокий уровень качества предоставления товаров/услуг; высокий уровень генерации

данных и использования с помощью интегрированных интеллектуальных систем, и, прежде всего, более качественное использование туристического опыта. Создание и управление базами данных в области туризма по существу является одной из основных целей систем умного туризма. Это возможно, когда, например, разные туристы взаимодействуют с одной информационной системой, что обеспечивает неоднородные индивидуальные уникальные впечатления, полученным от одного и того же тур.продукта или мероприятия.

НАПРАВЛЕНИЯ ПОВЫШЕНИЯ КОНКУРЕНТОСПОСОБНОСТИ ПРЕДПРИЯТИЙ СФЕРЫ ГОСТЕПРИИМСТВА И ТУРИЗМА

Одаренко Т.Е.¹, Мельник О.А.²

¹к.э.н, доцент, Гуманитарно-педагогическая академия (филиал) КФУ

²студентка, направление подготовки «Менеджмент»

¹teodarenko88@mail.ru

Введение. Туризм – одна из крупнейших отраслей в мировом хозяйстве. В Крыму индустрия туризма также является фактором роста экономики и крупным источником налоговых поступлений. Развитие туристической отрасли влечет за собой рост показателей промышленного производства, развитие инфраструктуры, улучшение качества дорог, развитие материально-технической базы (вокзалы, аэропорты, транспорт, гостиницы, музеи, театры, др.), изменение и процветание культуры.

С развитием туризма увеличивается количество рабочих мест, улучшается сервис, как следствие растет спрос и потребление.

Для Крыма развитие туристической отрасли обусловлено еще и тем, что для этого есть все предпосылки. Прекрасные рекреационные возможности, уникальные природные и климатические ресурсы, экологическая и историческая составляющая – все это позволяет конкурировать с ведущими мировыми курортами.

Однако, несмотря на столь большой потенциал и хорошие перспективы, есть множество проблем, с которыми сталкивается отрасль.

Данной проблематикой занимались такие научные деятели, как: Полухина А. Н., Молчанова Н. В., Егоров В. Н., Артёмова Е. Н., Козлова В. А. и др.

Цель работы – рассмотрение проблем, сдерживающих развитие предприятий сферы гостеприимства и туризма в Крыму. **Задача:** разработка предложений по направлению повышения конкурентоспособности предприятий сферы гостеприимства и туризма. Объектом исследования является конкурентоспособность предприятий сферы гостеприимства и туризма, а также пути ее повышения.

Результаты исследований. В рамках исследования в связи с многогранностью и сложностью исследуемой проблемы, с целью уточнения понятия «конкурентоспособность», считаем применение контент-анализа целесообразным и необходимым.

Рассмотрев высказывания нескольких научных деятелей по термину конкурентоспособность, можно сделать вывод, что все они сходятся во мнении, что это конкурентоспособность – способность выживать на рынке, самосовершенствоваться с помощью определенных факторов. Считаем, что особенно для предприятий сферы гостеприимства нужно не только постоянно идти в ногу со временем, но и иметь ту изюминку, ради которой гости хотят сюда вернуться вновь и вновь.

Среди проблем конкурентоспособности предприятий сферы гостеприимства и туризма Крыма можно выделить такие как:

- затрудненная транспортная доступность;
- цена билетов в Крым (перелёт в Крым дороже, чем в Сочи);
- изношенность основных фондов средств размещения;

- неуравновешенная ценовая политика;
- экологические проблемы, затрудняющие развитие туризма (строительство, добыча ископаемых, антропогенные факторы);
- дефицит квалифицированных кадров;
- конкуренция средств размещения с «серыми» предприятиями (почти 50% предприятий сферы туризма в Крыму находятся в «серой» зоне, а, значит, не платит налоги);
- ярко выраженная сезонность туризма;
- налоговая нагрузка;
- отсутствие доступных пляжей (особенно остро данная проблема стоит в городах Ялта, Алушта и по всему побережью ЮБК).

Крым сегодня сложно конкурировать с такими направлениями, как Египет, Турция, и даже курортами Краснодарского Края, в котором новая олимпийская инфраструктура создает эффект притягательности.

Общее количество приезжающих отдохнуть в Крым снизилось более чем на 4% в 2017 г., но туризм на полуострове продолжает развиваться. Это свидетельствует о необходимости реорганизации и дальнейшего развития предприятий сферы гостеприимства и туризма. По мнению туроператоров, Крым теряет своих потенциальных гостей из-за плохо развитой инфраструктуры, слабого сервиса. Необходима длительная, планомерная работа по преодолению сложившейся ситуации. Необходимо в ближайшее время совершенствовать материально-техническую базу (кое-где и вовсе заменять изношенные основные фонды); повышать уровень сервиса и качество обслуживания, приводить цены в соответствие с предоставляемым качеством услуг.

Для решения такой глобальной задачи необходимо участие каждого предприятия сферы услуг и гостеприимства. Важно, чтобы каждое предприятие стремилось к решению поставленных задач, «работало на единую цель». Только при проведении такой масштабной работы будет меняться и вся ситуация в целом.

Для решения поставленной задачи нами были выработаны направления развития предприятий, участвующих в сфере гостеприимства и туризма:

1. Создание не просто отелей, а кластеров, в которых мог бы развиваться деловой, детский, лечебный туризм (это бы способствовало бы нивелированию сезонности в работе предприятий сферы гостеприимства и туризма).

2. Заострение внимания на маркетинге услуг (изучение запросов и предпочтений гостей отелей, проведение анкетирования, анализ существующих проблем, совершенствование каналов сбыта, новые виды маркетинговых инструментов, новые виды рекламы, e-маркетинг).

3. Приведение соотношения «цена-качество» к оптимальному показателю. К сожалению, по многочисленным отзывам туристов из Крыма, сервис находится на очень низком уровне, при том, что цены на все услуги в Крыму достаточно высоки (для решения данной проблемы необходимо обучение персонала, повышение его квалификации, создание тренинг-центров для обучения и отбора отельного персонала, поиск новых видов стимулирования и мотивации).

4. Внедрение системы «all inclusive» (при создании такой системы, а именно такая система сегодня наиболее востребована среди отечественных туристов, поток будет увеличиваться).

5. Участие предприятий сферы туризма в вебинарах, выставках, презентациях.

6. Развитие интернет-платформ отелей и средств размещения (очень важны отзывы гостей, которые бы способствовали развитию «народной дипломатии», способной привлечь внимание не только российских, но и зарубежных потенциальных посетителей).

7. Продвижение отечественного туризма (для этого необходима поддержка на государственном уровне, принятие соответствующих программ развития, нормативных актов, реклама, агитация, развитие государственного и частного партнерства в строительстве дорожной и городской инфраструктуры, субсидии, налоговые «каникулы»).

Крым нуждается в помощи на государственном уровне для развития, как туристического региона.

Выводы. Реализация всех перечисленных мер позволит Крыму стать конкурентоспособным регионом, повысит его туристическую привлекательность, способствует росту производства и развитию промышленности, так как эффект мультипликатора в экономике актуален и сегодня.

ИННОВАЦИОННЫЙ ПРОЕКТ ПРОИЗВОДСТВА «СУПЕРСУМОК» ДЛЯ ДЕЛОВЫХ ЖЕНЩИН

Арутюнян П.Р.¹, Рябова Н.П.², Селиванов В.В.³

¹ студентка кафедры менеджмента и туристского бизнеса института экономики и управления Гуманитарно-педагогической академии КФУ

² студентка кафедры менеджмента и туристского бизнеса института экономики и управления Гуманитарно-педагогической академии КФУ

³ к.э.н., доцент кафедры менеджмента и туристского бизнеса института экономики и управления Гуманитарно-педагогической академии КФУ

Введение. Данная работа посвящена изучению возможности производства, а также реализации нового товара для обеспечения удобства деловых женщин в сфере бизнеса.

Цель и задачи исследования. Целью данной разработки является рассмотрение возможности производства совершенно нового варианта сумок для деловых женщин. Идея заключается в многофункциональном использовании сумки и ее неповторимости на Российском рынке.

Кроме того, целью товара «супер сумка» является возможность обеспечить комфортные условия работы для деловой женщины.

Методика исследования. В исследовании использовались методы научного анализа, логического подхода и обобщения.

Результаты исследования, их краткий анализ. Каждая женщина мечтает о супер вместительной удобной и универсальной сумке для бизнеса. Мы предлагаем исследовать возможность производства и реализации «супер сумки», которая будет включать в себя:

Скрытые молнии и потайные карманы;

Портативную зарядку, которая будет встроена в сумку и позволит заряжать мобильное устройство;

Фонарик, прикрепленный к боковой поверхности сумки внешней стороны;

Отделения под документы А4;

Визитницу (прозрачный прямоугольный карман на боковой поверхности сумки);

Отдел для ноутбука (нэтбука, планшета) со специальными креплениями;

Подцветку внутри сумки, которая дает возможность быстро найти вещи в темноте;

Отдел для телефона;

Отдел для ручек.

Уникальность предлагаемой «супер сумки» состоит в том, что внутренний полипропиленовый слой защищает ее от порезов злоумышленников, обеспечивая прочность и герметичность изделия, надёжно защищая от влаги и грязи.

Каждая женщина мечтает приобрести сумку, которая подойдет под официально-деловой, повседневный, а также спортивный стиль одежды. Мы предлагаем разработать съемные аксессуары (подвески в виде бантов, цепочек и т.д.). Они отлично подойдут для любой одежды в зависимости от ваших предпочтений в стиле.

Выводы. На основании вышесказанного, правомерно сделать вывод, что «супер сумка», выйдя на Российский рынок, может удовлетворить потребности деловых женщин, так как многие ее функции будут востребованы в повседневной деятельности.

ВНЕДРЕНИЕ ИННОВАЦИОННОГО СЕРВИСА, КАК ОДНОГО ИЗ НАПРАВЛЕНИЙ РАСШИРЕНИЯ РАМОК ПЛЯЖНОГО СЕЗОНА ЮБК

Каднай В.А.¹, Селиванов В.В.²

¹*студентка кафедры менеджмента и туристского бизнеса института экономики и управления Гуманитарно-педагогической академии КФУ*

²*к.э.н., доцент кафедры менеджмента и туристского бизнеса института экономики и управления Гуманитарно-педагогической академии КФУ*

Введение. Южный берег Крыма привлекает множество туристов в высокий сезон. Разнообразие природных объектов, культурно-исторических памятников и развлекательных заведений даёт возможность региону удовлетворять многие потребности туристов, а именно потребность в оздоровлении, культурном и духовном развитии и др. Однако наибольшим спросом курортный регион пользуется в летнее время года, так как это период пляжного сезона.

Цель и задачи исследования. Целью данной работы является разработка рекомендаций по продлению пляжного сезона на Южном берегу Крыма.

Методика исследования. В исследовании использовались методы научного анализа, логического подхода и обобщения.

Результаты исследования, их краткий анализ. Развитию пляжного сезона уделяют достаточно внимания: оборудование пляжных зон, бассейнов, зон отдыха. Однако вне купального сезона Крымский регион теряет свою популярность. Внедрение новой услуги, не характерной для Крымского курорта, позволит продлить пляжный сезон и привлечь большее количество туристов. Данной услугой является установление чанов для купания на центральных пляжах главных курортов Крыма.

Купание в чанах осуществляется следующим образом: большой стальной котел, наполненный водой, устанавливают на одном из секторов пляжа. Под котлом разводят костер. Вода нагревается и люди погружаются в неё, наслаждаясь местными пейзажами и чистейшим черноморским воздухом. Яркий контраст между горячей водой и воздухом на открытой местности дарит необычайные ощущения. Особенно ярко это ощущается зимой.

После пребывания в горячей воде туристам предлагается окунуться в прохладное море, затем вернуться в чан и проделать данную процедуру несколько раз. Следует заметить, что услуга будет пользоваться спросом именно в бархатный и низкий сезоны. Контраст горячей воды в чане и прохладной морской воды приведёт мышцы в тонус и подарит ощущение лёгкости. Также данная процедура укрепляет иммунитет. Для усиления лечебного эффекта в воду можно добавить лекарственные травы и хвою.

Воздействие воды в чане мягче, чем у пара и горячего воздуха бани и сауны. Процедура почти не имеет противопоказаний и отдыхать в горячей воде можно даже с маленькими детьми. Купание в емкости с целебными травами нормализует обмен веществ и улучшает работу сердца, укрепляет и очищает сосуды.

Выводы. На основании проведенного исследования правомерно сделать вывод, услуга «купание в чанах на костре» привлечёт внимание жителей и гостей Южного берега Крыма. Она будет отличным дополнением в комплексе оздоровительных услуг и позволит продлить пляжный сезон южных курортов.

ГАВАЙСКОЕ МОРОЖЕНОЕ – ПРЕКРАСНОЕ ЛАКОМСТВО ДЛЯ ЛЮБИТЕЛЕЙ ЛЕТНЕГО ОТДЫХА

Вакулина Л.Д.¹, Селиванов В.В.²

¹*студентка кафедры менеджмента и туристского бизнеса института
экономики и управления Гуманитарно-педагогической академии КФУ*

²*к.э.н., доцент кафедры менеджмента и туристского бизнеса института экономики и
управления Гуманитарно-педагогической академии КФУ*

Введение. Мороженое— одно из самых любимых десертов как детей, так и взрослых. Однако, существует много трудностей в его производстве. Но есть несложный и не менее вкусный аналог — гавайское мороженое. Оно представляет собой ледяную стружку, полученная после измельчения льда на специальном оборудовании —шейвере и различными сиропами. Также можно добавить сгущенное молоко, сливки, джем, орехи и даже алкогольные напитки.

Цель и задачи исследования. Данная работа посвящена разработке организации производства гавайского мороженого в Крыму.

Методика исследования. В исследовании использовались методы научного анализа, логического подхода и обобщения.

Результаты исследования, их краткий анализ. Для того чтобы приготовить гавайское мороженое необходимы три вещи: лёд, сироп и шейвер. Шейвер измельчает лёд в тонкую стружку, которая составляет основу мороженого.Он бывает трёх видов: механические, электрические и универсальные (электромеханические). Самый лучший вариант для розничной точки — электромеханический шейвер. У данного аппарата высокая производительность и качество изготавливаемой стружки. К примеру, модель Шейвер А-100 работает на блочном льду весом в 3,5 кг. Но цена аппарата соответствует его возможностям — новый электромеханический шейвер будет стоить минимум 1100 долларов. А цена обычного механического шейвера будет составлять 300 долларов. Преимущество электромеханических шейверов перед механическими — в производительности, то есть за единицу времени они изготовят больше порций мороженого.

Торговую точку будет уместно разместить на пляжах или набережной, т.е. в местах большой проходимости людей. Основными потенциальными клиентами будут молодежь и дети. Несомненно, такой продукт большой популярностью будет пользоваться в жаркое время года. Размещение торговой точки в торговом центре позволит вести бизнес в течении года, независимо от погодных условий.

Для прилавка нам понадобится 6-8 квадратных метров, где будут размещены палатка, холодильник со льдом, шейвер, различные сиропы и прочие вкусности.Дополнительные затраты могут быть связаны с оформлением торговой точки – можно стилизовать ее под райский уголок на Гавайях.

Выводы. Подводя итоги можно сказать, что торговля гавайским мороженым является простым и прибыльным бизнесом. Риск для начинающего предпринимателя невелик, ведь данный бизнес не требует больших начальных вложений. Однако, в случае успеха, можно получить достаточно ощутимую прибыль и открыть ещё несколько точек.

АНАЛИЗ ВОЗМОЖНОСТЕЙ РАЗВИТИЯ КРУИЗНОГО СУДОХОДСТВА НА ЧЕРНОМ МОРЕ

Аверьянова М.Ю.¹, Никитченко А.Ю.², Селиванов В.В.³

¹студентка кафедры менеджмента и туристского бизнеса института экономики и управления Гуманитарно-педагогической академии КФУ

²студентка кафедры менеджмента и туристского бизнеса института экономики и управления Гуманитарно-педагогической академии КФУ

³к.э.н., доцент кафедры менеджмента и туристского бизнеса института экономики и управления Гуманитарно-педагогической академии КФУ

Введение. В данном разделе рассматриваются возможности преодоления кризисных ситуаций, сложившихся в круизном судоходстве на Чёрном море в настоящее время. Выделены основные проблемы и возможные перспективы развития круизного судоходства в дальнейшем. Показано, что развитие судоходства несёт в себе важнейший фактор для развития экономики региона.

Цель и задачи исследования. Целью данной работы является исследование перспективы развития круизного судоходства на Черном море в современных условиях.

Так как морской туризм с каждым годом становится все более популярным во всем мире, то, после присоединения Крыма к России, стала остро ощущаться проблема круизного судоходства на Черном море. Морской туризм является экономической основой прибрежных районов, способствуя экономическому росту и занятости. Поэтому заходы судов в Черноморские порты принесло бы дополнительный капитал на Крымский полуостров, что благоприятно скажется не только на отдельных городах Крыма, но и на экономике России в целом.

Методика исследования. В исследовании использовались методы научного анализа, логического подхода и обобщения.

Результаты исследования, их краткий анализ. Развитие круизного судоходства стало предметом исследований многих ученых – О.Я. Осипова, В.С. Сенина, М.В. Соколовой, М.М. Амирхановой, М.Б. Биржаковой, Г.В. Гуляевой, М.А. Жуковой, В.А. Квартальной, В.И. Никифоровой, А.Д. Чудновского, Г.В. Яковенко [2, с. 3]. За последние годы данной теме было посвящено много работ: «Круизное судоходство на Черном море: от кризисной ситуации к устойчивому развитию» (В.В. Селиванов), «Инновационно-логистическое обеспечение международного туризма и круизного бизнеса» (Р.Р. Ларина, В.В. Селиванов, Е.Ю. Лукьянова, М.А. Шостак), «Современные вопросы логистики яхтенного туризма Республики Крым» (В.В. Селиванов), «Экономико-маркетинговые факторы продвижения комплекса услуг морского туризма в регионе» (Н.А. Суворова)

Средиземный бассейн - это самый используемый и привлекательный бассейн, не только для стран Европы, но и дальнего зарубежья. Однако это уже совершенно перестало привлекать современного туриста, поэтому для расширения спектра услуг морского туризма отлично подойдет круиз на Чёрное море. Черноморский бассейн является самым интересным для круизного дела, вследствие богатой истории, уникального ландшафта побережья и приятного климата, который позволяет приглашать к себе туристов практически круглый год. Так же в Черном море более десяти портов, которые способны принять суда различного класса и, что не мало важно, размера. Сейчас начинается новый этап в развитии морского туризма в Черноморском бассейне, для которого важно изучить перспективы дальнейшего развития судоходства, что что создает актуальность данной темы.

Первые пассажирские линии между портами Черного моря начали действовать в 1859 г. с момента основания Российского общества пароходства и торговли (РОПиТ). Первый отечественный пассажирский рейс на Черном море был выполнен пароходом «Надежда». Следующим на линию вышел пароход «Одесса». Так было положено начало пассажирскому судоходству на Черном море.

Проведенные исследования показывают, что пассажирское судоходство на Чёрном море периодически подвергается кризисным ситуациям, с периодичностью в 12-15 лет, что влечет за собой огромные последствия и годы для восстановления или же наоборот бездейственных ситуаций со стороны государства, в силу не выгодного вложения.

Первый кризис 1914 года – начало Первой Мировой войны.

Второй Кризис 1941 года – начало Великой Отечественной Войны.

Третий кризис 1991 года – распад СССР.

На данный момент, мы находимся в четвертом кризисе, он несет в себе преимущественно локальный характер – вхождение Крымского полуострова в состав Российской Федерации.

Для развития круизного судоходства препятствуют две основные проблемы – экономическая и политическая. Экономический барьер заключается в затратах, так как на ведение круизного бизнеса требуются большие денежные средства. Прежде всего, для строительства новых лайнеров и судоремонта, приобретения судов у других круизных линий, расходов на обслуживание туристов и экипажа, и конечно же заработную плату всем служащим и операторам. Политический же на данный момент является самым актуальным, так как нет полного доступа ко всем портам Черноморья.

Не смотря на то, что Крым находится в условиях санкций правительством России, 15 сентября 2016 года было принято решение о восстановлении круизного судоходства, а уже с этого года в Ялтинский порт заходит теплоход «Князь Владимир». Для Крымского полуострова восстановление Крымско-Кавказкой линии является очень знаменательным событием. Фактически благодаря решению руководства страны, Крым не стал ждать теоретических 15 лет, а буквально через 3 года после вхождения в состав страны и наложения санкций круизное судоходство заработало, что не смогли сделать на протяжении многих лет с 1991 года. Кроме этого, начались речные круизы из г. Москва (Самары) в г. Керчь.

Наиболее перспективным портом на Черном море является г. Ялта. Для развития и превращения в один из лучших круизных центров Черноморского бассейна и сделать его конкурентоспособным, «Royal Caribbean International» предстояло провести крупную модернизацию основных фондов предприятия, расширить его мощности, которые рассчитывались еще два века назад.

После проведения полномасштабной реконструкции, на протяжении 22 недель активной навигации, Ялтинский порт сможет принимать и обслуживать до 450 тыс. пассажиров. В следствии доходы компаний и операторов и отчисления в государственный бюджет возрастут во множество раз. Кроме всего прочего, в результате увеличения портового бассейна порт сможет одновременно принимать до 4 "мегасудов" длиной более 250 метров и пассажировместимостью более 1,5 тыс. человек.

Выводы. Подводя итог всему вышесказанному, можно отметить, что благодаря началу круизного судоходства мировое сообщество увидело, что вход в Черноморский бассейн является безопасным. Крымский полуостров показывает свое гостеприимство и открытость для западного партнерства, что в скором времени можно и ожидать.

К сожалению, при отсутствии собственного флота пассажирские порты Черного моря рассматриваются международными круизными операторами в качестве исключительно транзитных для рейсов, базирующихся на средиземноморских направлениях. Соответствующие круизные группы формируются туристическими агентствами стран СНГ, имеющие необходимый опыт работы.

ИННОВАЦИОННЫЕ ВОЗМОЖНОСТИ РАЗВИТИЯ ДЕЛИКАТЕСНЫХ УСЛУГ, ОСНОВАННЫХ НА ОРГАНИЗАЦИИ ПРОИЗВОДСТВА НАНОМОРОЖЕНОГО

Фурса А.В.¹, Селиванов В.В.²

¹студентка кафедры менеджмента и туристского бизнеса института экономики и управления Гуманитарно-педагогической академии КФУ

²к.э.н., доцент кафедры менеджмента и туристского бизнеса института экономики и управления Гуманитарно-педагогической академии КФУ

Введение. Современный мир быстро развивается и на смену старым технологиям приходят новые. Рынку остается лишь подстраиваться и соответствовать стремительно растущим требованиям потребителей. Сфера реализации мороженого является одной из самых выгодных сфер деятельности на полуострове Крым. Также не нужно иметь каких-либо колоссальных инвестиций. В последнее время активно начало развиваться производство так называемого наномороженого. В Российской Федерации официальным производством и реализацией гранулированного мороженого занимается всего две компании.

Цель и задачи исследования. Целью данной работы является исследование перспективы производства наномороженого на Южном берегу Крыма с целью развития туристского сервиса.

Методика исследования. В исследовании использовались методы научного анализа, логического подхода и обобщения.

Результаты исследования, их краткий анализ. Человечество не стоит на месте. Происходят открытия в самых разных сферах деятельности. В том числе эти изменения не обходят стороной и пищевую индустрию. Любой товар, изделие или продукт можно сделать более совершенным. Не исключение и одна из любимейших наших сладостей – мороженое. Ещё совсем недавно мороженое представлялось нам только в виде мягкого мороженого в рожке, или же в виде эскимо на палочке, а сегодня это удивительное лакомство может быть представлено в виде маленьких гранул!

Так называемое наномороженое было изобретено ещё в конце XX века (в 1987 году) молодым ученым-микробиологом Куртом Джонсом. Он хотел угостить своих близких необычным десертом, но т.к. результат превзошёл его ожидания, он решил, что новый продукт должно попробовать большое количество человек. Постепенно все больше людей стали любить необычные маленькие шарики мороженого, придуманные молодым ученым. Чтобы получить грамотную оценку бизнес-перспектив собственного «сладкого» открытия Джонс отправился прямиком к своему боссу. Начальник обладал немалым опытом в предпринимательском деле и сразу же рассмотрел в идее подчиненного большой потенциал. Еще несколько месяцев изобретатель совмещал новое дело и основную работу, а потом полностью переключился на свое гранулированное мороженое.

Наномороженое представляет собой крупички мороженого или фруктового сока, которые создаются с помощью криогенной заморозки при температуре ниже -70°C . Исключительность продукта в том, что благодаря низкой температуре он не содержит консервантов и воздуха. Хранение такого мороженого должно происходить при температурах не выше минус тридцати четырех градусов. Именно такие низкие температуры позволяют сохранить всё богатство и уникальность вкуса и качества необычного десерта. При этом срок хранения составляет целых девять месяцев.

Сортов наномороженного может быть невероятное множество. Вот некоторые из них: «Сахарная вата», «Мятный шоколад», и «Радужный лед». Если потрясти стаканчик с несколькими видами, получится новый вкус. Тает мороженое на языке долго, кушать маленький стаканчик можно полчаса. На жару можно носить его с собой в стаканчике, и оно практически не растает. Наномороженое - это сильно замороженные маленькие шарики

мороженого, по вкусу напоминает что-то среднее между сливочным мороженым и фруктовым льдом.

Выводы. Старания К. Джонсона не были напрасными. Изначально дегустаторы не понимали, что это. Однако, попробовав необычное лакомство единожды, люди обязательно возвращались за новой порцией. В настоящий момент мороженое мини гранулах продаётся в более двадцати странах. Имеет большое количество разнообразных вкусов. Но качество при этом остаётся неизменным.

В настоящее время на Крымском полуострове нет представителей, реализующих данный вид продукции. В связи с чем предлагается создать предприятие по реализации гранулированного мороженого в городе Ялта. Это новшество поможет развитию интереса туристов к данному курортному региону.

УПРАВЛЕНИЕ ПЕРСОНАЛОМ СФЕРЫ ТУРИЗМА КАК ФАКТОР ПОВЫШЕНИЯ КАЧЕСТВА ОБСЛУЖИВАНИЯ

Одаренко Т.Е.¹ Сергеева Е.А.²

¹к.э.н., доцент кафедры менеджмента и туристского бизнеса Института экономики и управления Гуманитарной педагогической академии КФУ им. В. И. Вернадского

²к.э.н., доцент кафедры менеджмента и туристского бизнеса Института экономики и управления Гуманитарной педагогической академии КФУ им. В. И. Вернадского
teodarenko88@mail.ru¹

Введение. Качество обслуживания в сфере туризма определяется соответствием данных услуг ожиданиям потребителей или установленным критериям. Именно в этой связи предусмотрены различные подходы к оценке качества, которые нашли применение в сфере туризма, такие как квалиметрическая оценка туристских услуг, методика SERVQUAL, модель разрывов качества, модель Донабедиана, модель Гренирооса, модель Кано и другие, основанные на опросе потребителей. В результате такой оценки появляется возможность выявить слабые стороны сервиса в разных подразделениях структурной организации туристского предприятия.

Качество работы туристской организации определяется качеством работы отдельного сотрудника, по которому оценивается организация в целом. Такие качества, как мастерство, профессионализм, гостеприимство, сознательность и настойчивость сотрудника являются приоритетными при оценке. Поэтому управление персоналом следует ориентировать на формирование современного работника сферы услуг, обладающего целой группой качеств.

В связи с тем, что обеспечить ожидаемый определённый уровень качества в данной сфере возможно не только путем приведения в соответствие с требованиями материально-технической базы, технологий предоставления услуг, то **целью работы** является подбор оптимального инструментария оценки соответствия стандартам персонала в результате реализации **задач** по анализу инструментов управления персоналом как фактора повышения качества обслуживания.

Результаты исследований. Для принятия управленческих решений относительно персонала большое значение приобрела оценка деловых и личных качеств, выявляемых в самом процессе обслуживания клиентов организации сферы туризма. Этот вид оценок характеризует деятельность работника по критериям, которые соответствуют идеальным представлениям о выполнении должностных обязанностей и о необходимых личностных качествах для достижения максимальной результативности качественного сервиса. Такой вид оценивания может быть осуществлен с помощью рейтинговых методов в описательном, оценочном, цифровом видах и ориентированы на сравнение поведения и трудовых достижений работников между собой.

Для туристских организаций целесообразно применять балльные методы, предусматривающие сравнение показателей выполнения работ и деловых характеристик работников с заранее разработанными нормативами. Используя при этом два вида балльных систем — графические шкалы и многостепенные шкалы, в сочетании с которыми возможно применение и метода контрольных листов. Такой метод удачно можно сочетать с профессиональными стандартами. Совокупность различных методов управления персоналом туристских организаций опирается на оценку потенциала каждого работника в отдельности и по сравнению с другими. Причем наилучшим способом считаем наблюдение, при котором рассматриваются несколько источников оценочной информации, а именно: руководители, коллеги, подчиненные, клиенты. Пользуется популярностью и внешняя проверка по методу «тайный покупатель».

Отличительные особенности метода оценки «тайный покупатель» связано с выявлением данным методом степени соответствия в целом по туристской организации, а метод отдельно проведенного среза уровня компетенций сотрудников позволяет получить информацию как в целом о коллективе, так и индивидуально о каждом работнике. В результате применения методик внутренней и внешней проверок, которые позволяют оценить степень соответствия работников корпоративным стандартам, полученные сведения переводятся в числовые значения, чем подтверждается возможность использования показателя «Соответствие корпоративным стандартам» в качестве целевого по направлению «Потребитель».

Оценка персонала позволяет определить соответствие характерных особенностей человека и его профессионального поведения со стандартной моделью должности, установить его профессиональную пригодность, определить его будущую служебную карьеру. Результаты целесообразно представлять в табличной или графической форме в динамике.

Применяя методику оценки индивидуального вклада обслуживающего персонала сферы туризма, имеющая ряд преимуществ и нацеленность на конечный результат предоставления услуг, дифференциацию вклада отдельных работников, сочетание материального и морального поощрения, можно добиться улучшения результатов обслуживания туристов. При этом количественные и качественные результаты труда, а также деловые и личные качества персонала оцениваются отдельно. Сопоставлять их рекомендовано на основании единой балльной оценки в виде системы аттестации.

Сложившаяся практика не дает однозначного ответа на вопрос, какие личные черты характера обслуживающего персонала должны оцениваться при анализе их деятельности. Однако находят свое практическое применение такие черты, как гостеприимство и доброжелательность, интерес к труду, инициативность, внимательность, такт, лояльность, умение приспосабливаться к меняющимся условиям труда, трудолюбие, соблюдение технологий обслуживания и внутренних правил туристской организации, внешний вид.

Целесообразно определить периодичность проведения оценок персонала. Отмечено, что частые проверки утомляют персонал, а их проведение предполагает затраты финансовых и временных ресурсов. Поэтому количество рекомендуемых проверок методами «тайный покупатель» и «внутренний мониторинг» составляет 1-2 раза в год.

Вместе с тем, в организациях сферы туризма необходимо оценивать персонал на соответствие на претендующую должность при приеме на работу, так и периодически во время трудовой деятельности. Благодаря этому повышается эффективность применения методов управления, так как в результате оценки персонала будет отсеян неквалифицированный или приняты меры по повышению квалификации и сформирован состав работников, который сможет привести сервис к ожидаемому уровню качества.

Результаты оценки сотрудников туристской организации могут найти отражение в системе мотивации персонала. В случае соблюдения установленных и доведенных до сведения всех работников организации стандартов, сотрудник вправе рассчитывать на вознаграждение, в противном случае — вознаграждение отменяется или сокращается.

Выводы. Существуют различные методы оценки качества услуг и персонала, которые позволяют выявить проблемные места для реализации адаптированной системы мотивации и формирования программ повышения квалификации персонала, что повысит качество предоставляемых услуг организаций гостиничного типа. Считаем целесообразным внедрение в систему управления персоналом адаптированных к специфическим условиям деятельности предприятия сферы туризма (гостиница, пансионат, санаторий, турагентство и др.) инструментарий оценки соответствия стандартам на основе использования повышающих и понижающих субкоэффициентов. При этом, критериями для расчета коэффициентов могут являться предусматриваемые профессиональными стандартами №03 и №33 Российской Федерации (Профессиональные стандарты: сервис, оказание услуг населению (услуги гостеприимства, общественное питание) и Профессиональные стандарты в сфере туризма) категории, вес которых определяется руководителями, наряду с применением любого из методов оценки персонала.

ОЦЕНКА КАЧЕСТВА ТУРИСТСКИХ УСЛУГ В СРЕДСТВАХ РАЗМЕЩЕНИЯ С ПОМОЩЬЮ ИНФОРМАЦИОННЫХ ТЕХНОЛОГИЙ

Карасёв П.А.

обучающийся 6 курса, направления подготовки Менеджмент»

Гуманитарно-педагогическая академия (филиал) КФУ

научный руководитель: Дорофеева А. А.

доктор экономических наук, доцент, заведующая кафедрой менеджмента и туристского бизнеса, Гуманитарно-педагогическая академия (филиал) КФУ

Постановка проблемы. В современном мире, оценка качества услуг носит уникальный характер. От эффективности решения данной задачи зависит развитие любой отрасли, в том числе и туризма. Для туризма, как и для любой другой отрасли, для эффективной оценки качества услуг, необходимо следовать современным тенденциям. На данный момент рынок туризма активно развивается, используя информационные технологии, таким образом, для того, чтобы эффективно оценить качество необходимо так же использовать информационные технологии.

Цель статьи – рассмотрение основ оценки качества туристических услуг с помощью информационных технологий.

Изложение основного материала исследования. Вектор движения современного рынка задан нынешним уровнем НТП (научно-технический прогресс), который влияет не только на формирование спроса и предложение, но также и на методы оценки качества. В современных гостиницах, которые следуют тенденциям рынка кадровый персонал и простейшее ПО (программное обеспечение) – не является залогом своевременной и эффективной оценки качества предоставляемых ими услуг. Количество информации, которое проходит через аналитические отделы больше, чем могут обработать, отфильтровать и отсортировать обычный персонал. На данный момент наилучшим выходом из данной ситуации является использованием нейронных сетей для сбора информации, анализа и выявления несоответствий стандартам качества услуг.

Искусственная нейронная сеть (ИНС) – это математическая модель, а также её аппаратное или программное воплощение, которое построено по принципу организации и функционированию биологических нейронных сетей – сетей нервных клеток живого организма.

ИНС представляет собой систему соединённых и взаимодействующих между собой простых процессоров (искусственных нейронов). Такие процессоры обычно довольно просты (особенно в сравнении с процессорами, используемыми в персональных

компьютерах). Каждый процессор подобной сети имеет дело только с сигналами, которые он периодически получает, и сигналами, которые он периодически посылает другим процессорам. И, тем не менее, будучи соединёнными в достаточно большую сеть с управляемым взаимодействием, такие по отдельности простые процессоры вместе способны выполнять довольно сложные задачи. В отличие от биологических аналогов, нейронные искусственные сети проявляют множество качеств, которые свойственны мозгу: обобщение, анализ, выборка данных из потока информации.

ИНС – это не просто компьютер, который способен считывать и обрабатывать информацию по определенным паттернам и стандартам. ИНС – это в первую очередь машинное обучение, чем больше нейронная сеть работает над оценкой объекта, услуги, тем лучше начинает в этом разбираться, допускает меньше ошибок и напротив выводит алгоритм с наименьшей долей погрешности.

Нейронная сеть требует времени на обучение, так как без обучения она не способна корректно функционировать. Обучение происходит за счет демонстрации примеров, после многократного повторения знания системы стабилизируются, а системы дают верные ответы за заданные вопросы. Когда система достигает стабильной формы, то такая система прошла глубокое машинное обучение. Со временем нейронные сети снижают вероятность ошибки. Когда вероятность ошибки становится минимальной, то форсированное обучение приостанавливается. Сформировавшаяся нейронная сеть может считаться пригодной для применения на новых исходных данных. Информация о задаче, которой обладает сеть, находится в наборе примеров. Именно поэтому результативность обучения нейронной сети связана с тем количеством примеров, которое содержится в обучающем комплексе. Есть также зависимость и от полноты описания задачи. Например, нейронная система не сможет предсказать финансовый кризис, если не было представлено сценариев в обучающей выборке. Профессионалы утверждают, что для качественной тренировки сети необходимо продемонстрировать ей не менее десятка примеров.

Процесс обучения является сложным. После его завершения можно использовать сеть для практических целей. Главной особенностью мозга человека является воспроизведение усвоенной информации в тех ситуациях, когда это необходимо. Обученная сеть владеет большим объемом сведений, что позволяет получать правильный ответ и для новых изображений. Для конструирования обучающего процесса нужно иметь представление о модели внешней среды, в которой работает нейронная сеть. Подобная модель определяет задачу обучения. Также необходимо осознать, как можно модифицировать основные параметры сети, как пользоваться настройками. Суть обучения предполагает процедуру, в которой применяются правила обучения для отладки алгоритмов.

Вывод. Таким образом нейронные сети могут применяться в оценке качества услуг в туристическом сегменте. Главным компонент для нового метода оценки – это подходящий материал для изучения: статистическая информация, формы обратной связи, отчеты, исследования и т.д. Данную систему активно используют в других сегментах, например, для оценки кредитоспособности заемщика, психологических экспериментов, улучшение обратной связи между поставщиком товара или услуги и клиентами. Исходя из этого можно сделать вывод, что нейронные сети – это система с большим потенциалом, который возможно и необходимо применить в сфере туризма. Данная система позволит с большей скоростью, точностью определять качество услуг, предоставляемых в сфере туризма. На основе данных ИНС можно более точно планировать действий компаниям туристической сферы и максимально эффективно удовлетворять потребности потребителя.

На данный момент технология требует большое количество денежных вложений, как и любая инновационная технология, но тем не менее внедрение данной технологии на рынок туристических услуг – вопрос времени.

ОЦЕНКА КАЧЕСТВА ТУРИСТСКИХ УСЛУГ НА ПРЕДПРИЯТИЯХ ТУРИСТСКО-РЕКРЕАЦИОННОЙ СФЕРЫ: ПРОБЛЕМЫ И ПУТИ РЕШЕНИЯ

Фокин А.А.

магистрант 1 курса, направления подготовки Менеджмент»

Гуманитарно-педагогическая академия (филиал) КФУ

научный руководитель: Дорофеева А.А.

доктор экономических наук, доцент кафедры менеджмента и туристского бизнеса,

Гуманитарно-педагогическая академия (филиал) КФУ

Постановка проблемы. Туристско-рекреационная сфера является важнейшим сектором экономики как для отельных регионов, так и для страны в целом, поэтому проблемы туризма являются актуальной темой. На международном туристском рынке качество обслуживания – самое сильное оружие в конкурентной борьбе. Следовательно, для совершенствования туристского сектора следует изучить ряд проблем оценки качества предоставляемых предприятиями туристско-рекреационной сферы.

Цель статьи – рассмотрение оценки качества туристских услуг на предприятиях туристско-рекреационной сферы, а также выявление её особенностей.

Изложение основного материала исследования. Целью развития туризма в Российской Федерации на период до 2020 года является комплексное развитие внутреннего и въездного туризма с учётом обеспечения экономического и социокультурного прогресса в регионах РФ. Наибольшее значение для достижения заявленной цели имеет повышение качества и конкурентоспособности туристского продукта РФ на внутреннем и мировом рынках.

Качество туристского обслуживания является одним из важнейших факторов успешной деятельности предприятия туристско-рекреационной сферы. Качество предоставляемых услуг является незаменимым инструментом в конкурентной борьбе. Туристы, которые удовлетворены качеством обслуживанием в гостиницах, ресторанах, туристских комплексах определённых стран, становятся их активными пропагандистами. Они неоднократно посещают данные места, содействуя увеличению потоков туристов, создавая высокую репутацию понравившимся им туристским регионам. Качество обслуживания, в конечном счёте, способствует повышению экономической эффективности туризма.

Требования к качеству на мировом уровне определяются посредством использования стандартов ISO 9000, которые впервые были определены в конце 80-х годов XX века. Стандарты ISO 9000 затрагивают производственную деятельность, управление качеством и установили необходимые требования к гарантии качества. Стандарты ISO 9000 характеризуют качество как комплекс свойств продукта либо услуги, которые имеют возможность удовлетворить потребности клиента.

Также существует «Модель обеспечения качества услуг» ГОСТ Р 50691-2013, в соответствии с которой качество услуги определяется как совокупность характеристик услуги, определяющих её способность удовлетворять установленные или предполагаемые потребности потребителя; качество обслуживания – совокупность характеристик процесса и условий обслуживания, обеспечивающих удовлетворение установленных или предполагаемых потребностей потребителя.

В практике оценки качества обслуживания и предоставления услуг выделяют следующие методики: методика SERVQUAL; расчёт индекса удовлетворённости (CSI); оценка воспринимаемого качества; модель Кано.

Метод SERVQUAL (Service – сервис, Quality – качество) разработан на базе концепции сервисного качества. Базовая модель SERVQUAL определяет удовлетворённость покупателей комплексом услуг, предоставляемых предприятием. Качество услуг, воспринятое потребителем, оценивается в зависимости от их уровня ожиданий и разрывом между ожидаемым качеством и полученным. Если уровень ожидания превысил воспринятое

качество услуг, то потребитель остаётся неудовлетворённым. В противном случае потребитель остаётся довольным и удовлетворённым.

Расчёт индекса удовлетворённости (Customer Satisfaction Index – CSI) позволяет выявить значение и соотношение цены, качества, доступности и других факторов, влияющих на лояльность потребителя. Все расчёты проводятся по базовой модели CSI (Customer Satisfaction Index), которая отражает процесс принятия решений о покупке услуги.

Оценка воспринимаемого качества проводится с помощью анкетирования. Клиент оценивает качество обслуживания и предоставление услуг по пяти параметрам. По оценке воспринимаемого качества, можно определить, чем остаются недовольны клиенты и что следует изменить в управлении качеством обслуживания и предоставления услуг на предприятии.

С помощью модели Кано можно охарактеризовать, какие услуги для клиента несущественны, какие не удовлетворили его потребности и какие услуги смогли вызвать восхищение. Для проведения оценки восприятия разработана система, при которой один и тот же вопрос задают с двух позиций: положительной и отрицательной стороны. Затем результаты обрабатываются, и выводится характеристика услуги. Количественные параметры требуются для определения оптимального уровня качества обслуживания и предоставления услуг.

Вывод. В заключении необходимо отметить, что управление качеством обслуживания и предоставления услуг в туризме имеет большое значение для повышения конкурентоспособности предприятия, получения большей прибыли, совершенствования собственной деятельности и максимального удовлетворения потребностей клиента. Анализ и интерпретация количественных и качественных параметров оценки качества позволит выявить оптимальный уровень качества обслуживания и предоставления услуг на предприятиях туристско-рекреационной сферы.

ФОРМИРОВАНИЕ МЕТОДИЧЕСКИХ ОСНОВ ОЦЕНКИ УРОВНЯ КАЧЕСТВА ТУРИСТИЧЕСКИХ УСЛУГ В СРЕДСТВАХ РАЗМЕЩЕНИЯ РЕСПУБЛИКИ КРЫМ: ПРОБЛЕМЫ И ПУТИ ИХ РЕШЕНИЯ

Дорофеева А.А.¹, Покотиленко Р.В.

¹ д.э.н., доцент, заведующая кафедрой менеджмента и туристского бизнеса института экономики и управления Гуманитарно-педагогической академии КФУ;

² к.э.н., доцент кафедры менеджмента и туристского бизнеса института экономики и управления Гуманитарно-педагогической академии КФУ.

Введение. Туризм является неотъемлемой составляющей современного общества постиндустриального типа. Спрос на туристические услуги в мире растет день ото дня. Удовлетворение спроса на туристические услуги формирует предпосылки формирования единой общемировой культурной среды. Особое место в туристической индустрии отводится системе требований, нормативов и стандартов качества обслуживания в средствах размещения, которые методически и методологически с каждым годом все более совершенствуются в направлении удовлетворения всевозрастающих потребностей туристов. В мире на национальном и наднациональном (международном) уровне действуют стандарты предоставления туристических услуг в средствах размещения. В развитых странах на уровне отдельно взятой компании в рамках действующего национального законодательства принимаются корпоративные стандарты качества обслуживания потребителей. Практически стало общемировой тенденцией превышение требований корпоративных стандартов качества предоставления туристических услуг над национальными и международными аналогами. Исходя из вышеизложенного, актуальным и важным является совершенствование

национальной базы стандартизации услуг в сфере туризма в направлении гармонизации с международными и прогрессивными корпоративными стандартами качества. Реализации данного направления требует разработки и внедрения новых подходов в формировании методической и методологической базы оценки уровня качества оказания туристических услуг, прежде всего, на уровне средств размещения; трансформации и расширении апробированных методических подходов оценки качества туристических услуг при формировании региональных стандартов качества в Крыму.

Цели и задачи. Определить важность формирования методических основ оценки уровня качества туристических услуг в средствах размещения Республики Крым. Выявить формы и методы их разработки, проблемы имплементации и пути внедрения в регионе.

Методы исследования. Для достижения основной цели и задачи исследования применяются методы логического сравнения, сопоставления, критического анализа, обобщения, методы социологических опросов, экспертных опросов, интервью.

Результаты исследования. В Российской Федерации на государственном уровне действует множество стандартов, которые имеют отношение к сфере туризма и размещение гостей: ГОСТ 28681. О-90 «Стандартизация в сфере туристско-экскурсионного обслуживания. Основные положения»; ГОСТ Р 50690-2000 «Туристские услуги. Общие требования»; ГОСТ Р 50681-94 «Туристско-экскурсионное обслуживание. Проектирование туристских услуг»; ГОСТ Р 50644-94 «Туристско-экскурсионное обслуживание. Требования по обеспечению безопасности туристов и экскурсантов»; ГОСТ Р 50645-94 «Туристско-экскурсионное обслуживание. Классификация гостиниц»; ГОСТ Р 50646-94 «Услуги населению. Термины и определения»; ГОСТ Р 50691-94 «Модель обеспечения качества услуг (аутентичный тест ИСО 9002-87)»; ГОСТ Р 51185-98 «Туристские услуги. Средства размещения. Общие требования»; ГОСТ Р 50460-92 «Знак соответствия при обязательной сертификации. Форма, размеры и технические требования». На наднациональном уровне действуют международные стандарты Всемирной туристской организации при ООН (UNWTO), стандарты ISO 9000, другие региональные трансграничные стандарты качества объединений государств и международных организаций.

Анализ содержания основополагающих документов в сфере стандартизации качества туристических услуг Российской Федерации, сравнение их с действующими международными, принятыми наднациональными органами регулирования в сфере туризма, свидетельствуют об их не полном соответствии, отсутствии корреспонденции между ними и архаичности. Их базовые нормативы являются устаревшими и не отвечают реалиям сегодняшнего дня. Поскольку методическая и методологическая база оценки уровня качества является основой для внедрения соответствующих стандартов в данной сфере, хозяйствующие субъекты, ориентированные на их достижение, теряют ориентиры и стимулы для совершенствования, утрачивают конкурентоспособность на рынке туристических услуг. В региональном масштабе это создает предпосылки для формирования депрессивных территорий, сферой специализации которых является туризм, а в государственном – снижение доли туристических услуг в ВВП страны, бюджетные дисбалансы за счет роста регулирующих доходов федерального бюджета на поддержание бюджетов более низшего уровня. При этом, систематизация и изучение нормативов качества, принятых в международных стандартах качества, сравнение их с соответствующими аналогами передовых туристических компаний мира свидетельствует об их отставании от действующих корпоративных стандартов. Данный факт требует адаптации международных стандартов под современные требования международного рынка туристических услуг, прогрессивные нормативы которых содержатся в корпоративных стандартах качества.

С целью совершенствования национальных стандартов качества туристических услуг предлагается разработка и внедрение прогрессивных методических основ оценки уровня качества туристических услуг в средствах размещения Республики Крым. Данные методические основы должны синтезировать в себе передовые методологические формы, методы оценки и нормативы международных стандартов качества, инновационных

корпоративных стандартов качества туристических услуг ведущих туристических компаний мира, а также особенности оценки уровня качества туристических услуг в средствах размещения Республики Крым.

Одной из составляющих методики оценки уровня качества туристических услуг в средствах размещения Республики Крым может стать использование методов экспертного опроса с целью определения удельного веса стимулирующих и дестимулирующих факторов, влияющих на качество предоставляемых услуг и формирования на этой основе укрупненной оценочной модели. С этой точки зрения важным является: определение перечня системообразующих объектов размещения для проведения исследования; формирование перечня ключевых факторов оценки качества отелей, индикаторов их оценки; формирование перечня ключевых факторов оценки качества основных туристических услуг, предоставляемых в рамках средств размещения; формирование перечня факторов оценки уровня туристических услуг их основными потребителями; разработка анкет оценки уровня качества туристических услуг в отелях отдельно для руководство высшего звена, персонала по основному виду деятельности, а также анкету-опросник оценки уровня качества услуг для их основных потребителей; проведение экспертных опросов оценки уровня качества среди руководства, персонала и потребителей туристических услуг; формирование оценочной модели уровня качества туристических услуг средств размещения Республики Крым. Оценочная модель уровня качества туристических услуг средств размещения Республики Крым должна стать базой для формирования региональной методики оценки качества туристических услуг, а также основой для разработки и внедрения региональных стандартов качества предоставления туристических услуг в рамках средств размещения Республики Крым. В свою очередь республиканские стандарты качества как апробационный полигон могут быть информационной, аналитической, нормативной и методической базой совершенствования действующих государственных стандартов предоставления туристических услуг в средствах размещения Российской Федерации.

Выводы. Таким образом, предложенная модель формирования методических основ оценки уровня качества туристических услуг в средствах размещения Республики Крым создает предпосылки для разработки региональных стандартов качества туристических услуг и совершенствования национальных.

СОЗДАНИЕ КОМПЛЕКСА «ROLLER RINK» КАК ВОЗМОЖНОЕ НАПРАВЛЕНИЕ ПОВЫШЕНИЯ ИНТЕРЕСА МОЛОДЕЖИ К ЗАНЯТИЯМ АКТИВНЫМИ ВИДАМИ СПОРТА

Михайлова Е.А.¹

¹ студентка кафедры менеджмента и туристского бизнеса Гуманитарно-педагогической академии КФУ

научный руководитель: к.э.н. Лукьянова Е.Ю.

Введение. Занятия активными видами спорта не только способствует достижению социальных целей по оздоровлению и улучшению физической формы людей, особенно, молодежи, но также для экономики является одной из прибыльных сфер бизнеса. Спортивные комплексы особенно развиты и востребованы в крупных городах, но есть в них необходимость и малых населенных пунктах. Во втором случае целевая аудитория – это подростки и молодые люди до 25 лет, которые любят экстремальные виды спорта, в частности, роллеринг и скейтбординг, принадлежат к той или иной молодежной субкультуре и следят за последними тенденциями в мире спортивной моды и экипировки.

Цель и задачи исследования – предложить создание комплекса «Roller Rink» в качестве возможного направления повышения интереса молодежи к занятиям активными видами спорта. Методика исследования: анализ, синтез, экономическое моделирование.

Результаты исследований. Комплекс «Roller Rink», представляющий собой фактически центр скейтбординга и роллинга, будет включать роллердром и скейтпарк – специально оборудованную площадку (помещение) со стенами различного наклона и разной высоты, где катающиеся на роликах и скейтах демонстрируют свое индивидуальное или групповое мастерство в роллерном пилотаже, а также проводят соревнования по роллерному спорту. Размещение комплекса в Крыму обусловлено тем, что здесь ощущается нехватка специально оборудованных площадок для занятий активными видами спорта. Поэтому создание комплекса «Roller Rink» несомненно будет пользоваться высоким спросом и будет весьма прибыльной идеей для бизнеса. Отличительной особенностью данного проекта будет служить необычная планировка здания. Спортивный комплекс будет оснащен большими окнами, что будет способствовать экономии электроэнергии. Снаружи здание будет выглядеть в виде роликового колеса. Стоит обратить внимание на то, что в мире нет подобных сооружений. Расчет затрат дан в таблице 1.

Таблица 1 – Планируемые затраты на создание комплекса «Roller Rink» (рублей)

Стоимость строительства спортивного комплекса			
Наименование	Стоимость		
Строительство здания 2500 м ² с подготовительными работами	80000000		
Охранно-пожарная сигнализация	72000		
Пропускная система по карточкам	300000		
Итого: 80372000			
Инвентарь для спортивного комплекса			
Наименование	Цена за ед. (руб.)	Количество	Итого
Звуковое оборудование	170842		
Ролики взрослые	2000	40	80000
Ролики детские	1000	20	20000
Скейты	1000	10	10000
Экипировка детская	600	20	12000
Экипировка взрослая	800	40	32000
Конусы	25	200	5000
Хоккейные ворота	2000	2	4000
Клюшки	500	30	15000
Шайбы	300	10	3000
Итого: 351000 рублей			
Продолжение таблицы 1			
Оборудование для реализации скейтпарка			
Бэнк Б-002	84000	1	84000
Фан бокс ФБ-003	112000	1	112000
Спайн С-001	84000	1	84000
Скейт тейбл СТ-001	25500	1	25500
Рейл Р-001	7000	1	7000
Рейл Р-002	12000	1	12000
Кватер пайп малый КПМ-001	172000	2	344000
Итого: 668500 рублей			
Затраты на оборудование гардероба, офис, уборных комнат и медкабинета			
Оборудование медкабинета	35000		
Шкафчики хранения	7520	8	60160
Стелаж для роликов, на 60 пар	28700	1	28700
Шкаф для экипировки	12000	3	36000
Зеркало	2000	10	20000
Раковина	3690	10	36900
Унитаз	6000	10	60000
Писсуар	3700	5	18500
Затраты на оборудование офиса			
Офисное кресло	1300	2	2600
Столы	570	2	1140
Шкафы	1395	2	2790
Компьютер	25000	3	50000
Принтер	6900	1	6900
Телефон	1600	4	6400
Итого: 390,090 рублей			

В таблице 2 отражены планируемые показатели прибыли комплекса «Roller Rink».

Таблица 2 – Планируемые показатели прибыли от деятельности комплекса «Roller Rink»

Год	Денежный поток	Накопленная чистая прибыль, руб.
2018	-81837590	-76557590
2019	5280000	-71277590
2020	5280000	-65997590
2021	5280000	-60717590
2022	5280000	-55437590
2023	5280000	-50157590
2024	5280000	-44877590
2025	5280000	-39597590
2026	5280000	-34317590
2027	5280000	-29037590
2028	5280000	-23757590
2029	5280000	-18477590
2030	5280000	-13197590
2031	5280000	-7917590
2032	5280000	-2637590
2033	5280000	2762410
2034	5280000	8162410

Предлагаемый проект по отдаче средств долгосрочный, но его высокая социальная значимость дает возможность предлагать его к внедрению, поскольку в ходе его реализации будет достигнуто вовлечение молодежи в занятия активными видами спорта и укрепление их здоровья.

ИННОВАЦИИ В РЕСТОРАННОМ БИЗНЕСЕ: СОЗДАНИЕ РЕСТОРАНА ПОД ВОДОЙ

Вингура А.В.¹

¹ студентка кафедры менеджмента и туристского бизнеса Гуманитарно-педагогической академии КФУ

научный руководитель: к.э.н. Лукьянова Е.Ю.

Введение. Актуальность статьи обусловлена тем, что необходимо проводить модернизацию предприятий сферы питания в Крыму, совершенствуя их, предлагая новые подходы к обслуживанию клиентов. Провести комплексную реформу в данном направлении достаточно сложно. Однако можно разработать проект создания подводного ресторана, что и определило цель проекта.

Цель и задачи исследования – предложить проект создания подводного ресторана как возможный путь модернизации сферы общественного питания в Крыму.

Предприятия сферы общественного питания являются элементом туристско-рекреационной сферы Крыма, вносят свой вклад в привлечение клиентов на полуостров. Посещение первого подводного ресторана туристами, местными жителями обеспечит им незабываемые ощущения красоты Черного моря. В ходе проведенного анализа внешней среды было определено, что экономически оправданным местом строительства первого подводного ресторана в Крыму будет Керчь. Конструкция ресторана будет установлена на подводные сваи на глубине двадцать метров под водой. Заведение будет иметь прозрачный купол, что даст возможность наблюдать все красоты подводного мира (рисунок 1).



Рисунок 1 – Интерьер планируемого ресторана

Внешние прозрачные акриловые стены и потолок будут открывать перед посетителями панораму морских глубин. Внутренние стены ресторана будут выполнены из двойного сверхпрочного стекла, в середине которого будут морские украшения. Проектом предусматривается наличие двух залов: зал для гостей, рассчитанный на двадцать посадочных мест (80 м²), и зал, рассчитанный на 10-12 человек и направленный на обслуживание детей (40 м²). Меню ресторана будет специально разработано для любителей морепродуктов. Услуги будут оказываться квалифицированным производственным и обслуживающим персоналом в условиях повышенного комфорта. Инвестиции, необходимые для строительства и открытия ресторана даны в таблице 1.

Таблица 1 – Инвестиции, необходимые для строительства и открытия ресторана

Наименование	Стоимость (руб)
Стоимость строительства подводного ресторана	
Бетонные работы	300 000 000
Стекланные работы (акрил)	500 000 000
Тьюб (двойной)	300 000 000
Коммуникации	280 000 000
Итого	1 380 000 000

Продолжение таблицы 1

Затраты на оборудование	
Кухонное оборудование	300 000
Одежда для персонала	30 000
Оборудование уборных	130 000
Декор	50 000
Итого	510 000
Затраты административно-бытовые	
Мебель в зале	150 000,00
Мебель в детском зале	80 000,00
Оборудование в подсобном помещении	100 000,00
Компьютеры	90 000,00
Установка видеонаблюдения	90 500,00
Принтер	25 000,00
Ксерокс	10 000,00
Итого	545 500,00

В таблице 2 показаны спрогнозированные данные о накопленной прибыли подводного ресторана.

Таблица 2 – Соотношение инвестиций и накопленной прибыли подводного ресторана

Год	Планируемая прибыль	Накопленная прибыль
2018	-3 365 500 000	-3 365 500 000
2019	-3 365 500 000	-6 731 000 000
2020	2 121 833 334	-4 609 166 666
2021	2 121 833 334	-2 487 333 332
2022	2 121 833 334	-365 499 998
2023	2 121 833 334	1 756 333 336
2024	2 121 833 334	3 878 166 670
2025	2 121 833 334	6 000 000 004
2026	2 121 833 334	8 121 833 338
2027	2 121 833 334	10 243 666 672
2028	2 121 833 334	12 365 500 006
2029	2 121 833 334	14 487 333 340
2030	2 121 833 334	16 609 166 674
2031	2 121 833 334	18 731 000 008
2032	2 121 833 334	20 852 833 342
2033	2 121 833 334	22 974 666 676
2034	2 121 833 334	25 096 500 010
2035	2 121 833 334	27 218 333 344
2036	2 121 833 334	29 340 166 678

Таким образом, подводный ресторан с 2018–2021 гг. вкладывает в проект, не получая чистой прибыли. А уже с 2023 г. подводный ресторан приносит чистую прибыль, срок окупаемости проекта составляет 5-7 лет. Данный проект позволит внести новое веяние в индустрию питания Крыма. Особенно это актуально учитывая то, что меню ресторана будет специально разработано для любителей морепродуктов (рыба, креветки, мидии, рапаны и т.д.). Акцент будет делаться на услуге «приготовление блюда на глазах у гостя». Каждое новое блюдо будет проверяться шеф-поваром.

НАПРАВЛЕНИЕ ПРИМЕНЕНИЯ КОНЦЕПЦИИ BALANCED SCORECARD НА ПРЕДПРИЯТИЯХ КУРОРТНО-РЕКРЕАЦИОННОЙ СФЕРЫ КРЫМА

Лукьянова Е.Ю.¹

¹к.э.н., доцент, кандидат наук, кафедры менеджмента и туристского бизнеса
Гуманитарно-педагогической академии КФУ

Введение. В связи с тем, что Крым и, в частности, Большая Ялта являются туристскими зонами, особого внимания заслуживает исследование способов эффективного управления предприятиями курортно-рекреационной сферы. В настоящее время рынок курортно-рекреационных услуг Большой Ялты развивается и можно заметить растущую конкуренцию между предприятиями отрасли. Все вышесказанное требует поиска наиболее эффективных способов управления указанными предприятиями. В последнее время особый интерес

вызывает направление стратегического управления предприятием, получившее название Balanced Scorecard (сбалансированная система показателей).

Цель и задачи исследований состоят в выявлении возможного направления применения концепции Balanced Scorecard (BSC) на предприятиях курортно-рекреационной сферы Крыма.

Методика исследований опирается на положения международного стандарта ISO 9001:2015, методику PMI, документы Balanced Scorecard Collaborative, а также теорию ограничений Э. Голдрата.

Результаты исследований. BSC является сравнительно новым инструментом управления и мониторинга производительности. Она представлена в виде набора показателей, непосредственно связанных со стратегией, разработанной предприятием, дающих менеджеру возможность управлять всеми направлениями деятельности предприятия. Они представляют собой ключевые факторы успеха и согласуются с финансовыми и нефинансовыми, количественными и неколичественными переменными, краткосрочной и долгосрочной перспективой.

BSC синхронизирует деятельность всех подразделений в соответствии со стратегическими целями предприятия и позволяет оценить результат этой деятельности с помощью показателей эффективности деятельности предприятия. При использовании данной системы человеческий аспект выходит на первый план, каждый сотрудник участвует в управлении предприятием, осознавая свою ответственность в достижении поставленных целей.

Применительно к предприятию курортно-рекреационной сферы система включает направления (перспективы) оценки эффективности деятельности предприятия: финансовый компонент – отражает интерес со стороны инвесторов, взаимодействие с клиентами – конкурентные преимущества, определяющие предпочтение клиентов данного предприятия среди ряда других, внутренние бизнес-процессы – способы достижения конкурентных преимуществ, интеллектуальный капитал (обучение и инновации) предприятия, способствующие достижению конкурентных преимуществ.

Разработка BSC управления предприятием курортно-рекреационной сферы предполагает этапы: анализ, разработка стратегии, разработка стратегических целей, построение стратегической карты, выбора показателей, разработку стратегических мероприятий.

Следующим уровнем системы в управление является запуск системы, осуществляемый тремя этапами: автоматизация, каскадирование, контроль выполнения стратегии.

Автоматизация BSC может осуществляться с помощью специализированных программных пакетов, в числе которых система автоматизации процессов стратегического управления компании «Geac Strategy Management»; программный продукт для моделирования бизнес-процессов «ARIS (Architecture of Integrated Information Systems)»; офисные пакеты «Microsoft Office Business ScoreCard Manager», система бизнес-моделирования «Business Studio» и система организационной диагностики «Bizdiagnostics».

Под каскадированием BSC понимается ее разработка для каждого уровня предприятия курортно-рекреационной сферы:

- на уровне всей организации;
- структурных подразделений;
- BSC, индивидуальных планов каждого работника отдела.

Использование процессного подхода позволяет представить организационную структуру санаторно-курортного предприятия в виде бизнес-процессов, разработать модели бизнес-процессов и их стратегические карты, стандартизировать работу структурной единицы предприятия, сократить продолжительность бизнес-процесса путем внедрения инновационных технологий.

Выводы. Применение сбалансированной BSC на предприятии курортно-рекреационной сферы имеет ряд преимуществ, среди которых:

- возможность пересмотреть и лучше понять свой бизнес и его перспективы;
- формулирование миссии предприятия, стратегии и цели ее достижения;
- оценка потенциала каждого направления деятельности и выявление проблем, что в дальнейшем поможет выработать их решение;
- формирование системы контроля, которая способствует успешности деятельности и позволяет параллельно корректировать стратегию;
- наличие четких логических связей между элементами ССП и способностью понимания процессов, происходящих на предприятии, на уровне всех исполнителей;
- формирование ориентира деятельности для каждого сотрудника;
- внедрение элементов менеджмента качества, позволяющих применять к бизнес-процессам методы улучшения деятельности, связать политику в области качества со стратегией;
- формулирование целей в области качества и показателей их выполнения;
- определение мероприятий, ресурсов и сроков, необходимых для реализации поставленных целей, назначение ответственных за реализацию намеченных мероприятий;
- улучшение системы мотивации путем четкого формулирования целей для каждого сотрудника, что позволяет осознать сотруднику его личный вклад в достижение стратегических целей всего предприятия.

В свою очередь внедрение BSC может иметь следующие трудности:

1. Внедрение BSC требует значительного объема предварительно-подготовительной работы.
2. Объективные результаты могут быть достигнуты только по истечению нескольких лет.
3. В случае внедрения BSC на уровне подразделения проблемой может стать непонимание топ-менеджером целей внедрения BSC в условиях быстро меняющейся рыночной ситуации.
4. Оценка неофициальных показателей приводит к некоторой сложности в оценке в виду их неоднозначности.
5. Слабая профессиональная подготовка, низкий уровень компетенций персонала санаторно-курортного предприятия будет тормозить своевременное и качественное исполнение бизнес-процесса.
6. Внедрение BSC может встретить на своем пути неприятие данной системы отдельными сотрудниками или группой сотрудников.

BSC обеспечивает долговременную высокую производительность, и уже успела зарекомендовать себя на европейских предприятиях, и способствует реализации стратегии предприятия, благодаря его непрерывному развитию. Данная система может также стать эффективным инструментом управления предприятиями курортно-рекреационной сферы.

КОСТЮМ – ХАРАКТЕР И ОБРАЗ В РУССКОЙ ЛИТЕРАТУРЕ XIX В.

Коваленко И.Н.

*доцент кафедры изобразительного искусства, методики преподавания и дизайна
Гуманитарно-педагогической академии (филиал) КФУ
profi_design@mail.ru*

Введение. Предметная среда всегда была средой обитания героев любого литературного произведения. Характер героя, описание его внешнего облика, предметов, которые его окружают, мебель и интерьер, описания костюма, ткани, из которой он сшит – из этого читатель складывает свой художественный образ литературного героя и произведения. Своё повествование писатели строили на понимании читателя.

Характерной чертой русской литературы XIX века является точность изобразительного языка. Мы рисуем картины по описанию природы, среды обитания, мебели, предметам быта. Легко представить себе пластический образ героев по описанию костюма, ткани, из которой он был сшит, её цветовой гаммы, орнаментации, по характеру и по манере ношения украшений и аксессуаров.

Целью данной работы является исследование словесного описания костюма XIX века в литературных произведениях.

«Костюм – это характер, исторический адресат, проявление стиля определённой эпохи. Костюм – это биография человека, особенности его характера, манеры поведения, национальная принадлежность, черты времени. Костюм, являясь составной частью предметного мира и связанный непосредственно с человеком, наиболее полно отражает исторический момент, его культуру. От формы бытового до нарядного, символического костюм отличается тысячей различных оттенков, которые являются проявлением личности, особенностями характера и культуры человека». Костюм всегда являлся зеркалом души, и всего того, что в ней происходит: доброго и злого. Но каждая эпоха имеет свои правила, своё видение красоты и эстетического идеала, который также не возникает неоткуда. Эстетический идеал соответствует культурному и духовному уровню развития общества.

Характер костюма первой половины XIX века достаточно сложный. Эпоха этого периода полна драматизма, что и нашло отражение в костюме. Становление капиталистического строя, расцвет международной торговли, рост богатства с одной стороны и обнищание с другой, развитие промышленности, появление на рынке новых тканей и всех компонентов костюма. Миграция молодёжи из деревни в город, отделение народного костюма от светского, Европейской формы его развития. В обществе зарождаются совсем другие отношения между мужчиной и женщиной. Всё это находит своё отражение в костюме и является его характерной чертой именно этого периода.

Эти новые условия находят своё отражение и в литературе в её стиле, в её изобразительном языке. Исследуя и анализируя произведения А. Пушкина, Ф. Достоевского, Ю. Лермонтова, Н. Гоголя, Л. Толстого, И. Тургенева мы не знаем многих частей костюма, но по изобразительному языку мы чётко представляем героев, их характер, манеру поведения. Остро подмеченная деталь костюма часто может рассказать нам больше, чем биография. Это, как бы скрытое прочтение произведения, его смысла понимания. Костюм всегда является объектом исследования и всегда интересен в своём развитии.

Выводы:

- в литературных произведениях XIX в. дано подробное описание костюма, материала из которого он отшивается, орнамента, чтобы максимально приблизить читателя к происходящим событиям;
- костюм указывает на национальную и сословную принадлежность человека, его имущественное положение;
- на протяжении всей своей истории костюм становится не только средством защиты, но и историческим адресатом;
- через подробное описание костюма героев, простые, ясные слова автор помогает нам понять и постичь достоверность событий, происходящих на страницах его произведений.

РАЗРАБОТКА ОРИГИНАЛ-МАКЕТА СБОРНИКА СТИХОТВОРЕНИЙ «СВОБОДА И МОРЕ!»

Милокумов С.А.¹, Хоненева А.Д.², Чвала М.С.³

*¹профессор кафедры изобразительного искусства, методики преподавания и дизайна
Института филологии, истории и искусств Гуманитарно-педагогической академии
(филиал) ФГАОУ ВО «КФУ им. В.И. Вернадского» в г. Ялте,*

*²студентка кафедры изобразительного искусства, методики преподавания и дизайна
Института филологии, истории и искусств Гуманитарно-педагогической академии
(филиал) ФГАОУ ВО «КФУ им. В.И. Вернадского» в г. Ялте,*

*³ассистент кафедры изобразительного искусства, методики преподавания и дизайна
Института филологии, истории и искусств Гуманитарно-педагогической академии
(филиал) ФГАОУ ВО «КФУ им. В.И. Вернадского» в г. Ялте,*

alinahon1@rambler.ru

Введение. Книжный дизайн занимает особое место среди всего спектра полиграфической продукции, ведь именно книга является неотъемлемой частью жизни человека. И, несмотря на то, как активно развивается рынок цифровых технологий, которые претендуют на место главных носителей информации, ничто не сможет заменить потребителю книгу. Для многих наиболее предпочтительно будет взять в руки грамотно и качественно оформленную книжную продукцию, нежели современный гаджет. На рынке полиграфических услуг среди книжных изданий из-за большого спроса воцарилась огромнейшая конкуренция. Поэтому, главной задачей графического дизайнера, который занимается оформлением и изготовлением книжного издания, является создание качественного продукта, наделенного всеми профессиональными атрибутами, способными привлечь покупателя. Книжный дизайн работает не только на привлечение к себе целевой аудитории, он несет в себе еще идентификационную функцию. Создать узнаваемый и при этом презентабельный продукт, отвечающий всем современным тенденциям, который, благодаря своей форме, будет раскрывать суть содержания, – такие цели должен ставить перед собой дизайнер перед началом работы.

Изучив рынок современной книжной отрасли, можно сделать вывод, что на сегодняшний день резко возрос интерес к изданиям иллюстрированной художественной литературы. Книжная иллюстрация сегодня – это особый вид изобразительного искусства, который включает в себя ряд функций, влияющих на формирование чувственного мироощущения, и воспитывает в человеке эстетическое восприятие мира. Благодаря этому спрос на издания иллюстрированной художественной литературы растет.

Целью работы является практическое проектирование и создание оригинал-макета сборника авторских стихотворений «Свобода и море!». Главной задачей работы было не

только создать художественное оформление и иллюстрации книги, но и создать целостный макет, в котором бы гармонично совмещались все элементы книги.

Результаты исследований. Проведя исследование об особенностях книжной графики, стало ясно, что она всецело зависит от содержания того или иного произведения, которое иллюстрирует. Изображения напрямую зависят от литературного текста. Иллюстрация не только визуализирует текст, но и дополняет его в своих зрительных образах, привносит особую атмосферу, создает настроение и динамику повествованию, комментирует и развивает мысли и образы поэта.

Перед тем, как приступить к практической части работы, создать именно те иллюстрации, которые бы гармонично дополняли саму суть поэтического сборника, был произведен глубокий анализ всего цикла стихотворений. Сделанные выводы позволили достигнуть поставленной цели – создать художественное оформление и иллюстрации книги и спроектировать целостный макет, в котором гармонично совмещены все элементы оригинал-макета сборника авторских стихотворений, созданных под впечатлением красоты и многообразия крымской природы, «Свобода и море!».

Для создания макета и иллюстраций использовались инновационные технологии. При разработке обложки были учтены современные веяния, достигнуто стилевое единство с внутренним оформлением сборника. К обложке отдельно была разработана иллюстрация, дополненная шрифтовой композицией. Все элементы, созданные для построения образа сборника стихотворений, были уникальны, их по праву можно считать единственными в своем роде. Готовый дизайн-продукт в данном случае является декоративным изданием с литературно-художественным целевым назначением, который, благодаря красочным иллюстрациям, описывает весь спектр ощущений, получаемых от прочтения сборника.

Выводы. В результате работы был создан декоративно оформленный сборник стихов с яркими, красочными и динамичными иллюстрациями, в полной мере передающими настроение содержания стихотворений, насыщенные духом крымской природы и яркими впечатлениями от проживания в Крыму. Работа соответствует современным тенденциям в книжной графике. Данное издание, несомненно, будет востребовано как среди крымской сувенирной продукции, так и как самостоятельный декоративный продукт, который обязан появиться на книжной полке у каждого, кто неравнодушен к воспеванию крымской природы и к поэзии в целом.

РАЗВИТИЕ ОБРАЗНО-ХУДОЖЕСТВЕННОГО МЫШЛЕНИЯ В ЭПОХУ СРЕДНЕВЕКОВЬЯ В ЗАПАДНОЙ И ВОСТОЧНОЙ ЕВРОПЕ

Фурсенко Т.Ф.

*к. пед. н., доцент кафедры музыкальной педагогики и исполнительства Института филологии, истории и искусств Гуманитарно-педагогической академии (филиала) КФУ
seminar_KGU@mail.ru*

Введение. Непреходящее значение в развитии образно-художественного мышления личности в истории ранней классической европейской педагогики имеет наследие культуры, деятелей искусства и образования эпохи Средневековья Западной и Восточной Европы. Значительный вклад в исследование проблемы внесли такие ученые, как Ю. Холопов, А. Николаи, Л. Степашко, В. Ситаров и др. В их трудах подчеркивается, что развивать умственные способности личности невозможно без формирования ее образно-художественного мышления. Исследование исторического аспекта проблемы позволит изучить существующий опыт прошлого и создать эффективные условия развития образно-художественного мышления современного человека средствами искусства.

Цель и задачи исследования – проанализировать развитие образно-художественного мышления личности в педагогике искусства эпохи Средневековья Западной и Восточной Европы.

Методика исследования. Анализ и систематизация научной литературы по проблеме исследования.

Результаты исследования. Эпоха Средневековья самый длительный период в истории, охватывающий более десяти веков. Эстетическое отношение к различным формам жизни (духовного, светского, обыденного городского и сельского) стало неотъемлемой чертой времени. Чувство прекрасного определили и музыкальную эстетику, сформировав культуру «*ars puova*». Образно-художественное мышление в эпоху Средневековья развивалось и формировалось в процессе изучения различных видов искусств. Музыкальное и художественное образование получили наибольшее развитие в данный исторический период. Именно тогда стали появляться специальные школы при монастырях такие, как приходская, монастырская, соборная, или епископальная (кафедральная), где и происходило обучение музыкальному искусству. Декоративно-прикладному искусству обучали в мастерских.

В христианских школах обучение и воспитание сводились к изучению христианских догматов, подведению к вере в Бога. В период раннего Средневековья в педагогике Западной и Восточной Европы происходит переосмысление античного наследия, и привносятся собственные ценности, ориентирующиеся на духовное воспитание, воспитание верой. Содержание образования, с одной стороны, обеспечивало слушателей определенной информацией, а с другой стороны, развивало духовный мир обучающихся.

Педагогический процесс в эпоху раннего Средневековья имел свои характерные особенности: ведущим способом обучения было ученичество, использовалось словесно-книжное обучение; большое внимание придавалось формированию памяти ученика. Основным принципом обучения являлся авторитаризм, главным учителем был Бог, а дидактическое наставление состояло в постижении Божественных Тайн. Особое внимание уделялось использованию в образовательном процессе наглядных методов обучения.

Кроме того, при соборах появились школы певчих, исполнявших специальные тексты мессы Ординарий. В музыке формируется полифонический стиль, который оказал значительное влияние на формирование образно-художественного мышления личности. Полифонический стиль стал одним из показателей переплетения философских приемов в обучении с музыкой. Основной формой музыкального образования было хоровое пение, так как для богослужения требовались профессиональные хористы. Христианская церковь придавала большое значение развитию многоголосного пения, это требовало высокого мастерства от исполнителей, способствовало формированию новых методов обучения пению. В связи с завершением реформы системы нотации с нотно-линейным типом записи возник ещё один раздел теории музыки, это способствовало обучению музыкальной грамоте (ранее использовалась устная традиция).

Значительный шаг вперед музыкальное образование сделало именно в Средние века, изучение музыкальной грамоте входило в содержание богословского образования. Центрами изучения музыки стали епископские школы, на основе которых впоследствии возникли университеты.

Особое внимание стали уделять изучению вопросов инструментоведения, широкое распространение получило исполнительское органное искусство.

Восприятие и анализ произведения искусства играет чуть ли не самую главную роль в формировании образно-художественного мышления личности. Образно-художественное мышление проявляется в человеке лишь при определенных обстоятельствах: заинтересованности относительно услышанной музыки или увиденного архитектурного сооружения, произведения живописи, просмотренного спектакля. Возникает желание понять произведение искусства, постичь его замысел, самому овладеть навыками создания произведений искусства, исполнительской деятельностью.

Выпускники монастырских и кафедральных школ в обязательном порядке изучали музыку на высоком уровне и могли не только обучать церковному пению, но и давать ученикам музыкально-теоретические знания.

Наряду с музыкальным искусством развивались и другие, такие, как художественно-изобразительное искусство, иконопись, архитектура, ювелирное дело, книжная графика, керамика и текстиль. Методика обучения этим видам искусств носит ремесленный характер. Обучение происходит в мастерских. Как правило, дело отца и секрет его мастерства наследовал сын. Для овладения мастерством необходимо было учиться от двух до восьми лет. Мастер брал себе ученика, оставляя его на многие годы в своем доме на собственном содержании.

Выводы. Таким образом, можно сказать, что в период Средневековья в Западной и Восточной Европе образно-художественное мышление развивалось и формировалось под влиянием христианства в церковной среде. Понимание сущности Бога, наделенного высшей духовной красотой, было поставлено на первое место. Концепция развития образно-художественного мышления личности в эту эпоху отобразилась в произошедших стилевых изменениях в архитектуре, скульптуре, живописи и других видах искусств.

ОСОБЕННОСТИ ПРИМЕНЕНИЯ МЕТОДА АРХИТЕКТОРОВ В ПРОЕКТИРОВАНИИ ОКРУЖАЮЩЕЙ СРЕДЫ

Тютюнник Н.С.,¹ Катранжи Е.О.²

¹студентка Гуманитарно-педагогической академии КФУ

²ассистент кафедры изобразительного искусства,

методики преподавания и дизайна Гуманитарно-педагогической академии КФУ

katran86@gmail.com

Введение. Современному человеку требуются усовершенствованные условия для проживания, сопровождающиеся развитием сложных подходов в проектировании. Художественно-графические специальности осуществляющие проектную деятельность, направленную на систематизацию окружающей среды, не должны оставлять без внимания опыт прошлых поколений.

Целью работы является рассмотрение особенностей проектирования окружающей среды с помощью метода архитектора.

Рассмотрим понятие архитектор и его значимость в различных трактовках известных деятелей. Понятие архитектор – квалифицированный специалист, который на профессиональной основе осуществляет архитектурное проектирование (организацию архитектурной среды), включая проектирование зданий, в том числе разработку объемно-планировочных и интерьерных решений.

Марк Витрувий предъявляет достаточно жесткие требования к квалификации архитектора «...Он должен быть человеком грамотным, умелым рисовальщиком, изучить геометрию, всесторонне знать историю, внимательно слушать философов, быть знаком с музыкой, иметь понятие о медицине, знать решения юристов и обладать сведениями в астрономии и в небесных законах».

Отто Вагнер утверждает «Архитектура есть высшее выражение человеческого умения, достигающего божественного».

По мнению Райта Ф.Л. «Род строительства, который мы можем сегодня назвать архитектурой, – это строительство, в которое входят человеческие мысль и чувства, чтобы создать высокую гармонию и подлинную значительность сооружения как целого... Его (человека) архитектура была чем-то выходящим от его практического «Я» к его идеальному «Я».

Казимир Малевич когда-то высказался «Я – начало всего, ибо в моем сознании создаются миры».

Специалисты, создающие архитектурные объекты вырабатывают свои подходы к решению проектных задач. Существуют обобщенные способы проектирования, схожие по своим концептуальным особенностям. Однако, в современном обществе выделяются и креативные, с применением новейших технологий и компьютерных программ. К новым технологиям можно отнести параметрическое программное обеспечение и параметрические методы создания новых форм в сфере моделирования объектов окружающей среды.

Без основных теоретических и практических навыков построения архитектурных сооружений невозможно постичь новейшие технологии. Поэтому в образовательном процессе будущего специалиста знакомят с методом архитектора, радиальным методом, методом совмещенных высот, методом координат, методом перспективной сетки.

При построении перспективы могут использоваться различные методы, основой которых является аппарат центрального проецирования. Выбор метода построения перспективного изображения зависит от конкретных условий и поставленных задач. В первую очередь строятся основные формы объектов благодаря выбранному методу, а затем с помощью различных способов данные массы детализируются. Под различными способами понимаются измерения отрезков, а также пропорциональные деления.

Метод архитекторов является наиболее часто используемым и может применяться в трех модификациях: способ с двумя точками схода, способ с одной точкой схода, способ вертикальной плоскости и опущенного плана.

Основные составляющие компоненты, необходимые для создания объекта методом архитектора: 1. Окружающая среда. 2. Личностно-ориентированные качества проектировщика. 3. Метод, как основополагающий механизм проектирования. 4. Теоретические навыки и умения в сфере архитектурно-строительной деятельности. 5. Наличие рефлексии. 6. Композиционно-художественный вкус.

Платформой метода архитекторов являются потребности общественного существования, культура и научно-технический прогресс, а также региональные факторы.

Перечислим особенности применения метода архитекторов:

- метод архитекторов, обеспечивающий значительную точность перспективных изображений и, главное, сокращающий время их создания, не исключает радиального метода;

- применение метода архитекторов связано с некоторыми затруднениями лишь тогда, когда одна или обе точки схода F и F_2 связок параллельных прямых оказываются за пределами чертежной доски;

- вынесение линий на картинную плоскость является характерным приемом метода архитекторов;

- если параллельные прямые в пространстве расположены горизонтально, то точка схода семейства параллельных горизонтальных прямых находится на линии горизонта, на использовании которой и основан метод архитекторов;

- плоскость картины располагают параллельно фронтальной плоскости и получают так называемую фронтальную перспективу с единственной точкой схода прямых;

- положение предмета, центра проектирования и картинной плоскости задают в ортогональных проекциях;

- плоскость картины располагают под углом к фронтальной плоскости и получают перспективу с двумя точками схода доминирующих параллельных линий. Данные точки схода определяют в плане путем проведения через центр проектирования прямых, параллельных основным линиям контура.

Так, в учебной деятельности существуют множество методов построения перспектив, но все они сводятся к одному: перспектива точки строится как точка пересечения перспектив двух прямых, проходящих через изображаемую точку.

Результаты исследований. Метод архитектора выступает неотъемлемой частью архитектурного проектирования и зависит от ряда особенностей.

Выводы. Изучение прошлого и предвидение будущего органично входят составной частью в метод архитекторов, подвластного научно-техническому прогрессу, однако не теряющему своей индивидуальности.

ИНТЕРАКТИВНЫЕ ТЕХНОЛОГИИ В ОБУЧЕНИИ ИГРЕ НА ФОРТЕПИАНО

Тарасенко С.Д.

*студент кафедры музыкальной педагогики и исполнительства Института филологии,
истории и искусств Гуманитарно-педагогической академии (филиала)*

научный руководитель: к. пед. н., доцент Фурсенко Т.Ф.

st.t@list.ru

Введение. В условиях падения роли классической музыки в жизни общества появляются рабочие инструменты, способные возродить традиции всеобщей музыкальной грамотности и народного музицирования. Так как традиционное обучение музыке проводится индивидуально и занимает много лет, ожидать большого количества профессиональных музыкантов не приходится хотя бы уже в силу отсутствия достаточного количества педагогов и финансирования. Если добавить к этому низкую эффективность традиционных методов, человеческий фактор и как итог слабые результаты у выпускников, становится очевидным, что решить эту глобальную проблему можно только с помощью компьютерных технологий, обеспечивающих максимальную интерактивность, наглядность, азарт, общедоступность и независимость.

Цель и задачи исследования – рассмотреть разработанную нами компьютерную программу, помогающую эффективно освоению техники игры на фортепиано у младших школьников в игровой форме.

Методика исследования. Анализ и систематизация научной литературы по проблеме исследования.

Результаты исследования. Существует множество качественных компьютерных программ для развития отдельных музыкальных навыков. Практическому освоению сольфеджио помогает «EarMaster». При импровизациях на любом инструменте используется «Band-in-a-Box», «сочиняющий» на ходу аккомпанемент в разных стилях с визуализацией аккордов. Отдельную категорию составляют программы для вокалистов, визуализирующие частотные характеристики голоса и помогающие подсознательно найти качественный тембр («Разумное пение» от Edison, «Your Voice» А. Харуто). Программа «Soft Mozart» для обучения чтению с листа на фортепиано с помощью компьютера (авторы Елена Хайнер и программист Валерий Кухтиев). Данная программа действительно быстро обучает детей читать ноты с листа на фортепиано, хотя в конечном результате их исполнение напоминает монотонное миди-сэмплирование с элементами механической динамики, проработанной с педагогом. Обучение игре на фортепиано, формирование навыков чтения с листа необходимо развивать комплексно.

Учитывая недостатки учебной программы «Soft Mozart», автор статьи разработал компьютерную программу «Игра в гения», основанную на технологии дополненной реальности. Программа использует эмоциональную сферу ребёнка и позволяет не просто научить играть на фортепиано и хорошо читать с листа, а вложить культурный, интеллектуальный и нравственный стержень в сознание обучающихся путем приобщения их к осмысленному исполнению классической музыки.

Успех достигается за счет освобождения левого полушария и пробуждения правого в процессе чтения нот. Играя на клавишах одноголосную мелодию, ученик слышит ее при

этом обогащенной аккомпанементом в аранжировке для оркестра, органа, причем компьютерные партии записаны в исполнении реального пианиста в нескольких вариантах интерпретации; передавая все оттенки динамики, артикуляции, фразировки, компьютер в то же время чутко следит за темпом ученика и меняет свой. Ученик не подчиняется строгому ритму компьютера, а напротив, чувствует себя дирижером.

В «Игре в гения» начальный нотный стан представлен в виде пейзажа, а нотки на этом стане – в виде существ; те и другие созвучны названиям нот. Шпация представляет собой другой, но схожий элемент пейзажа, нежели та же нота на линии; таким образом, Ласточка бывает в Лесу (линия) и на Листьях (шпация) – все три слова созвучны ноте **ЛЯ**. Это не просто визуальные образы, устанавливающие ассоциации нот с окружающим миром путем влияния на все органы чувств: запахи (**сирень**, **фиалки**), вкус (**соль**), осязание (**речка**)... Это намного серьезнее, т.к. отвечает правилам мнемотехники, основанной на локациях.

Ученику приятнее «играть в нотки», находясь воображением на природе, ощущая ее запахи, нежели по безликим линиям. При этом ноты **ФА**, **ДО** и **СОЛЬ** (от которых по белым клавишам строятся мажорные трезвучия) представлены неодушевленными предметами, а остальные – животными. При взятии ноты соответствующая полоса нотного стана «оживает» («лес» начинает покачиваться от ветра, «солнечный луч» в шпации – переливаться), чтобы наладить еще и тактильно-зрительную ассоциацию. Добавляется и тактильно-слуховая: при взятии ноты на ее звучание накладывается шумовой звук, соответствующий ее образному представлению **синичка** – пискнет, **рыба** всплещет, **дом** зазвучит как **дождь** за окном и т.д.

Эффективным является использование технологии «*дополненной реальности*».

В «Игре в гения» изображение реальной фортепианной клавиатуры вместе с изображением пальцев играющего на ней ученика проецируется на экран так, чтобы клавиши фортепиано были продолжением линий нотного стана, где и появляются ноты для нажатия. Поскольку обучающийся в данной ситуации «играет прямо по нотному стану», у него складывается прочная ассоциация положения ноты с наложенным на нее зрительным образом клавиши, тактильным ощущением этой клавиши и положением ее в пространстве.

Время от времени отображение рук исчезает, переключая восприятие целиком на тактильные ощущения и чувство пространства. Альфа-версия программы доступна *на сайте* <http://nezisk.ru>.

Выводы. Разработанная автором компьютерная программа «Игра в гения» позволит с помощью вовлечения в дополненную реальность повысить эффективность развития навыков чтения с листа и художественного исполнительского мастерства на фортепиано. Также автором разработаны программы для развития абсолютного слуха. Цифровые технологии необходимо использовать во благо человечеству и музыке, чтобы любой желающий, независимо от изначальных музыкальных способностей, мог в игровой форме и без чрезмерного напряжения овладеть исполнительским мастерством на фортепиано.

ОСОБЕННОСТИ ПЛАСТИЧЕСКОГО ОБРАЗА СЦЕНОГРАФИИ КАК ВИДА ХУДОЖЕСТВЕННОГО ТВОРЧЕСТВА

Слюсаренко Д.С.¹, Михальченко М.С.²

¹ студентка Гуманитарно педагогической академии КФУ

² профессор кафедры изобразительного искусства, методики преподавания и дизайна
Гуманитарно педагогической академии КФУ
m-mihalchenko@rambler.ru

Введение. Современный зритель воспитан на впечатлениях, рождаемых визуальной культурой, динамичность которой является своеобразной эволюцией воображения, формирующей представления о формах и способах взаимодействия с художественной культурой. Для театра актуальными задачами сегодня являются: инновационные режиссерские идеи, синтез видов искусств и проникновение современных компьютерных технологий в театр, которые требуют обновления облика спектакля и его сценографического решения.

Целью статьи является рассмотрение особенностей пластического образа сценографии как вида художественного творчества.

В 1931-1941 гг. в работах ученых-структуралистов Пражского лингвистического кружка впервые появились примеры применения общетеоретических постулатов семиотики к феномену театра. Основателями нового направления были О. Зих, Я. Мукаржовский, П. Богатырев. В последующие годы Р. Барт разработал семиотическую концепцию внелингвистического языка искусства, сформулировал понятие системы знаков и структуры мифа. А. Юберсфельд в книге «О театре», представляет аналитическую концепцию представления о знаке в театре, где обобщает частные исследования семиотической теории театра.

Интеграционная концепция представителей польской семиологической школы рассматривающих многогранность театрального знака – представлена в обзоре современной теории драмы голландского исследователя Алоизия Ван Кестерна.

Охарактеризовать типологические приемы использования метафоры в системе выразительных средств в сценографии, необходимые режиссеру и художнику для создания театрального действия.

Вопросы метафоры рассматриваются современными научными школами. Актуальным является рассмотрение проблемы метафоры в языке театра и языке сцены, в контексте полисемических представлений авторов концепций. Которые представлены как теоретиками, так и практиками современного театра и сценографического искусства.

Рассматриваемая нами проблема: метафора как выразительное средство в сценографии включает три составляющих: значение семиотического знания в искусстве; содержательные аспекты семиотики; использование метафоры в режиссуре театральных представлений.

Особенности состояния научного знания в информационную эпоху обеспечивают опережающие темпы развития интеграционных отраслей знания. В гуманитарном цикле наук, семиотика с точки зрения информационной насыщенности занимает лидирующие позиции. Одним из целевых назначений этой науки является формирование основы для классического знания, базирующегося на эмпирическом опыте.

Семиотический анализ современного театрального искусства рассматривает сценическое действие как особый язык театра, который выражает ряд условностей по отношению к искусству и к реальности, и является источником передачи семантической информации. Язык театра и язык сцены в культуротворческой среде, является составляющей системы процесса коммуникации. Усложнение методологии театральной среды приводит к необходимости поиска новых структурных особенностей сценической композиции.

Режиссер и театральный художник создают в представлениях полнокровный и многогранный мир эстетических ценностей, в которых ведущими выразительными

средствами, создающими особый язык театрализации, выступают символ, метафора, аллегория. Поэтическое, документальное и философское звучание таких представлений требует от своих создателей знания закономерностей использования иносказательных выразительных средств и их отличия друг от друга.

Понятие символ наделено огромным множеством значений которые потенциально присутствуют в каждом символическом образе. Символ может входить и в метафорическое построение, но оно для него не обязательно. Формальное отличие символа и метафоры в том, что метафора создается как бы «на наших глазах»: мы видим, какие именно слова, понятия сопоставлены, какие их значения сближаются, чтобы породить новое.

Использование символов и ассоциаций в решении каждого эпизода представления должно нести в себе огромную смысловую нагрузку, а не быть лишь иллюстрацией. Тогда каждая деталь на сцене превращается в реалистический символ, помогающий поэтическому осмыслению режиссером реального жизненного материала и созданию на его основе образно-метафорического строя требующего максимальной чистоты, точности, конкретности выразительных средств.

Использование метафоры в сценографии театра необходимо для решения режиссером и художником новых задач. Через прием и форму зритель должен воспринимать содержание и, воспринимая его, не должен замечать тех средств, которые это содержание доносят до его сознания и формируют активное отношение к получаемой сценической информации.

В современной театральной жизни богатой многоплановостью и многовариантностью зритель может оказаться в состоянии недопонимания. Средства иносказания, как в режиссуре, так и в сценографии должны быть неразрывно связаны с «жизненным опытом» театрального зрителя, обуславливаться этим опытом, быть понятными и способствовать дальнейшему художественному, интеллектуальному развитию и эволюционированию мировоззрения.

Все художественно-декоративные и технические средства, которые используют клубные учреждения в реализации сценарно-режиссерского замысла той или иной программы, мероприятия, рассматриваются сценографией как элементы, создающие единую художественную форму этой программы. Сценография, разрабатывая концепцию мероприятия в целом, как бы объединяет в ее рамках все основные компоненты, из которых создается целостная форма: действие участников и игра исполнителей, а также сценарно-режиссерское решение, художественно-декоративное, световое, звуковое решения.

Результаты исследования дают возможность в дальнейшей работе сосредоточить внимание на особенностях пластического образа в работе над сценографией.

Выводы. Исключительную важность в сюжетно-композиционной обработке материала имеет процесс поиска удачного сценарного хода, т. е. того способа ведения рассказа, изложения сюжета, который проходит через все театрализованное мероприятие, лежит в основе всей его структуры. Он оказывает существенное влияние практически на все элементы театрализации, а нередко даже выполняет функцию самого сюжета. Трансформация какого-то светозвукотехнического эффекта в контексте развития театрализованного действия может выполнять функцию своеобразного сценарного хода (приема), проходящего через все мероприятие и определяющего его композиционное построение, или выступать в качестве обобщенного образа.

ИНТЕРПРЕТАЦИИ ВИОЛОНЧЕЛЬНОГО КОНЦЕРТА №2 Д. ШОСТАКОВИЧА: СРАВНИТЕЛЬНЫЙ АНАЛИЗ

Северина М.Н.

*студентка кафедры музыкальной педагогики и исполнительства Института филологии,
истории и искусств Гуманитарно-педагогической академии (филиала)*

научный руководитель: к. пед. н., доцент Фурсенко Т.Ф.

marseanna@mail.ru

Введение. Д. Шостакович – один из самых исполняемых в мире композиторов. Высокий уровень композиторской техники, способность создавать яркие и выразительные мелодии и темы, мастерское владение полифонией и тончайшее владение искусством оркестровки, в сочетании с личной эмоциональностью и колоссальной работоспособностью, сделали его музыкальные произведения яркими, самобытными и обладающими огромной художественной ценностью. Основное место в виолончельном наследии композитора занимают произведения крупной формы – два концерта для виолончели с оркестром и соната для виолончели и фортепиано, а в современной исполнительской практике эти произведения составляют основу концертного репертуара виолончелиста. Качество исполнения виолончельных произведений Д. Шостаковича становится мерилем творческой зрелости и мастерства артиста. Продолжение исполнительских традиций виолончельных концертов Д. Шостаковича – открытый процесс, так как музыканты ищут специфические решения в вопросах интерпретации, исходя из индивидуального опыта музицирования.

Цель и задачи исследования – сделать сравнительный анализ различных интерпретаций виолончельного концерта №2 Д. Шостаковича выдающимися музыкантами XX в. в аспекте историко-стилевой эволюции исполнительских традиций и школ.

Методика исследования. Анализ и систематизация научной литературы по проблеме исследования, сравнительный анализ.

Результаты исследования. Во втором виолончельном концерте Шостакович раскрыл огромные возможности инструмента – богатую гамму мыслей, чувств, образов и настроений, воплощенных с помощью широкого спектра выразительных и технических средств (распевный мелос, виртуозные пассажи, двойные ноты, аккорды).

Первым исполнителем виолончельных концертов Д. Шостаковича был Мстислав Ростропович. Концерт для виолончели №2 Д. Шостаковича по всем параметрам совпадает с художественным мировидением и спецификой музыкального звукосозерцания М. Ростроповича. Главная идея, главный музыкальный модус Второго концерта – монолог виолончели – раскрыт исполнителем как модус непередаваемого, катастрофического отчаяния. Трактовка Концерта не превышает меры свободы в раскрытии композиторского замысла. Самым оригинальным и типично «ростроповическим» в этом Концерте Д. Шостаковича является исполнение второй части. М. Ростропович делает концепцию Второго виолончельного Концерта Д. Шостаковича как бы открытой для новых интерпретаций. Совершенно удивительным оказывается то, что голос виолончели словно постоянно звучит как бы «над» оркестром, выявляя свои солирующие функции. Для исполнения этого музыканта в данном концерте словно совершенно чуждой оказывается идея виртуозничества, исполнительского блеска – все органично подчинено логике и выдержано в одном стиле. Исполнение этого музыканта драматургически выверено, звук никогда не форсируется, медленная часть исполняется без излишней сентиментальности, а в финале присутствует драматургическая цельность (сложная при таком количестве разных тем). Трактовка Ростроповича – темпераментна, но инструмент никогда не звучит «на пределе».

Еще один выдающийся виолончелист, в репертуаре которого постоянно присутствовал Второй виолончельный концерт Д. Шостаковича – Даниил Шафран. Это музыкант совершенно другого склада, нежели М. Ростропович. Обращение Д. Шафрана ко Второму

концерту Д. Шостаковича было следствием глубокого впечатления, какое произвело на него это сочинение.

Если эту музыку вместе с Д. Шафраном попытаться услышать через призму более традиционных представлений о функциях частей, можно стать свидетелем чудесных метаморфоз. К примеру, в первой части этого концерта Д. Шостакович указывает темп *largo* по метроному: четверть равняется ста ударам в минуту; Д. Шафран же играет примерно в полтора раза быстрее. Хотя дело не в темпе как таковом, он – лишь следствие определенного понимания исполнителем музыки первой части концерта. Эта часть состоит из нескольких больших фрагментов, которые у Д. Шафрана следуют друг за другом единичными фразами, цельными, не раздробленными внутренними цезурами. И таким образом музыкальная форма воспринимается совершенно иначе, чем при знакомстве с другими записями.

Исполнение Концерта Д. Шафраном феноменально и в чисто инструментальном плане. Поразительной красоты звук, отточенность штрихов, филигранная техника и беглость – эти его качества давно стали своего рода эталоном. Техническое мастерство его исполнения полностью подчинено музыке, в которую артист «уходит» с предельной сосредоточенностью. Среди аппликатурных решений – частое использование так называемых «растяжек», позволяющих избежать частых смен позиций, а следовательно и излишней дробности музыкальной ткани. Своеобразны реакции композитора не только на темпы, но и на многие детали их исполнения.

Выводы. Таким образом, отметим, что специфика интерпретации Второго виолончельного концерта Д. Шостаковича М. Ростроповичем и Д. Шафраном – сформирована личностным отношением каждого из музыкантов к авторскому тексту.

Даниил Шафран исполнял концерт в собственной редакции (как, впрочем и все исполненные им произведения). Его исполнение безукоризненно по технике, звуку и непохоже на интерпретацию М. Ростроповича. Исполнение Д. Шафрана – рефлексия не только на текст Шостаковича, но и на исполнительскую версию М. Ростроповича. Изменения в интерпретации Д. Шафрана касаются темпа (чуть быстрее), способов звукоизвлечения, аппикатуры, вибрации (свойственной его исполнительскому стилю), вниманию к деталям, вследствие чего концерт представляет собой четко разграниченную трехчастность.

СПЕЦИФИКА МОЛОДЁЖНОЙ МУЗЫКИ В КОНТЕКСТЕ ТРАДИЦИОННОЙ И СОВРЕМЕННОЙ КУЛЬТУРЫ

Петруля О.В.

*студентка кафедры музыкальной педагогики и исполнительства Института филологии,
истории и искусств Гуманитарно-педагогической академии (филиала) КФУ*

научный руководитель: к. пед. н., доцент Фурсенко Т.Ф.

olgapetrulya@yandex.ua

Введение. Большой популярностью среди молодёжи пользуется поп-, рок-музыка и джаз. В психолого-педагогической, социологической литературе (Э. Алексеев, П. Андрукович, В. Березан, Г. Головинский, В. Дряпика, В. Петрушин, Б. Розенберг, А. Троицкий) рассматривается сущность жанров молодёжной музыки.

Под воздействием средств массовой информации на учащуюся молодёжь усиливается влияние антиценностей и псевдоценностей. Это особенно касается современных направлений молодёжной музыки, под напором коммерциализации, шоу-бизнеса, эфир заполняют низкопробные образцы музыкальной культуры. Поэтому очень важно помочь школьникам разобраться в широком потоке музыкальной информации, сориентироваться, что действительно ценно, а что нет.

Цель и задачи исследования – проанализировать специфику молодёжной музыки в контексте традиционной и современной культуры.

Методика исследования. Анализ и систематизация научной литературы по проблеме исследования.

Результаты исследования. Появление и развитие музыки массовых жанров началось на стыке XIX и XX вв. в связи с изобретением фонографа. Пластинки могли слушать все, кому нравилось, записанное на ней музыкальное произведение. Именно в этот период появляются новые массовые жанры: джаз, рок-, поп- музыка. Они образуют особый самостоятельный пласт музыкальной культуры, который долго игнорировало музыковедение.

Джаз – это род эстрадной музыки, преимущественно танцевального характера. Ему присуще: сложная система синкопирования, полиритмия, широкое использование приёмов глиссандо, вибрации, необычное использование ударных инструментов, импровизация, повышенная эмоциональная насыщенность исполнения. *Джаз* возник на Юге Соединённых Штатов Америки в Новом Орлеане, он имеет много стилей. В этом стиле работали такие выдающиеся джазовые исполнители, как Лиу Армстронг, Элла Фицджеральд, Беси Смит, кларнетисты С. Беше, Рапполо и др. Большую известность приобрели биг-бэнды под управлением Дюка Эллингтона, Б. Гудмена, Т. Дорси. Широкую популярность в 1990-е гг. приобрел джазовый ансамбль «Консорт» под руководством Пола Уинтера. В их исполнении насыщенно и эмоционально звучит композиция «Гимн земле русской».

На протяжении всей своей истории джаз не был замкнутым музыкальным явлением. В результате его взаимодействия с модными танцевальными ритмами и фольклором возникли рок-н-ролл, босса-нова, соул. Интонационные и ритмические обороты джаза использовали многие композиторы – К. Дебюсси, М. Равель, Дж. Гершвин, И. Стравинский.

Рок-музыка возникла в 50-е гг. XX столетия в Соединённых Штатах Америки. Среди главных причин её появления, прежде всего, следует назвать духовный кризис общества, породивший кризис доверия молодёжи к ценностям социума, его морали. Молодёжь попыталась создать свою культуру, противостоящую традиционной. Рок отразил извечные проблемы «отцов и детей» в сочетании с наиболее злободневными политическими и социальными противоречиями.

Стилевая основа рок-музыки – «ритм-энд-блюз», «кантри-энд-вестерн», религиозные песнопения американских негров. Ей присуща: опора на блюзовые построения, структурные звенья; метроритмическое начало; использование электронного усиления и преобразования звука; повышенная экспрессия вокального и инструментального интонирования. *Рок-музыка* является компонентом «молодёжной субкультуры». Важное значение для рок-музыки имеет визуальный фактор восприятия. Классическим примером развития жанра может служить творчество ансамблей «Битл», «Лед Зеппелин», «Пинк Флойд», «Ролинг Стоунз», «Дип Пёрпл», «Софт Машин», «Блэк Саббат», «Айрон Мэйдэн», «Металлика», «Слэйер».

В наши дни рок-музыка привлекает внимание композиторов академической сферы например, таких, как Э. Артемьев, А. Шнитке, С. Бидусенко, В. Шпаковская, использующих её элементы в широком стилистическом контексте.

Характерной особенностью поп-музыки является яркая мелодичность, танцевальность, неисчерпаемость электронных звучаний и компьютерных аранжировок, ориентированность на массового среднестатистического потребителя. По сравнению с классической она более демократична и доступна для восприятия.

Поп-музыка охватывает разнообразные стили и жанры эстрадной музыки XX в.

Поп-музыка отличается от популярной музыки в широком смысле слова. Поп-музыка подразделяется на инструментальную и вокальную.

Ярким представителем поп-музыки является эстрадный оркестр под управлением Поля Мориа. Его композиция «Любовь печальна» из альбома «Бабье лето» покорила миллионы сердец.

Выводы. Таким образом, изучение молодёжной музыкальной культуры в контексте мировых культурологических явлений даёт возможность молодому человеку определить собственные духовные корни и через национальное постичь общечеловеческое. В этом процессе осуществляется диалог культур, взаимодействие идей и ценностей, созданных в разных регионах мира. Диалог между прошлым и настоящим становится средством духовного общения, утверждения гуманистических ценностей.

ВЫРАЗИТЕЛЬНЫЕ СРЕДСТВА СЦЕНОГРАФИИ

Морозов В.В.¹ Михальченко М.С.²,

¹студент Гуманитарно-педагогической академии КФУ

²профессор кафедры изобразительного искусства,

методики преподавания и дизайна Гуманитарно-педагогической академии КФУ

m-mihalchenko@rambler.ru

Введение. Задача режиссёра не только том, чтобы расшифровать замысел драматурга, сколько в том, чтобы быть соавтором в процессе художественного творчества. Выразительными средствами режиссуры выступают мизансцена, атмосфера и темпо-ритм.

Цель работы. Исследование выразительных средств, применяемых в массовых зрелищах, театральных постановках, спектаклях.

Мизансцена (размещение на сцене) — это элемент режиссуры, который заключается в особенности мыслить практическими образами. Мизансцена — это композиционная организация сценического пространства. Она обязательно исходит от режиссерской идеи. Ее главная особенность — действительность, динамичность. Мизансцена строится вокруг события: до события мизансцена одна, после другая. Строя центральное, узловые мизансцены, режиссер раскрывает этапы борьбы и в то же время добивается того, чтобы мизансцена пластически, живописно выразила идею спектакля.

В массовой мизансцене поведение каждого исполнителя подчинено центральному событию и строится именно от него в той форме, которая соответствует режиссерскому решению. Массовая мизансцена формируется из чередования различных сцен, их взаимосвязи, ритмического контраста, цветового решения и т. д. В «Зрелищной» режиссуре, где мизансцены могут быть глубинные и плоскостные, построенные по вертикали и горизонтали, по кругу и спирали, симметричные и асимметричные, они являются процессом, переходом одной пластической формы в другую. Подобно скульптору, режиссер лепит на сцене сочетания человеческих фигур, создает поток непрерывно, сменяющих друг друга пластических форм, чтобы передать жизнь во всем богатстве ее пластических проявления.

В театрализованном представлении необходимо сфокусировать внимание зрителя на сценической площадке, номере, а массовом празднике, наоборот, надо искать как можно больше рассредоточенных центров. Особенно специфично мизансценирование стадионных зрелищ, где необходимо построение с учетом обозрения с четырех сторон. Выразительное решение действия складывается из пластического сочетания разных точек зрения, на огромном пространстве становится существенным размещение игровых площадок, опорных точек действия, возможность использования воздуха и пр. Иного пластического решения требует уличное шествие или массовый праздник на площади, где учитываются все выходы - улицы, проходы, проезды и т. д. Итак, образно-пластическое решение театрализованного представления - это одна из важнейших задач режиссуры, о мизансцене — одно из самых мощных выразительных средств в режиссуре. Основное внимание режиссуры обращается на избирательную часть, в которой актер приветствует в качестве одного из компонентов зрелищности. И если актер находится на сцене один, то одно это подчас является специфическим режиссерским приемом. Таким образом, от актера театрализованного

представления требуется укрепление жеста, обостренность и повышенная пластическая выразительность.

Следующим выразительным средством режиссуры является культурно-психологическая атмосфера, то есть та знаково-символическая среда, в которой живет актерский образ (звуки, шумы, ритмы, характер освещения, мебель, вещи и пр.). Атмосфера зависти от характера событий, от места и времени действия, являясь причиной и следствием этих событий.

Особый характер постановочного решения предполагает и необычный характер декораций и реквизита. Декорации, например, могут быть неподвижными или, напротив, движущимися, укрепленными на автомобилях, мотоциклах, разного рода фурках и т. д. Огромную роль при создании атмосферы играет звук и свет, с помощью которых можно выразить практически любую идею. Естественно, что они требуют инженерного решения, особенно, когда необходимо создать так называемый эффект присутствия.

Изобразительность получает выразительный характер и путем цветовой гаммы, обуславливающей ассоциативность зрительного восприятия. Это может быть белый цвет как символ чистоты, свежести, парадности, красный - как знак приподнятости, активности, огненной стихии или зеленый - как образ молодости, весны и т. д. Особенно важно, чтобы изобретенная художником-постановщиком общая стилевая фактура ассоциативно гармонировала с языком режиссера, особенностями авторского замысла. Благодаря своим качествам, предельной яркости, эмоциональности, выразительности - музыка является носителем нескольких функций: прежде всего это фон: затем это и самостоятельно созданный образ, наконец, это возможность участия в конфликте действия. Если в театральном спектакле музыка играет самостоятельную роль, то в театрализованном представлении музыка становится едва ли не основным связующим все эпизоды компонентом представления. Выразительное средство режиссуры, как темпо-ритм, вбирает в себя скорость и чистоту повторения сцен или событий во времени. Учитывая, что ритм может быть внешним (физическим) и внутренним (психологическим), понятно, что механический ритм действует на нашу внутреннюю жизнь, на наши чувства и переживания.

Ритм - огромнейшая сила, которая обуславливает организацию действий, он не есть что-то отвлеченное. Он вытекает глубоко из природы образа, связанного со своей средой, в которой рождается вещь, ритм есть результат сознательной, глубокой организации, который вносит в вещь художественность.

Также мизансцена и атмосфера, темпо-ритм способствуют реализации авторского замысла. Поэтому одна из главных проблем режиссуры — нахождение верного ритма, но необходимо, чтобы он логично лег в общий ритм зрелища. Ритм предполагает развитие действия с перерывами и постепенностями, при большом количестве динамических событий, нужно делать остановки, которые позволяют охарактеризовать героев и осмыслить значение событий. Характеристиками темпо-ритмического рисунка любого театрализованного представления являются продолжительность каждого эпизода и представления: ритмичность и аритмичность временных отрезков, следующих друг за другом эпизодов: контрастность эпизодов по режиссерскому решению и выбору выразительных средств: темп как количество действий в единицу времени.

Действительность темпо-ритма, то есть создания эмоционального настроения у зрителей на активное восприятие представления, во много зависти от продолжительности зрелища (не более 1,5-2 часа), разнообразия и интенсивных событий. Если режиссером взят верный темпо-ритм, то чувства и переживания зрителя создаются самим собой.

Результаты исследований. Из всего выше сказанного следует вывод, что мизансцена, атмосфера и темпо-ритм, являясь выразительными средствами режиссуры, взаимобразно составляют друг друга и находятся в полной зависимости друг от друга.

Выводы. Рассмотрены и проанализированы выразительные средства, применяемые в массовых зрелищах, театральных постановках, спектаклях. Таким образом, атмосфера жизни зрелища зависти тот визуальной и музыкальной форм, созданных в соответствии с замыслом

режиссера, само зрелище являет собой синтетический культурно-эстетический образ действия участников-зрителей, состоящих из разных видов искусства, что и является специфической чертой представления. Режиссерский метод создания зрелища имеет структурных характер, постановка каждого спектакля - это полифония всех частей зрелища, условного по своей природе и безусловного в своем выражении. Еще одной из неприменных особенностей театрализованного массового зрелища является необходимость острой смены темпа и ритма внутри каждого эпизода и в самом действии в целом.

ИННОВАЦИОННЫЕ МЕТОДЫ ИЗУЧЕНИЯ ИСТОРИИ ИСКУССТВ

Оноприенко Л.П.

*преподаватель кафедры изобразительного искусства, методики преподавания и дизайна
Гуманитарно педагогической академии КФУ*

Введение. В настоящее время происходят изменения всей системы образования. В условиях рыночной экономики стоит проблема востребованности специалиста-выпускника вуза.

Целью статьи является рассмотрение инновационных методов изучения истории искусств.

Безусловно, что формирование молодого специалиста, прежде всего происходит в вузовских аудиториях и определяют во многом подготовку кадров, методы их обучения, результативность которых и определяет уровень квалификации выпускника. Традиционная методика предполагает умение педагога определить учебную цель, передачу материала, контроль учебным процессом. Основная схема обучения: мотивация обучения студента, подача лекционного материала, семинарские занятия.

Но такой традиционный метод обучения, часто приводит к активности лектора (преподавателя) и пассивности слушателя (студента). С появлением компьютерных технологий студент воспроизводит полученную информацию почти механически. Добиться активности студента, его заинтересованности в процессе обучения очень сложно.

Именно однообразное, типизированное построение лекций и семинаров приводит к снижению уровня восприятия материала студентами. Нетрадиционная форма проведения занятий – одно из направлений, помогающее эффективно решать образовательные задачи. Сегодня практически каждый педагог задумывается над этим вопросом, но, к сожалению, опыта проведения инновационных занятий почти не изучен. В предлагаемой работе автор освещает современный накопленный материал использования нетрадиционных занятий по дисциплине «История искусств». Курс истории искусств, предполагает большое количество новых терминов, имен, дат, хронологических параллелей, требует творческого подхода к изменению и контролю знаний. Именно этот предмет требует не только глубокого содержания темы, но и принципиально новой нетрадиционной формы. Всегда нестандартные занятия организуются на основе учебной программы. Есть основные признаки нетрадиционных занятий:

- присутствие элементов нового, приводящих к изменению внешних рамок, кроме программно используется внепрограммный материал;
- занятия проводятся в нетрадиционном месте;
- в процессе занятия используются другие виды искусства не связанные с изобразительным искусством.

Интересны методы «мозгового штурма», блиц-опросы, деловые игры. Неформальное изложение материала преподавателем студентам, меньшее число лекций, использование комбинированных занятий, групповые задания, задания, которые требуют коллективных усилий, контроль в игровой форме, письменные работы интересные по оформлению.

Все эти методы и приемы необходимы не только для помощи в усвоении программного материала, главное они помогают вызвать интерес к предмету. Цель истории искусств как предмета учебного курса не только решение познавательных задач, но и формирование у студентов умений ориентироваться в хронологии понимания истории искусств, как поступательного процесса, раскрытие содержания принципов историзма.

Перестройка системы образования предъявляет новые требования к личности педагога. Педагог был всегда носителем информации для студентов, но и воздействующим на людей содержанием и силой слова. Во время чтения лекции педагог должен помнить, что слушатели хотят не только усвоить материал, предусмотренный Государственным стандартом, но они ожидают личного мнения преподавателя по проблемным вопросам.

Прежде всего успешности лекционной формы занятия способствует творческий подход к изложению, лекция должна быть эмоциональной, содержательной, не изобилующей мелкими подробностями. Можно выделить основные типы нетрадиционных лекций:

- проблемная лекция. Преподаватель демонстрирует работы художников разных эпох, рассматривая произведения, делает сравнительный анализ, выделяя общность и различие;

- лекция с использованием видеоряда. Наглядный материал можно использовать на лекции и как прием, и как метод, преподаватель ведет лекцию, параллельно используя показ опорных схем, видеозаписи, видеоряда, показ репродукций развивает визуальное мышление;

- тематическая лекция может проводиться вдвоем со студентом, она должна содержать конфликтность, создает эмоциональный фон и вовлекает слушателей в активный диалог;

- лекция «конференция» готовится с привлечением нескольких студентов. Для подготовки такой лекции преподаватель подготавливает заранее вопросы-провокации это всегда привносит в лекцию некоторую привлекательность и новизну;

- лекции-экскурсии зависят от темы и дидактической цели, в основе экскурсии лежит показ и рассказ. На занятии экскурсии преподаватель должен включать самостоятельную работу студентов по плану: наблюдение, составление аннотаций, анализ художественных произведений, зарисовок, заканчиваются занятия-экскурсии итоговой беседой, выделяя самое существенное из увиденного и намечает творческое задание.

Главная задача преподавателя – дать минимум знаний с одной стороны, развитие навыков самостоятельного получения знаний – с другой.

Во время проведения любого типа лекций можно использовать приемы фактологии они ориентированы на необходимости выделения студентом главной мысли в потоке событий и фактов.

Чтобы исключить пассивность восприятия знаний, активизировать студента можно использовать деловые игры: «мозговой штурм», решение загадок и т.д.

Результативность обучения во многом зависит от разработки методики контроля знаний. Можно выполнять функцию обучения, создавать определенные условия, важнейшие из которых – объективность проверки знаний.

Формы контроля очень много и любой педагог вправе выбирать и придумывать любые. Это могут быть устные опросы, письменные работы, тесты с предполагаемыми ответами. Но к каждой системе контроля должны разрабатываться критерии оценивания.

Результаты исследования. Используя принципы обучения: игровую деятельность; диалогическое общение; двух плановости деловой игры в основе нетрадиционных форм проведения лекций и семинарских занятий.

Вывод. Разнообразие методов и приемов это, прежде всего попытка уйти от рутинных, шаблонных форм образовательного процесса. Но сложность состоит в том, что иногда за многословием, обилием, почти фееричным использованием новых приемов, студенты, еще плохо знающие предмет, но стремящиеся быть вовлеченными в этот творческий процесс, оказываются неспособными понять суть проблемы, выделить главное, зафиксировать это главное в процессе занятия. Завершая вышесказанное, хотелось бы ответить: новые методы, приемы, средства – это не самоцель. Их разнообразие и умелое использование это тот инструмент, который необходим для решения главной задачи: облегчить усвоение

студентами программного материала. Каждая тема – это поле творчества педагога, который используя знание, опыт, интуицию, специфику материала должен использовать тот или иной метод, в противном случае инновационные формы обучения не принесут ожидаемого результата.

СОДЕРЖАНИЕ И ФОРМЫ ПРОЕКТНОЙ ДЕЯТЕЛЬНОСТИ БУДУЩИХ ДИЗАЙНЕРОВ СРЕДЫ

Михальченко М.С.

*профессор кафедры изобразительного искусства, методики преподавания и дизайна
Гуманитарно педагогической академии КФУ
m-mihalchenko@rambler.ru*

Введение. Одной из ведущих задач образовательного процесса в современной высшей школе является выявление и усовершенствования креативного потенциала студентов, «очеловечивание» интеллектуального опыта, когда личность выступает как основной объект исследований и, одновременно, субъект акта познания. Эффективной формой решения этой задачи является применение системного и интегрированного подходов в обучении, методология которых позволяет рассмотреть непрерывное многоуровневое профессиональное образование как целенаправленный процесс личностного и профессионального роста будущего специалиста. Особенно востребовано применение таких подходов в процессе подготовки специалистов в области дизайна – одной из самых востребованных в современном социуме

Целью статьи является определение содержания и форм профессиональной подготовки будущих дизайнеров среды к проектной деятельности.

Основой для разработки содержания и форм профессиональной подготовки должно служить утверждение о том, что педагогическая деятельность преподавателя в ходе развития проектной деятельности будущих дизайнеров среды не определяется лишь передачей знаний при изучении специальных дисциплин, но основывается на комплексно-методологическом подходе, предполагающем сочетание опытно-теоретической и практической форм деятельности.

Содержание и формы проектной деятельности будущих дизайнеров, согласно утверждению специалистов, должна очерчивать теоретические границы формирования проектных умений, являясь при этом динамичной, гибкой структурой, способной к изменениям, перестройке, адаптации. Вследствие этого содержание и формы проектной деятельности определяются задачей комплексного проектного обучения будущих дизайнеров среды, реализация которых предполагает:

- развитие познавательной активности, творческой инициативы в процессе проектной деятельности;
- усвоение теоретических знаний в ходе овладения проектными умениями на основе расширения связей между специальными дисциплинами;
- овладение многообразием выразительных средств проектной деятельности;
- формирование у студентов навыков самоуправления учебно-познавательным процессом.

В свою очередь, практическая реализация разрабатываемых содержания и форм обеспечивается созданием организационно-педагогических условий, которые позволят каждому обучающемуся, во-первых, определить для себя область наибольшей успешности, во-вторых, найти возможность творческой реализации замысла проектной деятельности. Комплекс таких организационно-педагогических условий можно очертить так:

- формирование теоретических и практических проектных знаний и умений;

- использование различных дидактических возможностей для оптимизации перехода от прямого управления к соуправлению проектной деятельности;
- рассмотрение дидактических форм и методов для перехода в учебной деятельности обучающегося от соуправления к самоуправлению.

Содержание и формы формирования проектных умений будущих дизайнеров среды включает три этапа, каждый из которых является логическим продолжением предыдущего.

На первом – репродуктивном – этапе работа проводится с целью формирования готовности будущих дизайнеров среды к проектной деятельности, развития у них творческих способностей, когда особое внимание уделяется овладению исходным объемом теоретических понятий и практических умений, вводящих будущего дизайнера в процесс творческого совершенствования. Основой проведения репродуктивного этапа являются объяснительно-иллюстративный, репродуктивный, частично-поисковый методы и специальные средства (учебно-методические пособия, специальная литература, каталоги шрифтов, учебные работы).

Целью второго – проблемного – этапа является овладение навыками проектирования конкретной темы, исследование взаимовлияния изобразительных элементов композиции, наработка приемов самостоятельного создания дизайн-проектов.

Использование проблемного метода обучения развивает у студентов способность рассуждать, задавать вопросы, делать выводы, формирует определенный внутренний план действий. Деятельность будущих дизайнеров становится осмысленной, позволяет самостоятельно оперировать учебным материалом, систематизировать и обобщать. Применение эвристического метода предоставляет возможность самостоятельно изучить источники, провести наблюдение, выполнить другие действия поискового характера, что способствует развитию инициативы и самостоятельности студентов, их готовности к творческому поиску.

Во время проблемного этапа предполагается реализация таких педагогических условий, как формирование практических проектных знаний и умений, с помощью лабораторно-практических занятий и спецкурсов.

Третий – самостоятельно-творческий – этап предполагает активное участие обучающихся в творческой, проектной деятельности. Его цель: формирование у будущих дизайнеров нестандартного творческого мышления, умения профессионально выполнять дизайн-проекты.

В процессе обучения на третьем этапе повсеместно применяется частично-поисковый метод, состоящий в организации активного поиска решения выдвинутых в обучении (или самостоятельно сформулированных) познавательных задач либо под руководством педагога, либо на основе эвристических программ и указаний.

Включение студентов в проектную деятельность на третьем этапе экспериментальной деятельности посредством системы интегрированных заданий предполагает совершенствование их эстетического вкуса, поддержание познавательного интереса, обуславливающего выбор деятельности, развитие пространственного воображения и абстрактного мышления. В ходе самостоятельно-творческого этапа формируются такие проектные умения: презентация дизайн-проекты, выполнение проектов.

Таким образом, разработанное содержание и формы формирования проектных умений студентов-дизайнеров среды в процессе изучения специальных дисциплин позволяет установить наиболее оптимальные условия организации учебных заданий, ориентированных на активный поиск студентами профессиональных знаний и умений, способов действий, необходимых для их будущей успешной деятельности.

Необходимо так же национальная система грантов в области дизайн-образования и конкурсная поддержка наиболее успешных вузов, факультетов и кафедр, работающих в этой сфере.

Результаты исследования. К внедрению в практику могут быть рекомендованы комплексы учебно-методических задач преемственности обучения и экспериментальные

учебные планы и программы интегрированной профессиональной подготовки будущих дизайнеров среды.

Вывод. Современное образование должно быть направлено на развитие личности человека, раскрытие его возможностей, талантов, становление самосознания, самореализации. Предполагается, что в центре обучения находится сам студент – его мотивы, цели. Содержание и формы проектной деятельности будущих дизайнеров среды представляют собой многофункциональный интегративный процесс, включающие в себя развитие творческих способностей, художественно-образного мышления.

РАЗРАБОТКА ФИРМЕННОГО СТИЛЯ ДЛЯ ВЕБ-СТУДИИ «ПЛАМ»

Милокумов С.А.¹, Слюсарь А.А.²

*¹профессор кафедры изобразительного искусства, методики преподавания и дизайна
Института филологии, истории и искусств Гуманитарно-педагогической академии
(филиал) ФГАОУ ВО «КФУ им. В.И. Вернадского» в г. Ялте,*

*²студентка кафедры изобразительного искусства, методики преподавания и дизайна
Института филологии, истории и искусств Гуманитарно-педагогической академии
(филиал) ФГАОУ ВО «КФУ им. В.И. Вернадского» в г. Ялте*

anastasia_slyusar@mail.ru

Введение. Дизайн стремительно вливается и в быт людей, и в производство. Задача дизайнера сегодня состоит в том, чтобы не просто рационально обустроить локальные фрагменты пространства, а наполнить его символами, смыслами, ценностями, выраженными в художественном образе. Дизайн получил признание во всех аспектах общества, заслужил право являться признаком цивилизации, быть нитью, связующей все части социального пространства в единое целое. Однако существуют определенные убеждения, нравственные принципы, которых в той или иной степени придерживаются люди. Человек, опираясь на многовековой опыт населения нашей планеты, образует свое социальное пространство, в обществе формируется его поведение, взгляды, отношение к традициям, так как многое зависит от восприятия. Это есть дизайн – одно из средств организации социального пространства. Дизайн окружает нас во всех областях нашей жизни, будь то строительство, политика, или непосредственно искусство. Большую роль играет дизайн в оформлении предприятий и торговых сетей. Клиенту нужна новая идея, красота, эстетика, актуальность. Однако на рынке не хватает современной, профессионально выполненной полиграфической, сувенирной продукции.

В сложившейся экономической ситуации, грамотно разработанный фирменный стиль позволяет фирме выгодно презентовать себя или отстоять свои позиции. Вопросами разработки фирменного стиля сегодня успешно занимается множество студий, рекламных агентств. Однако для достижения желаемого эффекта важно не только разработать, но и верно донести фирменный стиль до общества, обеспечить его закрепление в сознании целевой аудитории.

Целью работы является разработка фирменного стиля для веб-студии «ПЛАМ».

Методика исследований – изучение литературы, интернет-ресурсов, исследований ведущих дизайнеров.

Результаты исследований. Изучены и проанализированы литературные пособия и электронные аналоги полиграфической продукции, материалы зарубежных и отечественных авторов. Предложены рекомендации по разработке фирменного стиля, на примере веб-студии «ПЛАМ», которые в дальнейшем могут быть использованы в практической работе. Разработаны основные элементы системы фирменного стиля: знак, логотип, фирменный цвет, шрифт, полиграфические константы (формат, способ верстки текста и иллюстраций, их

стиль). Созданы дизайн-макеты рекламных материалов для СМИ, деловых бумаг, визитных карточек сотрудников, фирменных сувениров, поздравительных открыток, календарей, плакатов.

Выводы. Фирменный стиль рассказывает о сфере принадлежности компании, передает ее философию, транслируют ее миссию. Фирменный стиль помогает компании сформировать корпоративный этикет, сокращает издержки на поиск решений для поставленных задач, усиливает эффективность рекламных контактов с потребителями, способствует формированию благоприятного имиджа фирмы. Через фирменный стиль происходит узнавание компании на рынке, покупатель отделяет принадлежащие ей товары, услуги от предложений конкурентов.

Исходя из изученного материала и процесса создания фирменного стиля, формулируем следующие выводы:

1. Знание исторического аспекта появления фирменного стиля от самого первого прототипа и до наших дней является важным фактором при создании принципиально новых фирменных стилей для торговых сетей.

2. Процесс изучения существующих прототипов – важный источник информации о новейших, популярнейших стилевых решениях, пожеланиях целевой аудитории.

3. Знания аспектов разработки макетов с применением средств автоматизированного проектирования, правил допечатной подготовки является необходимым пунктом в создании любого оригинал-макета.

4. В результате данной работы был создан эффектный, узнаваемый логотип, разработан фирменный стиль, создающий благоприятный образ веб-студии.

АКТУАЛЬНЫЕ ПРОБЛЕМЫ ПРОФЕССИОНАЛЬНОЙ ПОДГОТОВКИ БУДУЩИХ ДИЗАЙНЕРОВ СРЕДЫ В ПРОЦЕССЕ НЕПРЕРЫВНОГО ОБРАЗОВАНИЯ

Максименко А.Е.

доцент кафедры изобразительного искусства, методики преподавания и дизайна

Гуманитарно педагогической академии КФУ

anna_maksimenko2015@mail.ru

Введение. На современном этапе развития общества образование является эффективной сферой для будущего развития страны. Высокообразованная молодежь главный стратегический резерв социально-экономических реформ в России, без которого невозможно дальнейшее развитие общества.

Реализация возможности человеку получать образование разных видов и уровней в разные периоды своей жизни и регулярно повышать квалификацию получила свое развитие в построении модели непрерывного образования, предусматривающей подготовку в учреждениях среднего профессионального образования и высшего профессионального образования, после вузовское обучение (аспирантура, докторантура), а также систему переподготовки и повышения квалификации работающих специалистов.

Целью статьи является рассмотрение актуальных проблем профессиональной подготовки высококомпетентных будущих дизайнеров среды постоянно включенных в систему непрерывного образования.

Система непрерывного образования – ответ на требования современного общества раскрыть потенциал человека, его способности сделать профессиональный выбор, нести за него ответственность и выстраивать собственную траекторию профессионального роста. В условиях модернизации образования непрерывная профессиональная подготовка студентов

на пути становления их как специалистов выходит на приоритетные позиции и рассматривается в контексте развития человеческих ресурсов.

Организационные формы дизайна постоянно меняются. Задача дизайнера – чутко реагировать на происходящие изменения и с позиции теории дизайна, различных культурологических, социально-экономических и других аспектов вырабатывать новую концептуальную основу, новые культурные ценности, планы и стратегии дизайнерской деятельности. Это обуславливает непрерывное совершенствование содержания, методов и средств обучения профессиональным дисциплинам будущих дизайнеров.

Формирование профессиональных умений и навыков обусловлена рядом факторов: внутренних (желание и потребность овладением методами творческого процесса, созданием художественного образа, владением практическими навыками различных видов изобразительного искусства и способов проектной графики) и внешних (знание и основы художественно-промышленного производства; технологии изготовления продукции; принципы художественно-технического редактирования, макетирования, компьютерных технологий).

Профессиональная подготовка будущего дизайнера среды направлена на реализацию ряда задач, среди которых главное место занимают: творческие (развитие персональных творческих способностей студента, критического и проблемно-ориентированного мышления, привитие навыков творчески переосмысливать собственные достижения); профессионально ориентированные (развитие способностей свободно ориентироваться в современной дизайнерской профессии и в системе творческого проектирования); научно-творческие (развитие у студентов интереса к дизайн-образованию, дизайн-деятельности, поддержка самостоятельного дизайн-творчества).

Профессии дизайнера присуща определенная специфика, что выделяет ее среди инженерных и художественных профессий, поскольку она находится на грани материальной и духовной деятельности. Перед учебными заведениями стоят следующие задачи: изучив опыт ведущих отечественных и зарубежных школ, найти свое собственное творческое лицо; наладить связи с предприятиями региона и определить специфику требований, предъявляемых руководством к выпускникам вуза; выработать свою систему подготовки будущих специалистов, опирающуюся на потребности местного рынка дизайнерских услуг; согласовать междисциплинарные связи и систему критериев при подготовке будущих специалистов; утвердиться в профессиональной сфере подготовки дизайнеров.

Учебный процесс – целостная система, в которой формируется личность будущего дизайнера. Именно поэтому работа со студентами должна быть направлена на формирование всесторонне развитой, высокообразованной, социально активной личности будущего специалиста-дизайнера, способной к самоусовершенствованию и самореализации. Уровень выполнения заданий на аудиторных занятиях и в ходе практики служат показателем готовности студентов как к самостоятельной деятельности по освоению учебной информации, так и к будущей профессиональной деятельности. Критерием профессиональной культуры является высокий уровень освоения студентами умений планировать, организовать, осуществлять и оценивать собственный вариант работы с учетом оценки ее социально-исторической перспективы.

Ключевым звеном в подготовке дизайнеров среды для системы высшего образования является преобразование системы непрерывной художественной профессиональной подготовки на основе преемственности по вертикали и горизонтали многоуровневого образования, между ее смежными звеньями.

Результаты исследования. В практику могут быть рекомендованы комплексы учебно-методических задач преемственности обучения при формировании профессиональных знаний и умений в области дизайна у обучающихся разных образовательных уровней, экспериментальные учебные планы и программы интегрированной профессиональной подготовки будущих дизайнеров среды.

Вывод. Таким образом, проблема непрерывного профессионального образования – приоритетная проблема, вызванная к жизни современным этапом научно-технического развития и теми политическими, социально-экономическими и культурологическими изменениями, которые происходят в обществе. Непрерывность профессионального образования может быть связана и с созданием особых организационных структур, которые позволяют несколько по-иному выстраивать процесс подготовки будущих дизайнеров.

ФОРМИРОВАНИЕ ЦЕННОСТНЫХ ОРИЕНТАЦИЙ ПИАНИСТА В ПРОЦЕССЕ ИЗУЧЕНИЯ ФОРТЕПИАННОГО ЦИКЛА С. ПРОКОФЬЕВА «РОМЕО И ДЖУЛЬЕТТА»

Кузнецова Л.С.

студентка кафедры музыкальной педагогики и исполнительства Института филологии, истории и искусств Гуманитарно-педагогической академии (филиала)

научный руководитель: к. пед. н., доцент Фурсенко Т.Ф.

l.kuznetcova95@mail.ru

Введение. Изучение фортепианного цикла С. Прокофьева «Ромео и Джульетта» является профессиональной необходимостью для будущего пианиста, так как требует осознания и использования новых средств музыкальной выразительности, новых представлений о современном искусстве и жизни общества. Поиск новых приемов интерпретации и особой исполнительской манеры взаимосвязаны, а это требует смены ценностных ориентаций музыканта.

Цикл «Ромео и Джульетта» занимает одно из центральных мест в творчестве С. Прокофьева. Музыка цикла наполнена ярким образно-тематическим и жанровым материалом, в ней проявились своеобразные качества музыкальной семантики, связанной с особенностями Нового времени.

Целостность композиции, образная сфера цикла освещаются в трудах Б. Асафьева, И. Бэлзы, О. Лосевой, Я. Мильштейна. Однако жанр циклического программного произведения отечественных композиторов не рассматривался как средство формирования ценностных ориентаций пианистов.

Цель и задачи исследования – рассмотреть фортепианный цикл С. Прокофьева «Ромео и Джульетта» как средство формирования ценностных ориентаций пианиста.

Методика исследования. Анализ и систематизация научной литературы по проблеме исследования.

Результаты исследования. Творчество С. Прокофьева глубоко связано с классическими традициями, развивающими принципы М. Мусоргского, Н. Римского-Корсакого, М. Глинки и А. Бородина. Десять пьес-транскрипций из балета «Ромео и Джульетта» (ор.75,1937) входят в цикл С. Прокофьева. В основе их лежат симфонические сюиты ор.64, написанные на основе балета в 1936 году. Все пьесы в цикле представляют собой отредактированные с учётом специфики инструмента фрагменты из клавира, отображают наиболее яркие моменты, и в соответствии с развитием сюжета, каждая, имеет трехчастное строение, т.е. можно выделить начало, развитие и конец. Экспозиция – «Сцена», «Менуэт», «Джульетта-Девочка»; разработка – «Монтеки и Капулетти», «Патер Лоренцо», «Меркуцио», реприза – «Ромео и Джульетта». А «Народный танец», «Маски» и «Танец девушек с лилиями» как интерлюдия.

Пьесы цикла располагаются по принципу контраста. Это позволило С. Прокофьеву воплотить драматическую линию развития в произведении в целом. В пьесах «Джульетта», «Меркуцио», «Патер Лоренцо» изображены портреты действующих персонажей, а бытовые сцены представлены в таких пьесах, как «Народный танец», «Сцена», «Менуэт», «Танец девушек с лилиями». Основные события трагедии В. Шекспира раскрываются в пьесах

«Монтекки и Капулетти», «Ромео и Джульетта перед разлукой». Строгое по форме, но насыщенное по содержанию произведение рисует яркие музыкальные образы, показывает драматизм конфликтов. Ясность, выразительность, романтическая взволнованность характерны для музыки цикла. Одной из особенностей произведений данного цикла является способность композитора выразить свои чувства, используя диссонансирующие созвучия, благодаря этому его стиль приобретает особую привлекательность. Пианисту важно создать собственную исполнительскую интерпретацию для раскрытия идеи всего цикла, используя новые приемы звукоизвлечения. Ударное прикосновение позволяет пианисту получить твердый, мощный, острый, четкий и металлический звук. Такое звучание передает богатую палитру чувств и звуковых модуляций, это в свою очередь передает слушателям четкий акустический импульс. Следует особо контролировать, чтобы руки воспроизводили звук, схожий по тембровой окраске с металлическим, в соответствии с ударной манерой исполнения.

При исполнении пианисту следует учесть следующие условия: передать всю энергию и мощь произведений цикла позволит особое прикосновение к клавишам. Пианист должен использовать пальцевый удар по клавишам. При этом время прикосновения нужно максимально сократить, звучание должно быть плотным и ясным. Необходимо регулировать глубину нажатия относительно характера конкретного музыкального произведения цикла. Для сильного, мощного звучания следует использовать глубокое нажатие клавиши до самого дна, для легкого краткого звучания можно уменьшить глубину нажатия до половины. После извлечения звука пальцы должны расслабиться, а после окончания длительности ноты быстро снять руки. Во время исполнения аккордов и октав следует использовать силу плеча и предплечья. В лирическом фрагменте звук должен обладать характерной для лирической музыки мягкой и округлой тембровой окраской, одновременно сохраняя ощущение пробивной способности звука и жесткости звучания. Пианист должен умело сочетать силу звука с мягкостью при исполнении пьес цикла С. Прокофьева.

Выводы. Итак, исполнение пьес цикла «Ромео и Джульетта» С. Прокофьева требует хорошего владения инструментом, напряженной слуховой работы, знания стилевых особенностей композиторского письма. Осмысление новых звуковых образов пианистом помогает создать новую исполнительскую интерпретацию, используя все тембральное разнообразие регистров, привнося свою авторскую оригинальную пианистическую манеру. Цикл С. Прокофьева играет исключительно важную роль в формировании ценностных ориентаций пианистов, поэтому изучать произведения данного опуса целесообразно в средних и высших музыкальных учебных учреждениях.

ТЕОРЕТИЧЕСКИЕ ОСНОВЫ ФОРМИРОВАНИЯ ОБРАЗНО-ХУДОЖЕСТВЕННОГО МЫШЛЕНИЯ

Крутикова Т.В.

*студентка кафедры музыкальной педагогики и исполнительства Института филологии,
истории и искусств Гуманитарно-педагогической академии (филиала) в г. Ялте*

научный руководитель: к. пед. н., доцент Фурсенко Т.Ф.

krutiki@yandex.ru

Введение. Образно-художественное мышление является одним из основных способов познания мира человеком. Процесс формирования образно-художественного мышления начинается в дошкольном возрасте посредством знакомства ребенка с различными видами искусств. В школе на уроках музыки, изобразительного искусства и МХК обучающийся продолжает знакомство с шедеврами мировой классики, учится сопереживать и

сочувствовать. В дальнейшем это поможет человеку правильно реагировать на жизненные ситуации, а также лучше управлять эмоциями.

Цель и задачи исследования – рассмотреть сущность понятия «образно-художественное мышление» и его структурные компоненты.

Методика исследования. Анализ и систематизация научной литературы по проблеме исследования.

Результаты исследования. Остановимся на раскрытии содержания понятий «образное мышление», «художественное мышление», «художественный образ» и «образно-художественное мышление».

В научной литературе (Ю. Боров, Л. Ительсон, М. Овсянникова, Л. Никитич) рассматривается ряд понятий «образное мышление», «художественное мышление». Наиболее часто встречается понятие «художественно-образное мышление», которое соответствует понятию «образное мышление». Но, не смотря на это, стоит отметить, что понятие «образное мышление» в большей мере является показателем физиологической способности сознания индивида, которое присуще каждой личности. Оно проявляется как ответ сознания на действия, происходящие в окружающей действительности, и передается через определенные образы, которые находят свое воплощение в различных видах деятельности.

Искусство, основываясь на образном мышлении, активизирует в человеке стремление к постижению мира, но не в готовом виде, а посредством собственных рассуждений о нем, через эмоциональное сопереживание к нему, через сопоставление и сравнение произведения искусства и его образов с собственным опытом, увлечениями и намерениями.

Основным средством формирования **образно-художественного мышления личности** является художественный образ, так как он эффективно влияет на чувственный мир человека, вызывает развитие позитивных эмоций, творческого воображения, внимания, мышления.

Искусство познаёт действительность с помощью художественных образов. Художественный образ – это форма мышления в искусстве.

Образами называют как отдельные выразительные приёмы, метафоры, сравнения, так и целостные структуры (персонажи, характеры, произведения в целом). Художественный образ не только отражает в себе специфические обобщения жизненных явлений, но и проникает в их сущность, раскрывает внутренний смысл. В художественном образе сливаются как черты живого созерцания, так и черты абстрактного мышления.

Художественное мышление невозможно отделить от чувственной стороны человека. Пережитые человеком жизненные ситуации служат материалом для создания художественного образа, частью которого являются чувства и эмоции. Благодаря этому, мастер выражает свое видение мира и сущность вещей.

Рассмотрим структуру образно-художественного мышления. Главным структурным компонентом этого вида мышления является творчество, так как именно оно вдохновляет человека на создание произведений искусств. Следующий компонент, который влияет и формирует образно-художественное мышление – воображение. Будучи психологической основой творчества, воображение обеспечивает как историческое создание форм культуры, так и их освоение в онтогенезе.

Понимание замысла художественного произведения зависит от жизненного опыта слушателя или зрителя, поэтому одно и то же произведение каждый может понять по-разному, увидев в нем различные образы. В связи с этим рассмотрим следующий компонент образно-художественного мышления, такой как ассоциативность. Ассоциативность может рассматриваться как способ познания художественного произведения и как часть образно-художественного мышления.

С понятием ассоциативность тесно связано понятие эмоциональность. Различные психологи, такие как Л. Выготский и А. Леонтьев изучали процесс мышления у человека. Они пришли к выводу, что познавательный процесс не отделим от эмоционального.

С эмоциональной сферой тесно связана метафоричность образно-художественного мышления. Метафоричный язык как способ передачи художественного образа свойственен абсолютно всем творческим людям, будь то композитор, художник или поэт. Метафора как компонент образно-художественного мышления, способствует проявлению индивидуальности деятелей искусств.

Выводы. Таким образом, образно-художественное мышления – это способность человека отражать окружающую его действительность посредством уникальных художественных образов, то есть произведений искусств, создаваемых им в результате творческого вдохновения. Оно включает в себя следующие компоненты: творчество, воображение, ассоциативность эмоциональность, метафоричность.

ОСОБЕННОСТИ СОВРЕМЕННОЙ СЦЕНОГРАФИИ

Коденко И.Ю.¹, Максименко А.Е.²

¹ студент Гуманитарно педагогической академии КФУ

² доцент кафедры изобразительного искусства, методики преподавания и дизайна

Гуманитарно педагогической академии КФУ

anna_maksimenko2015@mail.ru

Введение. Сценография является видом художественного творчества, занимающегося созданием изобразительно-пластического образа спектакля. Всё, что окружает актера на сцене в момент проведения спектакля, является предметом деятельности сценографии. Это и декорационное оформление, и бутафория, а также театральные костюм и грим. Существуют различные техники и приемы, которыми пользуется сценограф для максимального раскрытия задумки режиссера языком сценографии. С момента формирования, сценография (или театральная живопись) ставила своей целью создать вокруг актера среду, в которой будет максимально комфортно актеру, а также понятно происходящее на сцене зрителю. Однако, с течением времени, менялась философия, взгляды людей как создающих, так и смотрящих спектакли. Также менялось и техническое оснащение, проектировались новые подходы к созданию декораций, бутафории, костюмов. Каждый временной отрезок что-то меняет в жизни людей и, соответственно, меняет театр. Поскольку театр является синтетическим видом искусства, то каждое изменение в кино, живописи, архитектуре, музыке, провоцирует появление в театре, новых средств выразительности театрального языка.

Целью статьи является изучить проблемы и особенности современной сценографии.

На сегодняшний момент, сценография имеет огромный спектр технических и стилистических возможностей. Прошлые века, разнообразие стилей, оставили след и в нашем искусстве. Наш век обобщил, «перевел» на язык своего времени, всё, что создавалось ранее, используя при этом новейшие технические возможности.

Использование современных технологий позволяет не только преобразить пространство спектакля в момент театрального действия, но и создать новые формы общения с аудиторией в театре или вне его. Зритель вовлекается в мир игры, а значит, появляются новые возможности познания самого себя. XX век охарактеризовался стремительно развивающимся техническим прогрессом. Многие технологии возникшие в то время, изначально могли и не вызывать интерес с точки зрения применимости в искусстве, однако, с ходом времени технический прогресс дошел и до театра. Театральные художники получили возможность расширить поле своего творческого арсенала, размыв границы жанров, благодаря техническим средствам, прежде в искусстве не применявшимся. Неограниченные технические возможности новейшего искусства позволяют ему быть вовлеченным в самые разные проблемы современности, создавая новые области эксперимента, связывающего разные художественные жанры в едином произведении.

Введение электронных технологий в театральном искусстве не является изобретением последних лет. Первый театр, в котором сочетание пластического жанра и кино стало ведущей концепцией, появился в Праге в 1958 году. Он существует до сих пор, и называется Латерна Магика. По идее художника-постановщика Йозефа Свободы в театральном пространстве соединились звук, свет, пантомима, театр теней, цирк, кукольный театр и многое другое. В соединении со звуком и видеорядом, спроецированным из операторской кабины, как в кинотеатре, пластическое действие, не нагруженное речью актеров, наполняется особым смыслом. Этот смысл существует на грани абстракции и тактильных ассоциаций, усиленных музыкальными и видео образами. Это новый способ воздействия на зрителя, где пластика объединена не только музыкой, но медиа-технологиями, усиливающими визуальное воздействие. Интересный пример использования цифровых технологий в театральном искусстве в спектакле «Элион. Version 2.0», находящегося в репертуаре Театра Сказки в г. Санкт-Петербург. Всё действие спектакля было связано с мультимедиа: в центре сцены находится большой экран, на котором показываются различные анимационные фрагменты, с которыми актеры на сцене находятся во взаимодействии. Помимо этого, большое значение придается звуковому сопровождению и игре света. Конечно, в той или иной мере, эти эффекты существуют во многих театральных постановках, но здесь они являются ключевыми. Автора заинтересовало влияние новых компьютерных технологий на современный театр.

Современные театральные постановщики предпочитают завоевывать интерес зрителей «медийностью» сценографии. Инновационные технологические решения в свете, звуке, декорациях и костюмах не только обеспечивают зрелищность образов, но в первую очередь помогают создать и поддержать эмоциональную среду спектакля, которая органично окружает актеров и зрителей. Сегодня театральным постановщикам доступен большой спектр технологического оборудования: проекционные приборы, системы озвучивания, видеоизображения и светового оформления. Используя возможности компьютера, звукорежиссер может произвести монтаж фонограмм любой сложности, включая многоканальное микширование и сведение музыкального материала. Художнику предлагается широкий выбор компьютерных программ для создания визуальных эскизов в «проекционной» сценографии. Световое оформление приобретает все большую художественную выразительность. Постановщики, конкурируя на «театральном рынке» используют в спектаклях видеопроекции, электронные декорации с мультимедийными экранами, светодиодные костюмы и занавесы, множество световых спецэффектов, конструктивные элементы и площадки с дистанционным управлением. Синтез искусств как признак современности, применение передовых технологий в театральной «визуальной эпохе» на сегодняшний день – самый распространённый прием в сценографии.

Режиссеры и сценографы стараются раскрыть новые возможности технологий для обогащения вербальной идеи. Например, технология видеомэппинга используется для создания иллюзии трехмерного виртуального пространства, в котором можно легко создавать и менять один антураж на другой без использования сложных и дорогих декораций. Такой прием был применен в новой постановке театра имени Маяковского в Москве. Это пьеса Трейси Леттса «Август. Графство Осейдж», для которой группой литовских художников (Гинтс Габранс, Инэта Сипунова, Индулис Гайланс) была создана трехмерная инсталляция с большим числом модульных элементов. Бывает, что режиссер, увлекшись звуковыми, видео, компьютерными эффектами, забывает о роли актера, который становится лишь пластическим объектом общей композиции. Работа на грани театра и кино создает прецедент нового жанрового явления. От актеров требуется специфический подход разыгрывания ролей в искусственно заданной среде. Если традиционные декорации позволяют ощущать театральное пространство, как привычную среду существования, то видеомэппинг, мгновенно меняющий одно пространство на другое, создает четкие ассоциации с клиповым сознанием современного человека.

Результаты исследования дают возможность в дальнейшей работе сосредоточить внимание на проблеме – «композиционная организация сцены».

Выводы. На сегодняшний день, театр как никогда многогранен в стилистическом и техническом понимании. Существует некоторое опасение, что слияние театра с различными видами искусства, в частности, кино, с использованием огромного количества технологических новшеств, постепенно уведет театр в жанр шоу, где яркость и зрелищность выше психологической составляющей спектаклей. Однако, мы видим, что несмотря на огромное количество создаваемых шоу, интерес к психологическому театру не угасает у зрителей, приходящих на спектакли. А это значит, что все технологические новшества, которые появляются в производстве спектаклей, не вытеснят театр в другой жанр, а лишь будут влиять в сторону большей выразительности театрального продукта.

ПРИМЕНЕНИЕ СРЕДСТВ ТЕХНИЧЕСКОГО РИСУНКА В ПРОЕКТНОЙ ДЕЯТЕЛЬНОСТИ

Катранжи Е.О.

*ассистент кафедры изобразительного искусства,
методики преподавания и дизайна Гуманитарно-педагогической академии КФУ
katran86@gmail.com*

Введение. Центральное место среди профессиональных средств дизайнера и художника по праву занимает графическое изображение, которое помогает формировать, развивать и выражать проектный замысел, обеспечивает переход от мысленно созданного образа к работе с его предметно-знаковым воплощением.

Целью работы является рассмотрение средств технического рисунка, применяемых в проектной деятельности.

Глубокое изучение, практическое освоение разнообразных средств и приемов изображения формы и пространства необходимы будущему специалисту. Для понимания главных методов и принципов графических изображений каждый обучающийся должен выработать свой графический язык, авторские методы, приемы рисования и чертежи. В производственной практике нередки случаи, когда задача проектирования каких-нибудь сложных деталей или узла со сложными техническими формами, пересечениями или переходами значительно облегчается при выполнении простого изображения (эскизного наброска) этих деталей или узла.

В поисках наилучшего конструктивного решения поставленной технической задачи построение нескольких таких изображений – эскизов – обеспечивает выбор наилучшего варианта изображаемой технической формы. Метод работы от руки является наиболее подходящим для построения такого технического рисунка, которое должно отличаться простотой и гибкостью изобразительной техники.

Часто в производственной практике требуется сделать эскиз с натуры как предварительный рисунок для построения точного чертежа. Такой эскиз обычно делается от руки, а размеры сначала намечаются глазомерно «на глаз», а затем, только после точных обмеров, обозначаются на эскизе. Возникает потребность в построении наглядного изображения детали, сложные формы которого трудно представить себе при чтении чертежа, выполненного в ортогональных проекциях. Знание методов и приемов технического рисования определяет выбор методов изображения, которыми пользуются при техническом рисовании, а именно: прямоугольные проекции, аксонометрические и перспективные.

Технический рисунок является одним из средств проектирования. Основным отличием технического рисования от художественного является рисование от руки, в котором контурная линия рассматривается как ребро или образующая изображаемой формы. В

художественном рисунке линия изображает предел видимой формы предмета; она не только образует пластическую форму, но и вызывает иллюзию пространственной глубины. Для этого художники часто применяют разрывы линий и их акцентирование. Кроме того, художники часто связывают линии с цветовыми и светотеневыми тональностями изображаемого предмета, а в техническом рисунке оттенение имеет условный характер наиболее наглядного показа рельефа деталей и формы изображаемого предмета.

Процесс изучения технического рисования должен развиваться в следующих направлениях:

- организация зрительного восприятия предмета и выявление его конструктивной сущности для передачи организованного восприятия в рисунке;
- изучение методов изображения и применение их к потребностям технического рисования;
- приобретение соответствующих навыков и техники исполнения рисунка.

Навыки в рисовании приобретаются путем тренировки, которая должна быть направлена на решение следующих задач:

- освоению свободного движения руки при рисовании;
- подчинению движения руки рисующего диктовке глаза;
- умению проводить линии, характерные для рисования и резко отличающиеся от чертежных.

В техническом рисунке средствами по выявлению объема изображения являются линия, штрих, пятно.

Линия определяется как след движения красящего вещества, например, острия карандаша, по бумаге и применяется для определения границ поверхностей изображаемого предмета.

Штрихом называют черту, проведенную, например, карандашом по бумаге. В рисовании штрихами пользуются для получения штриховых пятен. Если провести ряд параллельных или перекрещивающихся штрихов, то получим штриховое пятно. Приемы штриховки могут быть разнообразными и зависят от задач, какие ставит перед собой рисующий. Это может быть изображение формы предмета, характера поверхности, светотени, свойств материала, соотношения тональности окраски предмета. Для выявления объемной формы предметы одни поверхности остаются светлыми, а другие темными. Данные отношения освещенности отдельных частей предмета называют отношением тонов.

Передача тона в рисунке осуществляется с помощью следующих приемов: тушевки, штриховки и шрафировки.

Тушевка – это растирание сухого красящего вещества (карандаша, угля) по бумаге для выявления отношений освещенности отдельных частей поверхности предмета. Тушевка редко применима в техническом рисунке, а в некотором случае мастера рисунка просят вовсе от нее отказаться.

Штриховка является наиболее частым приемом в определении объема предмета и заключается в нанесении рядом лежащих и перекрещивающихся штрихов, густота расположения которых определяет степень тональности.

Шрафировка – это разновидность штриховки, применяемая в аксонометрических проекциях, где штрихи ложатся на одинаковом расстоянии друг от друга и параллельно аксонометрическим осям x , y , z .

Нельзя допускать беспорядочную штриховку, так как характер и направление штрихов определяются формой изображаемой поверхности. Направление штрихов должно соответствовать направлению образования поверхности, как говорят «надо идти по форме».

Так, будущий дизайнер благодаря наличию профессиональных технических навыков и умений успешно участвует в процессе проектирования.

Результаты исследований. Преимуществами технического рисунка является изображение от руки без использования чертежных инструментов, за счет применения средств технического рисунка.

Выводы. Рассмотрены средства технического рисунка, применяемые в проектной деятельности и отличные от средств, применяемых в черчении, начертательной геометрии и перспективе.

ВЛИЯНИЕ ИННОВАЦИОННЫХ ТЕХНОЛОГИЙ НА КАЧЕСТВО ПРОФЕССИОНАЛЬНОЙ ПОДГОТОВКИ БУДУЩИХ ДИЗАЙНЕРОВ

Капунова М.И.

ассистент кафедры

изобразительного искусства, методики преподавания и дизайна

Гуманитарно-педагогическая академия (филиал) КФУ

margarita20103@rambler.ru

Постановка проблемы. Современная профессиональная подготовка будущих дизайнеров направлена на формирование специалиста, который, наряду с традиционными, должен обладать и инновационными формами, методами и технологиями творческого процесса. Инновации являются необходимым условием развития современных ВУЗов. Способствуя, с одной стороны, сохранению непреходящих ценностей, с другой, неся в себе отказ от всего устаревшего и отжившего, инновации закладывают основы социальных преобразований. Основной задачей современной высшей школы является формирование специалиста инновационного типа, готового к инновационной профессиональной деятельности.

Цель статьи. Теоретически обосновать влияние инновационных технологий в повышении качества профессиональной подготовки будущих дизайнеров.

Изложение основного материала исследования. Инновационная деятельность будущих дизайнеров формируется на основе использования в образовательном процессе современных технологий, средств, методов и форм организации, отраженных в инновационной инфраструктуре вуза. Под готовностью к инновациям в профессиональной деятельности понимаются целостная готовность субъекта к восприятию, освоению, осуществлению инноваций в профессиональной деятельности; наличие умения эффективно применять современные инновационные методы и технологии; способность осваивать, реализовывать новшества, потребность в постоянном саморазвитии. Инновационные технологии дают совершенно новые возможности для творчества, позволяют реализовать принципиально новые формы и методы обучения с применением моделирования явлений и процессов, способствуют развитию познавательного интереса будущих дизайнеров и их мотивации, что в конечном счете, повышает качество образования.

Инновационные технологии в профессиональном дизайн-образовании ведущую роль отводят средствам обучения, которые благодаря развитию информационных и коммуникационных технологий достаточно разнообразны.

К инновационным технологиям обучения относят: интерактивные технологии обучения, технологию проектного обучения и компьютерные технологии.

Интерактивный – означает взаимодействовать, находиться в режиме беседы, диалога с кем-либо. Интерактивные технологии ориентированы на более широкое взаимодействие обучающихся не только с преподавателем, но и друг с другом и на доминирование активности в процессе обучения. При реализации интерактивных методов преобладает в отличие от объяснительно-иллюстративных методов не деятельность преподавателя, а деятельность обучающихся. Активность преподавателя уступает место активности обучающихся, его задачей становится создание условий для их инициативы в творческой деятельности. Преподаватель выполняет функцию одного из источников информации и помощника в работе, организующего самостоятельную творческую деятельность обучающихся по продуцированию знаний, побуждающего к поиску, исследованию явлений и процессов в дизайне, самостоятельному решению проблем.

Совместная деятельность означает, что каждый вносит свой особый индивидуальный вклад, в ходе работы идет обмен знаниями, идеями, способами творческой деятельности. Организуются индивидуальная, парная и групповая работа, используется проектная работа, ролевые игры, осуществляется работа с различными источниками информации. Опыт

обучающегося является в интерактивном обучении главным источником учебного познания. Интерактивное обучение позволяет решать одновременно несколько задач, главной из которых является развитие коммуникативных умений и навыков. Данное обучение помогает установлению эмоциональных контактов между обучающимся, обеспечивает высокую мотивацию, прочность знаний, творчество и фантазию, коммуникабельность, ценность индивидуальности, свободу самовыражения, акцент на деятельность. Внедрение интерактивных методов дает возможность изменить отношение к объекту обучения, превратив его в субъект, то есть сделать обучающихся соавторами лекции, семинарского или практического занятия. В групповой работе возникает элемент соревнования и взаимодействия, ответственности. Технология проектного обучения – это комплексный метод обучения, позволяющий строить учебный процесс исходя из интересов обучающихся, дающий им большую свободу в действиях. При этом обучающиеся проявляют самостоятельность в планировании, организации и контроле своей творческой деятельности.

Главным отличием метода проектов является то, что в результате совместной групповой деятельности обучающиеся не просто получают новые знания, а создают какой-либо учебный дизайнерский продукт. В основе метода проектов лежит развитие познавательных навыков, умений самостоятельно конструировать свои знания, умений ориентироваться в информационном пространстве, развитие критического мышления. Метод проектов всегда ориентирован на самостоятельную деятельность – индивидуальную, парную, групповую, которую обучающиеся выполняют в течение определенного отрезка времени. Этот подход органично сочетается с групповым подходом к обучению. Метод проектов всегда предполагает решение какой-то творческой задачи, предусматривающей, с одной стороны, использование разнообразных методов, дизайнерских средств, а с другой – интегрирование знаний, умений. Проектный метод обучения на современном этапе выступает основным звеном в организации творческой самостоятельной работы обучающихся. Включение метода проектов в образовательный процесс дает возможность значительно расширить и раскрыть творческий потенциал обучающихся, разнообразить формы проведения занятий, развить мотивационную сферу обучающихся.

Компьютерные технологии обучения создают условия для самоконтроля и обмена мнениями с другими обучающимися и преподавателем, имеют способность к обновлению содержания, адаптации управления программой в соответствии с условиями учебного процесса.

Выводы. Применение инновационных технологий в профессиональной подготовке будущих дизайнеров обеспечивает развитие, усовершенствование образовательной системы, переход ее в качественно-новое состояние. Инновации осуществляются за счет ресурсов самой образовательной системы и направлены на ее полное изменение – в этом их принципиальное значение. Инновационные технологии позволяют достичь определённых целей и влияют на:

- обеспечение оптимизации учебного процесса, повышение качества дизайнерского образования, организация благоприятных условий усвоения материала;
- использование новых, повышающих эффективность способов, средств подачи информации, обучение самостоятельному поиску нужной информации, проверки ее адекватности, повышение интереса обучающихся к новому материалу, контроль за усвоением информации;
- совершенствования педагогических технологий, совокупности методов, приемов и средств обучения.

Инновационная деятельность в высшем учебном заведении определяет направления профессионального роста педагога, его творческого поиска, реально способствует личностному росту будущих профессионалов в дизайне.

МЕТОДИЧЕСКИЕ ОСНОВЫ РАЗВИТИЯ ИСПОЛНИТЕЛЬСКОЙ КУЛЬТУРЫ СКРИПАЧЕЙ В УЧРЕЖДЕНИЯХ ВЫСШЕГО ОБРАЗОВАНИЯ

Какурина В.А.

студентка кафедры музыкальной педагогики и исполнительства Гуманитарно-педагогической академии (филиала) КФУ в г. Ялте

научный руководитель: к. пед. н., ст. преподаватель Алексеенко Н.В.

veleri_tes@mail.ru

Введение. Специфика исполнительской деятельности предполагает акцентирование внимания на педагогической направленности инструментального обучения скрипачей, а значит на содержании, методах и формах обучения профессиональных музыкантов в учреждениях высшего образования.

Цель и задачи исследования – состоят в теоретическом обосновании методических основ развития исполнительской культуры скрипачей в учреждениях высшего образования.

Методика исследования. Анализ и систематизация учебной и методической литературы по проблеме исследования, метод анализа.

Результаты исследований. Эффективность будущей профессиональной деятельности скрипача зависит не только от наличия профессиональных умений и навыков, но и от уровня его исполнительской культуры. Процесс развития исполнительской культуры на современном этапе предполагает поиск новых методов, приёмов и форм организации учебного процесса в вузе.

В последние годы исследователи и педагоги предлагают использовать при работе со студентами одновременно разные виды искусства, метод интеграции искусств. Это должно объединить в сознании студентов общие художественные явления, которые рассматриваются разными видами искусства. Эти положения разрабатываются в трудах Е. Квятковского, А. Мелик-Пашаева, Б. Юсова.

Еще один приём связан с организацией музыкальной деятельности студентов в классе скрипки, как полифонического процесса. Суть его состоит в том, чтобы создать условия для прочтения каждым студентом одного и того же художественного образа в одно и то же время, исходя из своего индивидуального видения, слышания, прочувствования звучащей музыки. Результат мы видим не в том, чтобы все студенты одинаково чувствовали, слышали, исполняли музыку, а в том, чтобы восприятие музыки приобретало вид художественной «партитуры», в которой студент имеет свой голос. Необходимо выделить ещё один момент: те интонации, которые находят студенты в процессе своего творчества, не следует обязательно «подгонять» как можно ближе к авторскому оригиналу. Важно попадание в настроение, в эмоционально-образную сферу инструментального произведения. Тогда на фоне созданного ими самими, и авторский оригинал становится воплощением того или иного жизненного содержания. Именно так студенты приближаются к пониманию философско-эстетического.

В. Андрущенко справедливо заметил, что уровень развития исполнительской культуры зависит как от эстетической направленности, так и от теоретических знаний комплекса учебных дисциплин, умений студентов творчески интегрировать их в процессе своей деятельности. Необходим отход от пассивно-традиционных способов деятельности и переход к такой деятельности, при которой с максимальной полнотой проявлялась самостоятельность, творческая инициатива студентов, то есть к проблемно-поисковой учебной деятельности. Поэтому на занятиях по скрипке целесообразно использовать приёмы и методы, стимулирующие представления студентов, их творческую фантазию такие, как ролевая игра, эвристические методы, исследовательский метод, творческие задания и упражнения (чтение с листа, подбор по слуху, импровизация), моделирование педагогических ситуаций, наблюдение (слушание), художественно-педагогический анализ музыкального произведения, методы эмоционально-волевой саморегуляции.

Существенной особенностью работы над художественным выступает использование разнохарактерных музыкальных образов в воспитании интонационной культуры студентов. Использование разнохарактерных художественных образов предусматривает накопление студентами интонационного опыта, который активизирует восприятие инструментальных произведений; накопление определённого круга музыкально-слуховых представлений.

Большая роль в учебной деятельности студентов принадлежит оценке результатов самостоятельной музыкально-познавательной деятельности и её сопоставлению с намеченной целью.

Прослушивание инструментального произведения в записи или непосредственном исполнении с нотами в руках на стадии предварительного ознакомления позволяет студентам мысленно охватить структурно взаимосвязанные комплексы звуков, почувствовать и пережить музыкальный образ.

Сольфеджирование является одним из обязательных стадий формирования внутренних представлений, способствует осмыслению внутреннего строения пьесы, выявлению интонационных особенностей и кульминационных центров.

Выводы. Таким образом, использование разнообразных форм, методов и приёмов работы, эмоциональной насыщенности исполнительской деятельности, сотворчества студента с преподавателем существенно повысят уровень исполнительской культуры скрипача.

СУЩНОСТЬ, СТРУКТУРА И ОСНОВНЫЕ НАПРАВЛЕНИЯ АНИМАЦИОННО-ПЕДАГОГИЧЕСКОЙ ДЕЯТЕЛЬНОСТИ

Васильцов В.С.¹, Максименко А.Е.²

¹ студент Гуманитарно педагогической академии КФУ

² доцент кафедры изобразительного искусства, методики преподавания и дизайна
Гуманитарно педагогической академии КФУ
anna_maksimenko2015@mail.ru

Введение. В настоящее время увеличилось внимание к проблеме формирования активной личности, представляющей собой источник научного и социального прогресса.

В соответствии с Законом РФ «Об образовании и требованиями к системе образования», возникает острая необходимость в новых подходах к преподаванию изобразительного искусства. Это во многом определяет успех возрождения национальных культур, народных традиций, фольклора, музыки в рамках регионального компонента.

Все вышеизложенное актуализирует поиск путей повышения познавательной активности студентов. Одним из возможных путей повышения познавательной активности студентов – будущих учителей изобразительного искусства и, соответственно, качества их профессиональной подготовки является, по нашему мнению, использование педагогической технологии формирования и развития анимационных навыков обучающихся.

Целью статьи является обоснование потребности повышения уровня качества профессионального образования будущих преподавателей изобразительного искусства, изучение роли и потенциала технологии развития анимационных навыков в формировании ключевых профессиональных компетенций будущих специалистов.

Так, по нашему мнению, в системе профессиональной подготовки будущих преподавателей изобразительного искусства важную роль играет познавательная активность, уровень которой может повышаться путем реализации деятельности с использованием анимационных навыков.

На основе анализа теоретической литературы заключим, что, по мнению исследователей, стимулированию познавательной активности студентов способствуют

следующие методы и формы обучения: проблемное обучение; организация общения, творческого взаимодействия в аудитории; организация деятельности общего характера; организация сотрудничества и взаимопомощи.

В соответствии с вышесказанным – повышение уровня познавательной активности студентов – будущих учителей изобразительного искусства предполагает мотивацию ее в процессе реализации обучающимися изобразительной деятельности.

Рассматривая теоретические и методические аспекты развития познавательной активности в процессе изобразительной деятельности, С.Л. Колосова выделяет следующие виды активизации: внешнюю, включающую стимуляцию восприятия, внимания, взаимоотношение словесного и наглядно-образного, поддерживающего общую работоспособность обучающихся); внутреннюю, включающую активизацию мышления, воображения и творчества в процессе индивидуализированной работы студентов.

Применение активных и интерактивных методов обучения, инновационных педагогических технологий на занятиях по изобразительной деятельности способствует введению студентов в ориентировочно- исследовательскую творческую деятельность, благодаря чему происходит развитие фантазии, памяти, познавательных способностей, формируется эстетический вкус, воспитывается самостоятельность.

Занятия по изобразительному искусству становятся более результативными, когда в их основу положено следующее: привлекательность учебного материала с использованием приемов педагогической техники, повышающей интерес к изучаемой теме; принцип сотворчества преподавателя и обучающегося для получения глубоких знаний; принцип практического применения полученной информации; проведение занятий с анимационным выступлением; самостоятельная работа студентов.

Повышению познавательной активности будущих учителей изобразительного искусства в системе образовательного процесса способствует применение нетрадиционных техник изображения. Данные техники стимулируют положительную мотивацию, вызывает положительные эмоции, у обучающихся, снижают уровень боязни использования красок и цветов, страха не справиться с процессом рисования. Использование в учебном процессе видов нетрадиционного рисования способствует повышению уровня развития зрительно-моторной координации. К преимуществам таких техник стоит отнести то, что они не вызывают утомление у студентов, способствуют сохранению у них высокой активности, работоспособности на протяжении всего времени, отведенного на выполнение учебного задания. К перечню таких техник стоит отнести и работу с анимацией.

Сегодня новое поколение обучающихся с интересом вовлекается в сферу анимационных технологий. Благодаря использованию анимационных технологий в системе профессиональной подготовки будущих учителей изобразительного искусства эффективнее развивается познавательная активность студентов, исследовательская работа, творческая деятельность, мотивация, самостоятельность, осуществляется поиск материала и т.д.

Для полноты использования потенциала анимационных технологий целесообразно в процессе профессиональной подготовки будущих преподавателей изобразительного искусства формировать анимационные навыки.

Таким образом, цель формирования анимационных навыков в системе профессиональной подготовки будущих учителей изобразительного искусства, по нашему мнению, может быть путем решения таких задач: воспитанием художественно образованной личности, умеющей ценить и понимать искусство и самостоятельно создавать произведения, несущие красоту и эстетическое удовольствие; эффективным развитием художественного вкуса, чувства стиля студентов; обучением студентов пространственному мышлению, умению обобщать, стилизовать увиденное; создания условий для развития анимационного искусства среди студенчества; обучением основам технологической системы в создании анимационных технологий. подготовки потенциальных специалистов в области анимационных технологий.

Результаты исследования. В практику могут быть рекомендованы комплексы учебно-методических задач с использованием педагогом анимационно-педагогических приемов у обучающихся разных образовательных уровней, экспериментальные учебные планы и программы интегрированной профессиональной подготовки будущих преподавателей изобразительного искусства.

Выводы. Одним из путей повышения познавательной активности студентов является вовлечение их в нестандартные формы изобразительной деятельности. В качестве эффективного средства в данном аспекте выступает анимация.

Применение в изобразительной практике студентов анимационных технологий требует организации целенаправленной обучающей деятельности по формированию и развития анимационных навыков студентов. Данная деятельность подразумевает решение изложенных в исследовании задач и создание ряда педагогических условий, среди которых – обеспечение возможности внедрения в учебный процесс анимационных образовательных технологий.

ЭТНОМУЗЫКАЛЬНАЯ КОМПЕТЕНТНОСТЬ ПЕДАГОГА-МУЗЫКАНТА

Валит Э.А.

старший преподаватель кафедры музыкальной педагогики и исполнительства
Гуманитарно-педагогическая академия (филиал) КФУ

Постановка проблемы. Глубокое осмысление и освоение социально-исторического опыта, уникального этнокультурного наследия, традиции и обычаев, сохранение и укрепление национального своеобразия и самобытности своего народа на основе единства общечеловеческих и национальных ценностей является важнейшими задачами общества и системы образования.

Этномузыкальная компетентность педагога-музыканта представляет собой системное профессионально-личностное свойство, формирующиеся в процессе усвоения этномузыкального наследия региона и реализующееся через умения и навыки в эффективной самостоятельной профессиональной деятельности.

Цель статьи. Рассмотреть формирование этномузыкальной компетентности педагогов-музыкантов, обозначена её роль в педагогическом процессе.

Изложение основного материала исследования. В отечественной педагогике проблема формирования этномузыкальной компетентности занимает важное место. Труды Э. Абдулина, О. Апраксиной, Л. Арчажниковой, О. Белобородовой, Б. Рачиной составляют прочный фундамент теории музыкально-педагогического образования. В качестве концептуальной основы образования компетентностного подхода можно рассматривать изменения во всех сферах образования, включая профессиональную подготовку будущих педагогов-музыкантов.

Компетентностный подход – это «приоритетная ориентация на цель образования: обучаемость, самоопределение, самоактуализацию, социализацию и развитие индивидуальности. В качестве инструментальных средств достижения этих целей выступают принципиально новые образовательные конструкты: компетентности, компетенции» [5, с.23].

Для того, что бы дать определение сущности, структуры и содержания понятия «этномузыкальная компетентность» необходимо осуществить этимологический анализ. Слово «этно» используется в значении «народный». Вопросы этномузыкального воспитания педагогов-музыкантов представлены в работах Ю.В. Бромляя, Л.Н. Гумелёва, Л.И. Редькиной, И.Р. Куровской и др. Анализ научных трудов этих ученых, музыкантов позволил дать определения понятию «этнокультурная компетентность».

Этнокультурная компетентность – это степень проявления человеком знаний, навыков и умений, позволяющих ему правильно строить и оценивать взаимоотношения с представителями других этнических общностей, находить формы сотрудничества с ними. Одним из направлений этнокультурной компетентности рассматривается этномузыкальная компетентность, которая формируется у будущего педагога-музыканта в процессе постоянного самообразования, междисциплинарности, полифункциональности, диагностичности.

В начале XXI века со всей очевидностью выявилось нарушение равновесия духовных и материальных ценностей в человеческой культуре, выразившееся в глубоком моральном кризисе, поэтому выделение этномузыкальной компетентности в профессиональной подготовке будущих педагогов-музыкантов обусловлено необходимостью формирования высокого уровня культуры будущих специалистов в сфере музыки как проводника духовных, в том числе национальных ценностей в поликультурном обществе. Именно педагог-музыкант приобщает молодёжь к музыкальной культуре, интегрируя её в мировое культурное пространство.

Рассмотрим содержание понятия «этномузыкальная компетентность». Этномузыкальная компетентность представляет собой системное профессионально-личностное свойство, которое формируется в процессе освоения этномузыкального наследия региона и реализуется через самостоятельную профессиональную деятельность обучающегося. Основные структурные компоненты этномузыкальной компетенции были представлены в модели, разработанной Т.В. Поштаревой. Она включает в себя компетенции, каждая из которых содержит логически связанные когнитивный, поведенческий и аффективный составляющие:

- способность придерживаться этнокультурных традиций своего народа;
- готовность изучать различные этнокультуры с целью существования в полиэтнической среде;
- способность приобретать знания об этнокультурах различных народов, применять их для решения проблем в сфере межэтнического взаимопонимания;
- способность сотрудничать в области межэтнических отношений.

Процесс формирования этномузыкальной компетентности будущих педагогов-музыкантов тесно связан с музыкальным образованием. Этномузыкальное образование обеспечивает возможности для этнокультурных, этномузыкальной идентификации личности. Становление специалиста, обладающего этномузыкальной компетентностью, эффективно происходит в процессе целенаправленного поликультурного образования, по средствам изучения цикла фундаментальных музыкально-теоретических дисциплин, таких как: «Эстетика и теория искусства», «История искусства (изобразительного, театрального, кино, архитектуры)», «История музыки (зарубежной, отечественной)», «Технологии и методика обучения музыке», «Теория и практика современного музыкального образования», «Народное музыкальное творчество». Формирование этномузыкальной компетенции будущих педагогов происходит в процессе изучения следующих дисциплин: «Эстетика и теория искусства», «История искусства (изобразительного, театрального, кино, архитектуры)», «История музыки (зарубежной, отечественной)», «Технологии и методика обучения музыке», «Теория и практика современного музыкального образования», «Народное музыкальное творчество», «Музыкальное искусство и культура Крыма».

Выводы. Анализ проблемы исследования позволил сделать следующие выводы.

Педагогическая модель формирования этномузыкальной компетентности является структурно-процессуальной, её блоки соответствуют основным компонентам педагогического процесса, а их содержание – ведущим принципам компетентностного подхода. В каждом блоке представлены цели и задачи профессиональной подготовки педагогов-музыкантов.

В содержательный блок включены знания и виды музыкально-педагогической деятельности; в методический блок вошли формы и методы, способствующие реализации задач формирования этномузыкальной компетентности; в итоговом блоке представлены показатели характеризующие степень сформированности у будущих педагогов-музыкантов этномузыкальной компетентности.

ОСОБЕННОСТИ ГРАФИЧЕСКОГО РЕШЕНИЯ В ДИЗАЙН-ПРОЕКТИРОВАНИИ

Аржанцева Н.А.,¹ Катранжи Е.О.²

¹студентка Гуманитарно-педагогической академии КФУ

²ассистент кафедры изобразительного искусства,

методики преподавания и дизайна Гуманитарно-педагогической академии КФУ

katran86@gmail.com

Введение. Современное общество испытывает потребность не только в компетентных специалистах, но и в мастерах, умеющих самостоятельно решать профессиональные задачи. Дизайн соединяет в себе массовое производство и индивидуальность, направленные на улучшение среды обитания современного человека. Решением проблемы гармонизации окружающего мира, а также его культурной значимости выступает создание материальных объектов. Такие задачи решаются в деятельности дизайнеров-оформителей, дизайнеров-архитекторов. Особая роль в этом процессе принадлежит дизайнерам-графикам.

Целью работы является рассмотрение этапов создания дизайн-проекта, построенного на основе художественно-графических возможностей графики.

По мнению Шимко В.Т. «Дизайн-концепция есть синтез, с одной стороны, дизайнерской идеи, представляющей собой конкретное предложение способа или принципа решения возникших проблем, и с другой – художественной идеи, определяющей систему визуальных характеристик объекта».

Сущность дизайн-проекта построена на определении цели, установлении задач, поиске решений, анализе аналогичных проектов, создании поисковых набросков, применении художественно-графических методик и приемов, и главное рождению собственной идеи, приводящей к результату.

Композиция состоит из размерных отношений основных и дополнительных элементов. Поэтому пропорции выступают одним из важных средств композиционной организации любого проекта. С помощью пропорций выделяется главное и второстепенное, обозначается логическое построение композиции дизайн-проекта и его влияние на наблюдателя. Часто, при выборе удачного композиционного решения применяется Золотое сечение, как система гармоничных правил. Именно оно является грамотным объяснением ряда природных вещей, окружающих нас, например, цельность и гармония линий панциря улитки, тела ящерицы и человека. Создание пропорций в композиции современного проекта не является заимствованием каких-то систем прошлого, а является суммарным сочетанием приемов, идеи и замысла, наполненных выразительными средствами графики.

Следующим важным этапом при разработке проекта выступает его функциональность, то есть соподчиненность и лаконичность элементов, положенных в основу полезности объекта. Это может быть функциональность и системность создаваемых предметов быта, интерьера, спортивного комплекса.

Эстетическое наполнение объекта, то есть его красота и привлекательность являются немаловажным фактором при разработке удачного дизайн-проекта. Цвет, свет, пластика, упаковка, друг друга дополняя, формируют внешний вид и конкурентоспособность объектов дизайна на рынке товаров и услуг.

Грамотная реализация установленных этапов способствует нахождению эффективного проектного решения, так как их система представляет собой главный инструмент дизайн-проектирования. Наличие качественного образовательного процесса с применением всех перечисленных этапов обуславливает развитие компетентного специалиста в сфере графического дизайна.

В процессе обучения дизайнеру-графику в первую очередь необходимо овладение художественно-графическими средствами. Знание характерных особенностей средств графики и умение их применять в практической деятельности, облегчат переход от непонимания к пониманию ряда проектных вопросов.

Графика один из самых древних видов изобразительного искусства. Эпоха неолита и бронзового века являются родоначальниками развития человеческого общества и языка графики. Первые наскальные рисунки древнего человека были графичными. Позже зародились навыки создания изделий из глины и живописные приемы. Изображения, фиксирующие жизнь древнего человека, сохранились на предметах быта и оружии. Тогда уже, с помощью языка общения первобытный человек излагал свою мысль.

В создании пространственной иллюзии реального мира, графика с большей свободой и гибкостью варьирует степень пространственности и плоскостности. Графике могут быть свойственны тщательность объемно-пространственного построения, интерес к повествованию, обстоятельное штудирование природы, выявление структуры и фактуры предмета. Но художник-график может ограничиться и беглым впечатлением, условным обозначением предмета или как бы намеком на него, обращаясь к воображению зрителя. Емкость образа в графике часто достигается экономией и концентрацией художественных средств, образно-выразительными метафорами. Существенным и характерным признаком искусства графики считается лаконизм и ясность изобразительного языка. Это обусловлено своеобразными задачами графики, характером и свойствами материалов, имеющихся в ее распоряжении.

Таковыми графическими средствами, обладающими широкими возможностями и применяющимися при исполнении проектов, являются линия, штрих, пятно, светотень, фактура. К этим средствам относят также тон и цвет бумаги.

Линия, как основное средство графики должна быть простой, понятной, и нести в себе минимальное количество информации для обозначения своего функционального назначения. Если в длительном учебном рисунке контур возникает в итоге постепенного моделирования формы, то в наброске контурная линия должна появиться на листе сразу же, в первую очередь. Важно, что контур, точно и остро найденный, даже незаконченный, способен выполнять одновременно несколько функций – отграничивать форму, определять компоновку и размер изображения в листе, передавать характер и движение всей массы формы, ее пропорции. Такие свойства графической линии, как плавность, текучесть и непрерывность, позволяют одновременно выявлять характер формы и ее пластические качества. Для нанесения четкой и плавной графической линии требуется твердость руки, которая приобретает с опытом.

Другим графическим средством создания наброска является штрих. В зависимости от нажима карандаша, пера с тушью штрих становится темным или светлым, мягким или жестким. Штриховая линия может быть длинной, короткой, широкой, тонкой. Пластические качества штриха дают разнообразные художественные возможности. Появляется привычка обдуманно относиться к каждому касанию бумаги, и карандаш начинает оставлять только соответствующей силы и ширины след, а штрих становится увереннее и точнее.

Отмывка является одним из часто применяемых проектных методов тональной моделировки объемной формы. Создается благодаря последовательному послойному наложению краски. При хорошем исполнении отмывка может соперничать с фотографией или с визуализацией трехмерной графики.

Так, будущий дизайнер с помощью наличия определенных навыков и умений изобразительной грамоты успешно реализовывает поставленные задачи в создании проектов самостоятельно или с консультацией преподавателя.

Результаты исследований. Преимуществами удачного решения дизайн-проекта является систематичная корректировка каждого этапа разработки, за счет применения художественно-графических средств.

Выводы. Рассмотрены весомые этапы создания дизайн-проекта будущего дизайнера. Раскрыты графические особенности решения дизайн-проекта.

**ПОДСЕКЦИЯ «НОВЕЙШИЕ ТЕНДЕНЦИИ В ИССЛЕДОВАНИИ
ЛИНГВИСТИЧЕСКИХ И ЛИТЕРАТУРОВЕДЧЕСКИХ ПРОБЛЕМ В
ПРЕПОДАВАНИИ ФИЛОЛОГИЧЕСКИХ ДИСЦИПЛИН»**

ЭРГОНИМИЧЕСКОЕ ПОЛЕ г. ЯЛТЫ

Шевелёва Е.О.

*студент кафедры русской и украинской филологии с методикой преподавания
Института филологии, истории и искусств Гуманитарно-педагогической академии*
научный руководитель: к.фил.н., доцент Стряпчая С.А.
ekaterinazaharyas@bk.ru

Введение. Город представляет собой сложную структуру, состоящую из целого ряда различных объектов социального назначения, обеспечивающих жизнедеятельность человека. В современной номинации объектов различного назначения города Ялты – его эргонимическом поле – неймиры стремятся к наиболее точным, выразительным и эффективным названиям, чтобы подчеркнуть их оригинальность, вызвать положительные ассоциации, заинтересовать товаром или услугой. С этой целью используются различные языковые средства: лексика государственных языков Республики Крым, заимствования.

Цели и задачи исследования. Целью является определение актуальных в коммуникативном пространстве Ялты эргонимов. Для выполнения цели исследования ставим такие задачи:

1. Дать определение понятиям оним, ономастическое пространство, нейминг, эргоним.
2. Структурировать эргонимы по объектам социального назначения.
3. Определить типы эргонимов по их происхождению.

Методика исследования. Основным методом нашего исследования – описательный, реализованный в приемах собирания, систематизации, обобщения и интерпретации материала.

Результаты исследования. Ономастическое пространство города Ялты представлено широким спектром номинаций объектов социального назначения, обусловленных факторами глобализационного, географического, политического и культурно-исторического характера.

Особый синтез живой разговорной речи города и литературного языка создает обширный пласт наименований различных объектов, объединенных понятием «**ономастическое пространство**». Трактуются это понятие как совокупность имён собственных, употребляющихся для наименований объектов и их отдельных состояний (услуг, акций и т.п.), воспринимаемых предметно. В ономастическом пространстве мы выделяем **оним** (от др.-греч. «имя, название») – слово, словосочетание или предложение, которое служит для выделения именуемого им объекта среди других объектов, его индивидуализации и идентификации.

В связи с необходимостью кратко информировать о предприятии в целом, товаре либо услуге неймир стремится создать оригинальный и запоминающийся **эргоним** - наименование городских объектов (фирм, организаций, предприятий и т.д.).

Нейминг (от англ. *name* – имя) – область маркетинга, занимающаяся поиском названий для товаров, услуг и фирм, которые бы стали коммерчески успешными и были бы призваны выполнять такие функции, как продвижение, защита от подделок и нелегального использования, увеличение дохода. Это означает, что номинация должна отражать не только услугу или товар, но и должна вызывать положительные ассоциации, быть благозвучной и легковоспроизводимой, а также оригинальной.

Ономастическое пространство города Ялты представлено следующими объектами социального назначения, структурированными нами по отраслевому признаку:

1. Предприятия розничной торговли:

1.1. Продовольственные мелкорозничные магазины: *Прайд, Нахлебник, Базальт, Черноморец, Оазис, Роксолана, Пиво Банк, Бахус.*

1.2. Минимаркеты: *Магазинчик, ПУД.*

1.3. Супермаркеты: *Сільпо, Фуришет «Гурман».*

1.4. Торговые центры: *Москва, Конфетти, Фонтан, Дом Торговли.*

1.5. Специализированные магазины: детских товаров (*Проказник, Мадагаскар, Лимпопо*), спортивных товаров (*adidas, Sport city, Мегаспорт*), одежды, обуви по гендерному признаку (мужская/женская) или всей семьи (*Твоё, Герд, Монарх, Эскью*). мебели и строительных материалов (*Орегон, Мега Дом*), рыболовных и охотничьих товаров (*Дзевана, Рыболов, Игуанна*), бытовых товаров (*Чистый Дом, Эсмеральда*), косметических товаров (*Л'Этуаль, Крымская косметика, Натура*) и др.

2. Предприятия общественного питания:

2.1. Столовые: *Вкусно-ешь-ка, Столовая по-домашнему, Сирень.*

2.2. Кафе: *Mr. Waffle, Pizzeletto, Развилка, Селям Алейкум, Van Gogh, Yoko, Солоха, Кебаб, Терияки, Пряности&Страсти, Прасад, Фойе, Арцах, Roprongi, Блиноoteca.*

2.3. Кофейни: *Кофедвиж, Коффишка, Сладкий кот, Медоборы.*

2.4. Рестораны: *Тюбетейка, Старый Боржомъ, Крымъ, Фабрикантъ, Хуторок Ля Мэр, Тифлис, Товарищ Суховъ, Hispaniola, Terrazza.*

3. Аптечные организации: аптеки (*Ригла, Виста, Бульварная, Семейная*).

4. Оздоровительные учреждения (санатории и пансионаты): *Санаторий им.Куйбышева, Орлиное Гнездо, Заря, Россия, Черноморье, Санаторий им.Кирова, Узбекистан, Малахит, Империл, Муссон-Орвис.*

5. Гостиницы: *Ореанда, Yalta-Intourist, Муссон, Бристоль, Левант, Сказка, Арцах.*

6. Детские учреждения дошкольного образования: *Подсолнухи, Детский университет, Я-ДАР, Простор, Мозаика, Оранжевый слон, Ежик, Harry Kids.*

7. Учреждения для проведения досуга (спортивные и развлекательные) объекты: *Лаборатория пингвинов, Веселый Роджер, Cross Life, STORM, Avangard GYM.*

Эргонимика города Ялты отражает толерантное сосуществование 3х государственных языков Крыма: русского, украинского и крымскотатарского. Частотна в употреблении иноязычная лексика, преимущественно англицизмы. Это обусловлено глобализационными процессами, влиянием языковой моды, а также стремлением номинатора подчеркнуть причастность своего предприятия к мировому экономическому пространству. Мы можем встретить транслитерированные эргонимы, т.е. иностранные номинации, переданные средствами русского языка, или эргонимы-гибриды, которые представляют собой синтез русского слова с иноязычным компонентом, что используется в качестве одного из приемов графической игры. В связи с этим определим тип эргонимов по происхождению:

1. Русские номинации: *Чистый дом, Буква, Сладена, Бутылка, Медоборы, Живая точка, Нахлебник, Базальт, Блиноoteca, Пушкин, Фуришет, Вкусно.*

2. Тюркские (крымскотатарские) наименования: *Кебаб, Тюбетейка, Али-Баба, Чайхана.*

3. Украинские номинации: *Сільпо, Віденські булочки.*

4. Различные комбинации сочетания русского и заимствованного компонентов (слов, морфем): *КармаШук, Beer'ка, Суши Wok, Пряности&Страсти, Твой Bar.*

5. Чистые заимствования-варваризмы: *Sport city, adidas, Voltmart, Terrazza, Tony Burger, Persona burger.*

6. Эргонимы-гибриды, включающие слово-экзотизм: *Ялта-сити, Хуторок Ля Мэр.*

Выводы. В результате проведенного исследования мы пришли к выводу, что владельцы социальных объектов различного назначения города Ялты стремятся в названии объекта отразить не только его функциональное назначение, но и реализовать эстетические

функции. Континуум эргонимов Южной столицы достаточно разнообразен с точки зрения использования различных языковых средств. Ее эргонимическое поле передает особенности полилингвального пространства Крыма, культуры и традиций народов полуострова, отражает общие тенденции глобализационных процессов.

Г.Д.ГРЕБЕНЩИКОВ И Г.Н.ПОТАНИН: ТРАНСФОРМАЦИЯ НАРОДНИЧЕСКОЙ ТРАДИЦИИ

Царегородцева С.С.

*завкафедрой русской и украинской филологии с методикой преподавания
Гуманитарно-педагогической академии (филиал г. Ялта) КФУ им. Вернадского
alatas@mail.ru*

Введение. В данном исследовании рассматривается сибирский литературный процесс в период его становления. В начале XX века сибирский текст был в основном представлен этнографическими и бытовыми материалами, чему способствовало активное участие региональных писателей в деятельности Русского географического общества, Сибирском фотографическом обществе, а особенно в периодической печати.

Цель данного исследования: показать процесс создания первого сибирского романа с одной стороны при поддержке Г.Н. Потанина, а с другой - через преодоление народнической литературной традиции того времени. Также мы ставим задачу уточнить место романа Г.Д. Гребенщикова «Чураевы» в русской литературе, рассмотреть его особенности в контексте областной эпопеи, определить своеобразие жанра этого произведения.

В соответствии с основной целью и проблематикой работы **основными методами** мы будем считать историко-культурный, теоретико-типологический и историко-генетический.

Результаты исследования. Сибирская журналистика начала XX века, продолжая традиции времени первой томской частной газеты «Сибирская газета», была лабораторией становления регионального самосознания. Являясь последователем старших «областников» Г.Н. Потанина и Н.М. Ядринцева, Гребенщиков принимал активное участие в работе ведущих сибирских газет, журнальную продукцию которых можно рассматривать как широкий социально-политический и культурно-исторический контекст сибирской литературы. Процесс становления сибирской прозы совпал с процессом формирования Гребенщикова-писателя. Гребенщикоу удалось воплотить в жизнь замысел областников о панорамном сибирском романе. Роман «Чураевы» всеобъемлюще отразил основные установки областничества, его можно считать узловым проведением сибирской прозы начала – середины XX века

Ранняя беллетристика и драматургия Гребенщикова тяготела к народнической традиции. Известно, что Г.Д. Гребенщиков написал несколько пьес и сценических этюдов: «Сын народа», «Джаксы джигит», «Некошный», «Мертвые листья», «Шестиугольная юрта», «Прерванный псалом (Любушка)», «Голгофа Дуняши», «Микула Селянинович». Большой успех имела пьеса «Сын народа», поставленная в Усть-Каменогорске (1908), Семипалатинске (1908), Омске (1909), Барнауле (1910г), Томске (1910). Премьера спектакля по пьесе Гребенщикова «Сын народа» состоялась в Барнауле 7 февраля 1910 г., как об этом сообщает «Алтайская газета» 9 (23) февраля 1910 г. Автор рецензии утверждает, что «пьеса... прошла сравнительно гладко. Публики в театре было много.

Главный герой пьесы Федор - студент, который решает бросить университет, так как не видит в городской жизни ни смысла, ни цели. Он хочет вернуться в деревню, которая нуждается в разумных, образованных людях. «Ах, ты идешь спасать народ!» - смеялись над ним. Федор отвечал: «Не спасать, а спасаться. А народ спасет себя сам» [1].

В 1909 году Гребенщиков получил одобрение пьесы «Сын народа» самого Льва Толстого и воспринял его как благословление на творчество.

Неонароднические настроения, характерные для пьесы, еще находили отклик в культуре того времени, хотя многие уже считали хождение в народ пройденным этапом.

Пьеса «Сын народа» поднимала очень важные вопросы о правде жизни, о вере, о будущем народа. Но на новом творческом этапе Гребенщиков пришел к выводу, что именно народ, как бы ни тяжело ему жилось, является опорой нации. Для воплощения этого большого замысла более органичной была романная форма. Многие темы и идеи, намеченные в ранних статьях, очерках, пьесах, рассказах Гребенщикова, наиболее полно были раскрыты в его многотомном романе «Чураевы».

Определяя жанровые особенности романа «Чураевы», нужно учитывать конкретную соотнесенность этого произведения с Сибирью. «Чураевы» стали воплощением мечты Н.М. Ядринцева, Г.Н. Потанина о создании панорамного сибирского романа. Г.Д. Гребенщиков как последователь сибирских областников разделял их чаяния и попытки найти пути решения «местных проблем» или «сибирских вопросов»: экономическое положение Сибири, состояние просвещения на ее территории, тюрьма и ссылка, сибирская деревня и приисковый быт, переселенцы и инородцы. В творчестве Гребенщикова «сибирские вопросы» нашли отражение в самых ранних произведениях и стали жанрообразующим стержнем областной эпопеи «Чураевы».

Известно несколько рецензий Г.Д. Гребенщикова, в которых он изложил взгляды на современное состояние сибирской литературы, на ее цели и задачи. Обращает на себя внимание, что до того, как Гребенщиков в 1912 году стал редактором «Алтайской жизни», он практически не публиковался как литературный критик в «Сибирской жизни», «самой крупной и авторитетной газете всей Сибири вплоть до конца 1919 года»[2]. Тем более ценной видится его статья «Над свежей могилой», посвященная ранней кончине поэта В.В. Курицына, умершему «так, как и подобает провинциальному писателю - бездомно, одиноко, всеми забытый и брошенный»[3]. В 1913 году Г.Гребенщиков опубликовал рецензию на книгу В. Анучина «По горам и лесам» (1911), так как «обойти ее молчанием нельзя: книга сибирская, а сибирских книг так немного, что молчать о них – совестно» [4]. Гребенщиков написал и о книгах А. Чапыгина и С. Аникина, писателей из народа. По его мнению, рассказы этих начинающих писателей ярко и точно отражают жизнь деревни, а С. Аникин - «народный писатель-проповедник освободительных идей»[5].

Потанин, оценивая состояние сибирской литературы в начале XX века, ставил ей в упрек отсутствие «прогрессивных тенденций», неумение отразить «местные вопросы» и считал, что «роман из жизни интеллигентных людей в Сибири не имеет до настоящего времени необходимой для него почвы <...> попытки создать его неизбежно будут неудачны»[6]. Г.Н.Потанин и Н.М.Ядринцев предпринимали попытку написать сибирский роман «Тайжане», но она не увенчалась успехом, но в набросках романа была «...сформирована основная коллизия двух «типов» («темпераментов») – одного, связанного с определенной «локальностью», и другого, противопоставленного ей» [7]. То есть было создано понимание «внутреннего» и «внешнего» текста.

Выводы. В начале XX века, благодаря обращению ряда молодых писателей к сибирской тематике, судьба русской сибирской деревни стала ассоциироваться в общественном сознании с судьбой Сибири и, в еще большей мере со становлением нового этапа развития русского этноса. Тема русской деревни как микрокосма Сибири была исследована в сибирской областной эпопее. По мнению Б.А. Чмыхало, «Чураевы» Г.Д. Гребенщикова – первый сибирский роман, который продемонстрировал зрелость сибирской прозы [8]. Несомненно, что это эпическое полотно знаменует определенный этап региональной литературы. А. П. Казаркин считает, что место этого романа между этнографической диалогией П.И. Мельникова-Печерского и областной эпопеей М.А. Шолохова: «Поднятая целина» и «Тихий Дон», рассматриваемые как диптих [9].

Многотомный роман «Чураевы» как наиболее значимое произведение сибирской прозы неразрывно связан с социокультурными тенденциями эпохи и отражает эволюцию мировоззрения писателя от неонароднических настроений и областничества до космизма и евразийской историософии.

ДЕЯТЕЛЬНОСТЬ СЕСТЕР МИЛОСЕРДИЯ В РОССИИ XIX-XXI ВВ.

Зорина А.И.

*магистрантка 1 курса группы 61/1-Р кафедры русской и украинской филологии с методикой преподавания Института филологии, истории и искусств
Гуманитарно-педагогической академии (филиал) КФУ
научный руководитель: к.ф.н., доцент Люликова А.В.
kotenok_kis@list.ru*

Аннотация. Статья посвящена зарождению и становлению общин сестер милосердия в России от 1844 г. до наших дней, а также персоналий, повлиявших на поддержание деятельности сестринского дела во время Крымской, Первой мировой и Великой Отечественной войн.

Ключевые слова: сестры милосердия, община, милосердие, война, Российское общество Красного Креста.

Актуальность исследования обусловлена необходимостью рассмотреть историю становления сестринского дела в России, благодаря которому в русской литературе возникает образ сестры милосердия как знаковая фигура в произведениях о войне.

Цель исследования состоит в том, чтобы проанализировать возникновение и развитие деятельности общин сестер милосердия в России.

Задачи исследования. Проанализировать основные этапы становления общин сестер милосердия и факторы, оказавшие существенное влияние на развитие сестринского движения в России.

Методы исследования. В процессе исследования был использован описательный научный метод.

Материалом исследования послужили дневниковые записи великих княжон Ольги, Марии, Татьяны, Анастасии и их письма к отцу – императору Николаю II за 1914–1916 гг., Вестник ПСТГУ, документы ЦГИА Санкт-Петербурга.

Милосердие во все века было присуще людям. С давних времен доброта и сострадание к чужой боли давали шанс на выживание миллионам страждущих во всем мире.

Весной 1844 года в Санкт-Петербурге по инициативе княгини Александры Николаевны Романовой была основана первая в России Свято-Троицкая община сестёр милосердия. Согласно уставу её целью было благотворительная деятельность. Община помогала бедным, больным и скорбящим, детям и взрослым.

На полях сражений сестры милосердия дебютировали во время Крымской войны, разразившейся между Россией и Турцией. Даша Александрова, дочь матроса, с началом войны продала все свои пожитки, купила лошадь с повозкой, набрала белого полотна и одеял, уксус, вино и прибыла на фронт в качестве сестры милосердия. Она обратила свою повозку в маленький пункт помощи раненым. Примеру Даши последовали многие севастопольские девушки и женщины.

Елена Павловна, супруга великого князя Михаила Павловича Романова, осенью 1854 г стала одной из основательниц Крестовоздвиженской общины сестёр милосердия, первым в мире женским медицинским учреждением по оказанию помощи раненым на поле боя. Великая княгиня ежедневно работала в больницах в качестве обычной сестры милосердия.

Руководителем общины и лавным врачом был русский хирург Николай Иванович Пирогов. Он занимался обучением сестер и руководил их работой в Крыму. 12 ноября 1854 г. Н.И. Пирогов прибыл в Севастополь и сразу приступил к делу – начал оперировать раненых. Сестры милосердия самоотверженно трудились в госпиталях Симферополя, Севастополя, Бахчисарая, Херсона. Всего по официальным спискам в общине на время войны числилось 160 сестер, 11 из них скончалось.

В 1864 году шестнадцать государств Европы и Америки подписали Женевскую конвенцию: отныне каждый, кто отмечен повязкой с красным крестом, должен был «спасать и охранять всех, чья кровь оросила поле чести, не различая ни друзей, ни врагов».

3 мая 1867 г. (по ст. стилю) Государь Император Александр II утвердил Устав Общества попечения о раненых и больных воинах (в 1879 г. переименовано в Российское общество Красного Креста).

Во время Первой мировой войны в России были организованы краткосрочные медицинские курсы по подготовке сестер милосердия военного времени. На обучение принимались выпускники гимназий, а не имевшие общего образования женщины, могли стать только санитарками. Сестры милосердия, прошедшие подготовку в Старо-Екатерининской больнице Москвы, отбыли в действующую армию.

Мария Федоровна Романова была попечителем общества сестер милосердия с 1880 по 1917 гг. Она занималась организацией госпиталей для раненых и специальные курсы военных хирургических сестер милосердия, вместе с дочерьми Татьяной и Ольгой работала в госпитале на Госпитальной улице.

Во время Великой Отечественной войны было обучено несколько сот тысяч медицинских сестёр, санитарных дружинниц, санитаров, более 23 миллионов человек были подготовлены по программе «Готов к санитарной обороне СССР».

Возрождение общин сестер милосердия началось в России с начала 1990-х гг. В 2002 г. на базе больницы был создан Северо-Западный Окружной Медицинский центр Министерства здравоохранения РФ. В 2011 г. центр вошёл в состав Федерального государственного учреждения «Национальный медико-хирургический Центр им. Н. И. Пирогова».

Роль общин милосердия весьма значима в жизни общества и по сей день. Их помощь нуждающимся, коих во все времена было великое множество – неоценима. Милосердие уравнивает людей – и княгиня, и крестьянка одинакие в своем стремлении помочь страдальцам: их ласковые руки исцеляют, добрые слова утешают больных и несчастных по всему миру. В театре военных действий конца XIX начала XX вв. сестры милосердия, невзирая на опасности и тяготы военного времени, самоотверженно трудились в тылу и на передовой, спасая миллионы человеческих жизней. История хранит в памяти тысячи русских женщин – героев отдавших жизнь во имя спасения Родины.

ЯЗЫКОВАЯ ИГРА В СОВРЕМЕННЫХ ПОЭТИЧЕСКИХ ТЕКСТАХ

Пастухова А.А.

*студент кафедры русской и украинской филологии с методикой преподавания
Гуманитарно-педагогической академии (филиал)*

научный руководитель: доктор филологических наук, профессор Синельникова Л.Н.
alex.pastukhova@mail.ru

Феномен игры рассматривается с различных позиций учеными-философами, культурологами, психологами, педагогами. Термин «языковая игра» в современной науке получил двойное толкование: первое – широкое, философское (вслед за автором), второе – узкое, собственно лингвистическое (особый вид речевой деятельности, связанный с осознанным нарушением норм).

Явление языковой игры стало предметом пристального внимания лингвистов только в конце XX века, что, очевидно, было связано с тем, что языковая игра вышла за рамки художественной литературы и разговорной речи и стала широко распространена в рекламе, СМИ, языке политиков и юристов. Это, в свою очередь, связано с процессами демократизации общества, что не могло не отразиться и на языке.

Трактовка языковой игры (далее – ЯИ) неоднозначна. Так, Т.А. Гридина связывает ЯИ с креативной речедетельностной активностью языковой личности. Широкое распространение получила точка зрения В.З. Санникова, считающего ЯИ особой языковой неправильностью (или необычностью), которая осознаётся адресатом намеренно допускаемая. Иной точки зрения на ЯИ придерживается В.И. Шаховский, который считает, что ЯИ является отклонением от определенных правил, но в пределах нормы. А.П. Сковородников отмечает, что необходимо проводить четкое разграничение между терминами «языковая игра», «игра слов» и «каламбур».

Экспериментальным полем ЯИ традиционно является художественный текст, прежде всего – поэтический. Игра в поэзии и мыслится как действительность, имеющая собственное бытие и собственный язык. В современной поэзии актуальными являются следующие механизмы языковой игры: языковая игра, основанная на многозначности лексем; контаминация прецедентных высказываний и прецедентных имен; буквализация значения лексемы, входящей в состав прецедентного высказывания; использование созвучных лексем.

Так, в поэзии Т. Кибирова почти в каждой строчке присутствует языковая игра. Так, поэт пародирует известный текст В. Высоцкого «Мы говорим не штормы, а шторма...»: *Мы говорим не дИкурс, а дискурс! И фраера, не знающие фени, трепещут и тушуются мгновенно, и глохнет самый наглый балагур!*; использует метафорический эпитет и олицетворение, что является одними из ярких средств отражения мировидения автора, посредством которых может быть нарушена любая норма сочетаемости: *Серо-буро-малиновый вечер. В осень впал посмурневший июнь. Небосвод этот бедный не вечен./ Шепелявит в листве ветерок./ Он не вечен, сей мир беспризорный.* Где *серо-буро-малиновый вечер* – цветовая синтетическая идиома, отражающая отношение к описываемому событию, а именно восприятие лирического героя, если взять словосочетание *мир беспризорный* («лишённый присмотра; бездомный, живущий на улице» и сравнить с привычным нам «беспризорное хозяйство» или «беспризорный ребёнок», то, кажется, что автор имеет в виду мир, за которым никто не присматривает, возможно, отсутствие Бога.

В стихотворении «На слова, по-моему, Кирсанова...» Т. Кибиров уже в первой строчке играет с текстом, используя риторический гамбит, уступает читателю: *песня композитора Тухманова*, здесь автор, предположительно, намерено делает ошибку, так как композитором является М. Минков, что вызывает интерес у читателя. «Летние дожди» (официальное название «Эти летние дожди»). В случае с этой строкой: *Помнишь? Мне от них как будто лучше*, происходит манипуляционное взаимодействие, автор сосредотачивается на своей собственной субъективности, которой подчиняет мысли читателя. А здесь: *тра-та-та-та*

радуги и тучи, будто тра-та-та-та впереди, своим «тра-та-та-та» Т. Кибиров заменяет что-то важное, но не хочет облекать свою мысль в слова, оставляя её аморфной и неопределённой. *Лейся на лысеющее темя* – это метонимия («лысеющее», то есть старое). *Ивушка плакучей* («плакучий – часто плачущий. Плакучая ива, плакучая береза – разновидность этих деревьев, отличающаяся длинными свисающими ветвями», внешний вид дерева создаёт впечатление стекающих ручьёв слёз, а ласкательный суффикс **-ушк-** добавляет эмоционально-оценочный характер фразеологизму. В этом стихотворении присутствует и урбанистический термин: *Вот он дождь. Быть может, и кислотный* («Кислотные дожди – дожди с выпадающими вместе с водой кислотами»).

Языковая игра как средство передачи мыслей, чувств, эмоций, ощущений, невербализованных идей автора является востребованным в новейшей поэзии приемом при введении в текст прецедентных феноменов. Дискредитация, снижение статуса того или иного значимого культурного факта в процессе языковой игры, направлена, как правило, на обнаружение противоречий и несоответствий (комических или трагических), возникающих в изображаемом «антимире».

Авангардная поэзия изменила семантику межтекстовых отношений, характер интертекстуальности в сторону отрыва от денотата цитаты, то есть от ее исходного значения: «Кто там в малиновом берете / да с яблоневым черенком? / Я узнаю: здорово, Питер! / Куда ты подевал ревом?» (Ю. Арабов); «Кто это там в малиновом бе / не в малиновом а в желтом / Кто это там в желтом билете в «Литературной газете» / в треске и мазуте / в КЗОТе на пятой странице снизу», «А вы ноктюрн сыграли б в семь утра / в гудящем брюхе метрополитена»; «Нас бросала молодость / под лежащий камень / Нас водила молодость строем по нужде» (Н. Искренко); «Мысль устремленная – есть «Я», / а изреченная – есть нож» (Л. Кропивницкий).

В авангардном стихотворении своя модель «игры» с идиомой: смысловое пространство членится очень дробно, вводятся все новые и новые призмы видения компонентов, варианты соединения которых меняются, как в калейдоскопе: «И сидя на суку – родимый сук рубя, / Ты выбросись из самого себя»; «Первое: / Сменить вывеску с голубой каемочкой. / Второе: / Дефицит красоты / в беспросветной черноте / Компенсировать / Борьбой с инфарктами и морями по колено»; «– Держи порох / сухим / выйдешь из воды»; «Да и совесть – не тетка. / Свихнешься – треснет, лопнет, вылетит – не догонишь»; «Семь пятниц на ловца и зверь-недотрога ночей недосыпает» (Л. Кропивницкий); «Чем дальше в лес, тем больше / давка» (Н. Искренко); «Я клал ее, похожую на кокон, / в пустой мешок, тоскующий о шиле...» (Ю. Арабов).

Итак, современные поэты через ЯИ «пересматривают» свойства языка, и поэзию можно рассматривать как своеобразную лингвистическую лабораторию: в стихотворениях реализуются возможности, которые заложены в языке, но в пределах нормы ещё не проявлены.

ЖАРГОННАЯ ЛЕКСИКА В БЫТОВОЙ РЕЧИ МОЛОДЕЖИ

Кирюшкина И.С.

*студентка кафедры русской и украинской филологии с методикой преподавания
Института филологии, истории и искусств Гуманитарно-педагогической академии
(филиал) Крымского федерального университета в г. Ялте*

научный руководитель: к. пед. наук, Наимова Е.А.

naimova_elena@mail.ru

Введение Данная статья посвящена исследованию особенностей функционирования и образования молодежного жаргона, который обладает ярко выраженными социальными признаками и оказывает воздействие на сферу общения, а также в значительной мере формирует языковое сознание молодежи. Поэтому актуальность работы обусловлена необходимостью определить механизм смысловой трансформации жаргонизированных лексических единиц в бытовой речи молодежи.

Цель: исследовать структурно-семантические особенности молодежного жаргона.

Для достижения поставленной цели требуется решить следующие **задачи:**

- 1) определить содержание понятия «жаргон» и его место в сфере ограниченного употребления;
- 2) описать особенности молодежного жаргона и источники его формирования;
- 3) проанализировать структуру жаргонизмов;
- 4) выявить и охарактеризовать основные лексико-семантические группы молодежной лексики.

Методы исследования: метод наблюдения использовался при описании свойств, признаков и характеристик жаргонизмов; семантико-стилистический метод с опорой на контекстологический анализ позволил изучить механизм смысловой трансформации жаргонизированных лексических единиц, выявить оттенки их значений, коннотаций и новые связи в бытовой речи молодежи; лингвостатистический метод был использован для определения соотношения количественных данных лексико-семантических групп молодежного жаргона.

Результаты исследования. В бытовой речи молодежи широко используется жаргонизированная лексика, чтобы подчеркнуть свой статус «молодого» человека, живущего в современном мире. Этот язык как сигнал «я свой, я понимаю вас, а вы меня». Это своеобразная картина мира молодого поколения. Она рождается в сознании обучающихся или людей, объединенных одной сферой деятельности. Прежде всего возраст, а потом уже социальные и территориальные особенности объединяют молодых людей в группы и формируют своеобразие их речи, в которой уместно использование сленга. Чтобы сделать свою речь ярче, засекретить ее, возвести барьер непонимания для взрослых и непосвященных, используется молодежный жаргон.

Жаргон рождается в недрах русского национального языка и использует все его ресурсы. Чтобы жаргонные слова не стали привычными, скучными, они заменяются новыми, поэтому жаргон, в первую очередь молодежный, развивается, впитывает формы и слова из разных источников, создает словообразовательную систему особой экспрессивности. Мы выяснили, что для жаргона как одного из способов существования национального языка характерны те же лингвистические явления и процессы, которые присущи и его литературной форме: парадигмы грамматических форм, например: *бухло, бухла, бухлом*; словообразовательные гнезда: *дринк– дринкач, дринкер, выдринкать, надринкаться, удринкаться, дринчать*, формирование синонимических рядов: *засосать, забодать, капустить, швырять, чебурашить, фугасить*, заимствования из других языков (варваризмы: *бездник, айзы, дринк, пэrentы, лукнуть, мессаг* и т.д.) и других языковых пластов: *вмонтировать, шахматист, мазёвый*.

Метафора в нашей жизни повсюду и неслучайно многие жаргонные слова появились в

результате метафоризации повседневного опыта и поведения, так как обыденная система понятий, в рамках которой мыслит и действует молодежь, метафорична по существу: *кривой, подогретый, огурец, трактор* и т.п. Жаргонизмы обладают высокой степенью экспрессии, они передают всю палитру наших чувств и эмоций. В наивной картине мира описание эмоций не выражается прямо, она всегда уподобляется чему-то, т.е. через метафору. Довольно частотными при образовании новых жаргонных слов являются и различные словообразовательные форманты, в частности суффиксальный способ, например: (-л(а): *водила, кидала*,-як- *клевяк, крутяк, плохяк, соляк*; -ух(а): *презентуха, спокуха, сексуха*;-ар(а): *носяра, котяра* и т.п.

Ассоциативно-образное мышление языковой личности как носителя молодежного жаргона отражает особенности современной молодежной субкультуры. Анализируя бытовую речь молодежи на материале диалогов и полилогов в местах скопления людей: на улице, в парках, кафе, кинотеатрах, городском транспорте, учебных заведениях, а также языка современных сериальных русских «мыльных опер», мы пришли к выводу, что для нее характерны оригинальные слова и выражения с яркой экспрессивно-стилистической окраской. Жаргонизмы могут выражать всю гамму человеческих эмоций: от полного восторга до крайнего негодования: *мега, найс, гудовый, хайфайный, ёлочка, кульный, забойный, клевяцкий, запупок, откатный, няшный, каширный, клевый, офигенный, чмошный, потрясный лохмандей, сблёв, лупень, отжиг, гульбарий*. Молодые люди стремятся к нестандартному словесному выражению: *«Не понтуйтесь, жабы, всё болото наше!»* С конца 90-х гг. в молодежном сленге появилось много лексем из уголовного арго, выражающих грубую агрессию: *забуреть, пендюк, потроха, хезать, дрек, форшмак, попутать рамсы и т.п.*

В общении молодых людей очень часто необходимо охарактеризовать внутренние и внешние качества человека, и большинство таких лексем имеет ярко выраженное негативное значение, выражающее презрение молодежи к подлости, «жлобству», коварству, подхалимству, скупости, трусости, тупости и многим другим отрицательным качествам: *чмошник, жирдяй, жлобина, задрыга, даун, крыса, дрек, тухляк, крезогон*.

Выводы. Исследуя особенности молодежного сленга, мы пришли к выводу, что вкрапленные в живую речь жаргонизмы придают ей особый колорит, необычную образность, неподдельную экспрессию, создают комический эффект, выражают фамильярность, грубость, пренебрежение, осмеяние. Однако подчеркнем, что увлечение сленгом – показатель низкой культуры и бездуховности. Молодые люди таким образом пытаются отгородиться от мира взрослых, создавая свой мир примитивных ценностей, отраженных в жаргонной лексике, которая постоянно обновляется и пополняется за счет внутренних ресурсов, так и за счет заимствования слов из других языков.

ПАРАЛИНГВИСТИЧЕСКИЕ СРЕДСТВА СОПРОВОЖДЕНИЯ ДИАЛОГА И СПОСОБЫ ИХ ПРЕДСТАВЛЕНИЯ В ХУДОЖЕСТВЕННОМ ТЕКСТЕ

Дьякова Ю.О.

студентка 31 зПФР группы кафедры русской и украинской филологии с методикой преподавания Института филологии, истории и искусств Гуманитарно-педагогической академии (филиал) Крымского федерального университета в г. Ялте

научный руководитель: к. пед. наук, Наимова Е.А.

naimova_ elena@mail.ru

Введение. Статья посвящена исследованию паралингвистических средств общения в художественном тексте, с помощью которых текст художественного произведения становится более насыщенным и ярким, детализируются определенные ситуации, позволяющие более точно охарактеризовать героев произведения. Поэтому актуальность работы обусловлена необходимостью оценить возможности использования паралингвистических средств сопровождения диалога в художественном тексте на материале романа М. А. Булгакова «Белая гвардия».

Цель исследования – выявить особенности употребления паралингвистических средств в романе М.А.Булгакова «Белая гвардия».

Для достижения поставленной цели требуется решить следующие **задачи**:

1) исследовать контекстное употребление паралингвистических средств в художественном тексте на примере романа М.А.Булгакова «Белая гвардия»;

2) проанализировать способы передачи эмоциональных состояний посредством невербальных компонентов коммуникации в художественном тексте на примере романа М.А.Булгакова «Белая гвардия»;

3) рассмотреть выражение ментальных состояний с помощью употребления паралингвистических средств в художественном тексте на примере романа М.А. Булгакова «Белая гвардия».

Методы исследования: метод наблюдения использовался при описании свойств, признаков и характеристик паралингвистических средств; с помощью паралингвистического метода были исследованы паралингвистические средства сопровождения диалога, употребляемые в художественном тексте; контекстологический позволил определить функции невербальных единиц и их специфику в организации художественного текста.

Результаты исследования. Паралингвистические средства сопровождения диалога, употребляемые в художественном тексте, позволяют более четко представить речевую ситуацию и более точно охарактеризовать героев произведения. В романе М.А. Булгакова «Белая гвардия» каждый герой переживает определенные события по-своему, в свою очередь, это отображается на его ментальном состоянии. Каждый имеет индивидуальное ментальное пространство, где герой выступает в качестве субъекта познания, а переживаемые им эмоции рассматриваются как объект. Передача эмоциональных состояний посредством невербальных компонентов коммуникации в романе М.А.Булгакова «Белая гвардия» позволяет детализировать поведение героев и четко представить себе внутренние переживания персонажей. Необходимо обозначить, что контекстное употребление невербальных средств речи – это, в первую очередь, прямая зависимость от речевой ситуации с учетом языкового окружения. Употребление контекстного использования невербальных средств речи в романе М.А.Булгакова «Белая гвардия» дает возможность отметить способы передачи эмоциональных состояний посредством паралингвистических средств речи. Существует множество способов передачи эмоциональных состояний героев в художественном тексте с помощью невербальных средств общения, к ним относятся:

- экспрессивно-выразительные движения, которые зачастую проявляются в мимике героя, его индивидуальных особенностях («Гальберг все время улыбался, чтобы расположить к себе людей»), а также в используемых жестах и занимаемой героем позе;

- визуальный контакт – с помощью него можно понять отношение героя к определенной ситуации, а также подчеркнуть произносимые диалоги в художественном тексте («когда Тальберг волновался или просил о чем-то, его глаза подчеркивали внутреннее состояние»);

- интонация и громкость голоса свидетельствуют о переживаемых чувствах в процессе диалога (голос становится тише, когда герои заводят речь о чем-то личном);

- ориентация в пространстве позволяет судить о степени близости героев («Тальберг держался на расстоянии ото всех, потому что общество и семья его презирали из-за трусости»).

В романе М.А. Булгакова «Белая гвардия» передача ментальных состояний героев производится путем связи мира бессознательного и подробным описанием сновидений персонажей. Стоит отметить, что каждый из персонажей наблюдает во сне то, что его тревожит или беспокоит. В них освобождается подсознание человека, многие из кошмаров, увиденных обитателями двухэтажного здания, имеют предвещающее значение.

Выводы. Таким образом, для отображения внутреннего мироощущения и мировосприятия человека в зависимости от речевой ситуации в художественном произведении особую важность представляют именно невербальные средства общения. При невербальном общении средством передачи информации являются несловесные знаки (позы, жесты, мимика, интонации, взгляды, пространственное расположение и т.д.), они не только отображают индивидуальный внутренний мир, исключительные переживания каждого героя, но и способствуют пониманию их поступков и особенностей характеров.

СОВЕТИЗМЫ В ПОЭЗИИ XX ВЕКА

Афанасьева С.А.

*студентка кафедры русской и украинской филологии с методикой преподавания
Института филологии, истории и искусств Гуманитарно-педагогической академии
(филиал)*

научный руководитель: к. пед. наук, Наимова Е.А.

naimova_elena@mail.ru

Введение. Данная статья посвящена исследованию особенностей функционирования советизмов в творчестве поэтов советской эпохи, эти слова обладали ярко выраженными социальными признаками и не только оказывали воздействие, но в значительной мере формировали сознание народов Советского Союза. Поэтому актуальность работы обусловлена необходимостью определить экспрессивно-стилистические возможности неологизмов советской эпохи в поэтической речи.

Цель — выявить стилистическую роль советизмов в поэзии советской эпохи.

Для достижения поставленной цели необходимо решить следующие **задачи**:

выявить особенности понятия «советизм»;

описать тематические группы неологизмов советской эпохи;

исследовать семантико-стилистические особенности советизмов.

Методы исследования: метод наблюдения использовался при описании свойств, признаков и характеристик советизмов; семантико-стилистический метод с опорой на контекстологический анализ позволил изучить механизм смысловой трансформации неологизмов советской эпохи, выявить оттенки их значений, коннотаций и новые связи в поэтической речи; лингвостатистический метод был использован для определения соотношения количественных данных тематически групп советизмов.

Результаты исследования Многие исследователи не раз отмечали, что свое наиболее яркое отражение стилистические приемы находят в поэтическом тексте. Поэты Советской

эпохи не были в этом исключением, каждый из них старался как можно ярче использовать известные ему слова, чтобы поддержать людей в трудный период их жизни, настроить на победу и несокрушимость, и наконец раскрыть в каждом предложении себя, показывая, что поэт рядом со своим читателем. Независимо от национальной принадлежности и проживания в той или иной союзной республике каждый из советских поэтов использовал в своем творчестве слова, отражающие сущность советского строя, то общее, что объединяло все народы молодого государства под названием Советский Союз в новой эпохе исторического развития. Роль советизмов — новых и зажигательных слов, была в этом просто огромна. Каждое их упоминание заставляло распалиться костры в душах простого народа. Анализируя стихотворения, принадлежащих творчеству поэтов союзных республик, мы встретили в поэтических текстах различные типы советизмов. Наиболее частотными типами оказались семантические и стилистические неологизмы советского периода.

Выявляя стилистические возможности советизмов, мы опирались на количественный показатель, объединяя их в группы с названием того неологизма советской эпохи, которое чаще других встречалось в поэтических текстах. Например, «Советы», «Ленин», «Колхоз», «Октябрь» и другие по аналогии с наиболее часто встречающимися производными словами от этих слов. В стихотворных строках советские поэты часто используют в качестве эпитетов прилагательное «советский», образованное от существительного «советы»: советская страна, советский народ, советские люди, советский герб, советский «Восток», советская улица. Именно они создают необычный образ Страны Советов, передавая гордость, восхищение, неподдельную любовь к своему социалистическому Отечеству, придавая стихам торжественность и возвышенную патетику. Остановимся на следующих метафорических словосочетаниях: «ленинская правда», «ленинское знамя», «ленинский апрель», «ленинское счастье», они в строчках не случайны, так как представляют собой символы эпохи, эпитет «ленинский» приобретает особый сокровенный смысл, понятный каждому советскому человеку. Третья группа носит название «Колхоз» за наиболее частое упоминание в ней этого слова и производных от него. В некотором смысле Колхоз стал не столько символом объединения, сколько символом общего труда на общее благо. Октябрь 1917 года ознаменовался революцией, приведшей к власти коммунистическую партию. Необычные метафоры: «зов Октября», «заря Октября», «весна Октября» передают важность перемен в судьбе народов, обретших свободу и возможность вершить свою судьбу.

Выводы. В заключение надо отметить, что в поэзии XX века были очень востребованы и широко распространены советизмы, редкие стихотворения того времени могли остаться без упоминания хотя бы одного из них, считавшимися в то время неологизмами. Советизмы в творчестве советских поэтов употребляются не только как средство исторической стилизации для передачи колорита советской эпохи, но и используются для создания торжественного, взволнованного, патетического повествования. Избегая речевых штампов, обозначая новые понятия и явления, поэты создают метафоры, эпитеты, которые служат для эмоционально-оценочных целей, для выражения своего неповторимого отношения к изображаемому и выражают тончайшие оттенки мыслей и чувств. Для отбора советизмов в отдельную лексическую группу возможно выделение стилистического, идеологического, лексикографического, семантического, ассоциативного, тематического и временного критериев. Невозможно точно утверждать, что какой-либо из названных критериев является первостепенным при выделении советизмов. Они все взаимосвязаны и их необходимо учитывать при анализе советской лексики. Отметим, что даже спустя 26 лет после развала Советского Союза Социалистических Республик, работы поэтов того времени пользуются спросом и регулярно упоминаются в работах современных лингвистов, а слова, получившие начало во времена советской эпохи, до сих пор не потеряли своей ценности и нередко слышатся в разговорах людей разных эпох — Советской и современной.

ОСОБЕННОСТИ МИФОЛОГИЗМА В ЛИТЕРАТУРЕ ПОСТМОДЕРНИЗМА (НА ПРИМЕРЕ ЛИНГВИСТИЧЕСКИХ СКАЗОК Л. С. ПЕТРУШЕВСКОЙ)

Цыбарева А.С.

студентка кафедры русской и украинской филологии с методикой преподавания

Гуманитарно-педагогической академии (филиал)

научный руководитель: к.филол.н., доцент Царегородцева С.С.

tasya1314@mail.ru

Введение. Постмодернизм – явление в мировом искусстве и культуре, актуальное со второй половины XX в. до наших дней. Представители современного постструктурализма дали определение словесному искусству как игре риторических фигур. В литературе XX в. "мифологизм" выступает в роли художественного средства, соответствующего определенной концепции мира. Он прекрасно выражен в романе в процессе перехода от классического реализма XIX в. к модернизму XX в. Таким образом, мифологизм становится инструментом повествовательного структурирования.

Цель работы – исследовать особенности проявления мифологизма в литературе постмодернизма (на примере лингвистических сказок Л. Петрушевной).

Для достижения поставленной цели необходимо решить ряд исследовательских **задач**: выявить особенности мифологизма в литературе постмодернизма; уточнить понятие лингвистической сказки как жанра современной литературы; провести параллель между языковой концепцией Л. Щербы и лингвистическими сказками Л. Петрушевной; выполнить лингвостилистический анализ сказок Л. Петрушевной, входящих в состав цикла сказок «Пуськи Бяты».

В соответствии с целью и задачами исследования в качестве основных **методов** использовались: метод анализа – при изучении научной литературы, посвященной особенностям культуры постмодернизма; метод компонентного анализа – при исследовании семантики лексики сказок; метод контекстного анализа – при целостном изучении текстов сказок.

Результаты исследования. К особенностям мифологизма литературы XX – XXI вв. следует относить:

а) главным фактором, повлиявшим на то, что мифологическое миропонимание приобрело в большей степени не героический, а трагический или в преимущественном большинстве трагифарсовый, и гротескный характер стали не природные для литературы явления, а человеческий фактор выступивший в качестве главной и господствующей силы над мифологизмом в творчестве.

б) повседневная жизнь с её социальным опытом преобразуется в неодолимую и таинственную судьбу. Из этого появилось возможность слияния мифологизма с натуралистически-бытовым стилем письма;

в) новые мифы появляются не у истоков архаично-народной общности, а в моменте отречённости персонажа, а также в независимости его альтер-эго, что привело к соединению мифологизма, психологизма, внутреннему монологу героя и литературы «потока сознания»;

г) место «культурного героя», дарующего людям блага цивилизации (Прометей, Тот), замещает «экзистенциально-абсурдный» образ, низвергающего оковы цивилизации, общепринятых установок, нравственности и порядка – античные герои в толковании современных мифотворцев (Эдип у З. Фрейда, Сизиф у А. Камю, Орфей у Г. Маркузе), и мифологизированные герои Т. Манна, Д. Г. Лоренса, Генри Миллера.

д) новейший мифологизм носит более вдумчивый, чем наивно-бессознательный характер, что указывает на его исконную связь с творчеством философских школ (сочетание внешнего образа и внутреннего суждения в философско-художественном образе мышления Ф. Ницше, А. Камю, М. Хайдеггера и П. Валери, основанном на мифологизации), а также

более осмысленный подход к мифам самих авторов, заключающий в себе вольность его обыгрывания.

Сказка – прозаическое народнопоэтическое устное произведение волшебного, авантюрного или бытового характера, с установкой на вымысел, имеющее целью развлечение слушателей и отображающее национальное своеобразие народа. Лингвистическая сказка — это вид текста, который лучше всего подходит для обучения грамматическим понятиям. Т. А. Ладыженская дает такое определение: «Лингвистическая сказка – речевой жанр, представляющий «своеобразный «симбиоз» поэзии и науки, эмоционального и рационального, созданный с целью воспитывающего обучения».

Большинство исследователей относят творчество Людмилы Петрушевской к явлению постмодернизма. Проза Петрушевской может рассматриваться как сложное, синтетичное явление. Автор ориентируется на доступность восприятия ее текстов и одновременно на их глубинный гуманно-философский смысл. В текстах Петрушевской развиваются традиции А. С. Пушкина, Ф. М. Достоевского, А. П. Чехова и других классиков русской литературы и одновременно используются приемы, характерные для современного постмодернистского стиля.

С точки зрения И. Сушилиной, «типологическую схожесть с чеховским творчеством у Петрушевской можно проследить на уровне тематики, жанра (интерес к небольшой форме произведения) и речевой стихии (разговорной речи), авторского взгляда (отсутствие очевидно выраженного отношения автора к герою и тем более отказ от приговора ему), да и на глубинном уровне понимания смысла и назначения искусства, свободы и достоинства человека, веры».

По своей сути постмодернизм предполагает жанровую диффузию, переплетение, слияние разных жанров. Обращаясь к различным жанрам, Л. Петрушевская решает главную творческую задачу: писатель прослеживает, как происходит деформация личности под влиянием окружающей среды, пытается раскрыть внутренний мир современного человека, погружая его в чрезвычайно сложные условия.

Форма сказки была для Петрушевской не только способом избежать узкосоциализированный подход в советской литературе, но она является и способом художественного видения писательницы. Петрушевская обращается к стилистике традиционных сказок. При более аналитическом чтении сказок Петрушевской можно заметить, что в них повторяются знакомые из фольклорных сказок мотивы и функции, которые были выделены В. Проппом («Морфология сказки» (1969)). Язык сказок Петрушевской построен по ранее смоделированной фразе Л. Щербы: «Глокая куздра штеко будланула бокра и курдячит бокрѣнка»

У Петрушевской смоделирован диалог «Про глокую куздру и бокрѣнка»: «А Калуша волит: / - Инда побирим про Щербу. / - Йоу Щерба? - бирят калушата. / - А Щерба, - бирит Калуша, - огдысь-егдысь нацирикал: «Глокая куздра кудланула бокра и курдячит бокрѣнка...» / - И курдячит бокрѣнка! - бирит Калуша. - Ну и бирьте, кузяво ли, егды Канна, Манна и Гуранна курдячат Кукусю? Кудланули и курдячат?»

Как видно из диалога, калуши и бутявки говорят на том же языке, на котором написано предложение про куздру. Слова кудлануть и курдячить легко соседствуют в одной фразе со словами, придуманными Л.С. Петрушевской, а значит - не менее выразительны.

В своих лингвистических сказках Петрушевская раскрывает мифы о материнстве, супружестве, о порядочности взаимоотношений и многие другие.

Выводы. Таким образом, мифологизм в литературе постмодернизма проявляется достаточно часто, приобретая новые характеристики. Одним из новых способов данного проявления является игровое начало – языковая игра. Лингвистические сказки Л. Петрушевской являются ярким примером данного проявления.

ОСОБЕННОСТИ РУССКОЙ ОРНАМЕНТАЛЬНОЙ ПРОЗЫ XXI ВЕКА

Пережанова А.И.¹ Лобачева Н.А.²

*студентка кафедры русской и украинской филологии с методикой преподавания
Гуманитарно-педагогической академии КФУ*

²к.филол.н., доцент

annaperezhanova1@gmail.ru

Введение. В современное время в литературе особое место занимает «орнаментализм», устанавливаемый иногда как ритмическая, поэтическая или динамическая проза. Некоторые лингвисты родоначальником данного явления считают Андрея Белого, а другие — Алексея Ремизова. Сам термин не имеет чёткого определения, но в некоторых источниках трактуется как форма объединения прозаического текста по законам поэтического. Особенностью данного направления является то, что сюжет уходит на второй план, а на первый переходят образы, лейтмотивы, ритм, метафоры, ассоциации.

По словам Н.А. Кожевниковой, для орнаментальной прозы характерно стремление представить предмет речи через зрительный образ выражается в овеществлении, материализации изображаемого, распространяясь и на вещественное и на у невещественное. Эта тенденция обладает основной ролью в орнаментальном стиле.

Наиболее яркими представителями орнаментализма являются Б. Пильняк, В. Иванов, Исаак Бабель, Л. Леонов, А. Малышкин, Ник. Никитин и другие. Писатели-орнаменталисты создали оригинальную модель взаимоотношений между человеком и миром, создали стиль, соответствующий динамике периода и объединенному с ним отсутствию целой системы воззрений на окружающую человека реальность. Орнаментализм препровождает собой отклонение от традиционного реализма и относится к так называемой «неклассической прозе».

Цель и задачи исследования заключаются в комплексном изучении особенностей русской орнаментальной прозы в XXI веке. К задачам исследования относится установление характерных для орнаментальной прозы стилистических приёмов, изобразительно-выразительных средств.

Материалом исследования послужили произведения О. Григорьевой «Берсерк», «Колдун» и рассказ Б. Пильняка «Над обрывом».

Методы исследования: структурный и целостный анализ произведения.

Результаты исследований.

В рассказах Б. Пильняка особое место занимает антиномия жизнь – смерть: две силы, руководящие миром. Автор при описании природного мира использует прием антропоморфизации. В рассказе «Над обрывом» антропоморфизации подвергаются чувства и волнения птиц – героев рассказа. Автор рассказывает о двух лесных птицах, о том, как они познакомились, начали встречаться и как расстались. Благодаря этому приёму в повествовании появляется эффект символического параллелизма между миром природы и людской жизнью, в основе которых лежит единый закон – инстинкт продолжения рода.

Произведение О. Григорьевой «Берсерк» рассказывает о судьбе девушки, которая не по своей воле вовлечена в круговорот невообразимых событий. Равномерная жизнь Дары была разрушена. Викинги спалили родное село, убили её мать, а её саму превратили в рабыню. Над ней все издеваются, но она не сдаётся и находит в себе силы, чтобы высказать своё мнение, вступить в неравную схватку и выйти из нее победителем. В этом произведении есть характерная черта орнаментальной прозы – деперсонализация характеров (герой выступает как носитель идеи или точки зрения).

В произведение «Колдун» рассказывается об исторических событиях, предшествующих крещению Древней Руси. Орнаментализм заключается в использовании плеоназмов на основе устаревших слов, которые делятся на тематические группы, например, военная

лексика (ладья, ратник), предметы быта (печище), названия одежды (кокошник, летник, охабень, убрус) и пр.

Выводы. В орнаментальной прозе писатели используют приёмы, которые наиболее ярко объединяют их художественные пристрастия – отношение их творчества к поэтической прозе. Авторы пытались одновременно в своих произведениях передать всю девственную красоту мира, обращая внимание даже на мелкие детали и оттенки, отмечая не только зрительные, но вкусовые, слуховые и даже осязаемые впечатления. Предметом изображения в произведении является не только реальность мира, а воспринимающее эту реальность сознание. Писатель считает, что человек и природа – это неразделимое целое. В произведении автор одушевляет предметы. Художественная проза, в которой описывается мгновение прошлого, показывается так правдиво, будто данные мгновения совершаются в настоящем, тем самым приближают читателей к тексту.

УСТАРЕВШАЯ ЛЕКСИКА В ПРОЗЕ XXI ВЕКА (НА МАТЕРИАЛЕ ПРОИЗВЕДЕНИЯ «ЛАВР» Е.ВОДОЛАЗКИНА)

Павловицкая А.В.¹, Лобачева Н.А.

¹студент кафедры русской и украинской филологии с методикой преподавания
Гуманитарно-педагогической академии КФУ

²к.филол.н., доцент кафедры русской и украинской филологии с методикой преподавания
panezka@mail.ru

Введение. Как известно, лексика – самый подвижный уровень языка, чувствительно реагирующий на изменения действительности. Устаревшие слова – лексемы, ранее употреблявшиеся неограниченно во всех сферах речи, а сейчас известные скорее по языку художественных произведений или из специальной литературы. Данный термин обобщает понятия «историзмы» и «архаизмы».

Прежде всего, архаизмы и историзмы являются средством стилизации речи той эпохи, о которой рассказывает автор, помогают читателю ощутить нюансы языка, на котором говорили и писали герои произведения. Для читателя, столкнувшегося с трудностями при восприятии текста, необходим лингвистический комментарий.

Теоретическую базу нашего исследования составили труды таких лингвистов, как О. С. Ахманова, З. Ф. Белянская, Ю. С. Маслов, Н. М. Шанский, В. В. Виноградов, М. И. Фомина, Д. Н. Шмелев и др.

Цель и задачи исследования заключаются в раскрытии особенностей устаревшей лексики в произведении Е. Водолазкина «Лавр».

Для достижения поставленной цели решаются следующие задачи:

- охарактеризовать роль устаревшей лексики в современной литературе;
- проанализировать семантику историзмов и архаизмов в контексте выбранного произведения.

Методы исследования: общенаучный описательный метод, приём сплошной выборки, элементы дистрибутивного анализа.

Результаты исследований.

В современной российской литературе можно выделить такие направления: постмодернизм, антиутопия, так называемая «женская проза» и массовая литература. Устаревшие слова в таких современных текстах употребляются, как правило, с целью выражения авторского отношения к предмету изображения, чаще всего это ирония или сарказм. Кроме того, устаревшая лексика часто используется как инструмент для придания речи торжественного, патетического звучания. Наиболее часто к данному приему прибегают поэты. Книга «Лавр» Е. Водолазкина,

являющаяся материалом нашего исследования, представляет собой *роман-жизнь*, объединяя в себе два жанра. Интерес представляют функции устаревшей лексики в данном произведении: и стилеобразующая, и номинативная.

Рост их составлял две сажени, а головы были косматы. В соответствии с классификацией З.Ф. Белянской, можем утверждать, что лексема «сажень» является лексическим историзмом и употреблена в значении устаревшей русской линейной меры.

За закрытыми дверями режет лучины Мелетий. Опираясь на контекст, а также классификацию З.Ф. Белянской, можем утверждать, что слово «лучина» является лексическим историзмом, употребленным в значении «такая щепка, укреплявшаяся в светце и освещавшая избу в старину».

Токмо не гордитесь ... предупреждал их Христофор. Исходя из классификации Е. Г. Михайловой, которой мы придерживаемся, слово «токмо» является собственно лексическим архаизмом (а также устаревшим служебным словом) и употреблено в контексте в качестве частицы и имеет значение «только».

В начале второй седмицы Арсениевых лет отец привел мальчика к Христофору. Исходя из классификации Е.Г. Михайловой, «седмица» – собственно-лексический архаизм, употребленный в значении «неделя». Требуется отметить, что в словарях Н.Д.Ушакова и Т.Ф.Ефремовой наблюдается различие в пометах, и в словаре Н. Д. Ушакова упоминается, что седмица является церк.- книж. лексемой.

Выводы. При анализе семантики устаревшей лексики в контексте произведения, мы выявили, что, в соответствии с классификацией Е.Г. Михайловой, чаще других используются лексико-семантические архаизмы, а именно собственно лексические (*сия* – эта, *токмо*–только, *седмица*–неделя), среди которых семантические (*живот* – жизнь) фонетические архаизмы, в частности, собственно-фонетические (*злато* — золото). Касательно историзмов, исходя из классификации З.Ф. Белянской, были найдены исключительно лексические историзмы например, *погост* – административно-территориальная единица на Руси, *корчма* – питейное заведение или постоялый двор, *скоморох* – странствующий актёр в средневековой Руси, *сажень* – старорусская единица измерения расстояния.

Нам удалось выявить в данном произведении 556 устаревших лексем, 480 из которых являются архаизмами. В процентном соотношении архаизмы составили 87,2%, когда историзмы – 12,8% от всех устаревших слов. Все исследуемые архаизмы выполняли стилеобразующую функцию и не использовались для выражения иронии в повествовании, в то время как историзмы закрепили за собой номинативную функцию.

ТИПИЧНЫЕ ВИДЫ ФРАЗЕОЛОГИЧЕСКИХ ТРАНСФОРМАЦИЙ В ЗАГОЛОВКАХ ТЕКСТОВ СОВРЕМЕННЫХ РОССИЙСКИХ ГАЗЕТ

Мейдра С.В.¹, Лобачева Н.А.²

¹студентка кафедры русской и украинской филологии с методикой преподавания
Гуманитарно-педагогической академии КФУ

²к.филол.н., доцент
lobachevana@ua.fm

Введение. Известно, что в настоящее время в речи широко стали употреблять фразеологические обороты, которые образуются из повседневных сочетаний слов. Фразеология, в свою очередь, является одним из ярких и эффективных средств языка, которая используется в различных сферах и жанрах.

Актуальность данного исследования заключается в том, что вопросы авторских преобразований фразеологизмов являются одной из важных тем в публицистике, особенно в современной русской прессе. Важность данной темы обусловлена тем, что вырос большой интерес лингвистов к речевой игре, которая создаётся на основе фразеологических единиц. Отличительной чертой газетной речи являются особые речевые образования, такие как заголовки, подзаголовки, в качестве которых могут быть использованы фразеологизмы. Трансформации, в свою очередь, придают речи образности и выразительности.

Теоретической базой исследования являются работы А. Н. Баранова, В. В. Виноградова, Э. Д. Головиной, А. П. Сковородникова, О.Н.Емельяновой, В. В. Горлова, Л. Г. Ефановой, Л. П. Крысина, Н. М. Шанского.

Цель исследования: раскрыть особенности трансформаций (модификаций) фразеологизмов в заголовках современных российских газет.

Задачи исследования:

1. Рассмотреть понятие «фразеологизм» с точки зрения современного русского языкознания.
2. Уточнить определение понятия трансформированный фразеологизм.
3. Проанализировать примеры трансформаций фразеологизмов в современных российских газетных заголовках.

Предмет исследования: трансформированные фразеологизмы в заголовках современных российских газет.

Методы исследования: общенаучный описательный (при обобщении и систематизации теоретического материала), приём сплошной выборки (при отборе фразеологизмов в соответствии с поставленными задачами исследования), метод дистрибутивного анализа (при анализе использования авторских фразеологизмов в контексте), элементы количественного метода (при подсчёте статистических данных).

В соответствии с поставленной целью мы опираемся на определение понятия «трансформированный фразеологизм», которое представлено в энциклопедическом словаре-справочнике под редакцией А. П. Сковородникова как «приём, состоящий в изменении структуры или семантики фразеологизмов с целью усиления выразительности, а также для достижения определённого стилистического эффекта» [1, с.188]

Рассмотрев современные классификации трансформированных преобразований таких учёных, как Н. М. Шанский, В. В. Горлов, Э. Д. Головина, О. Н. Емельянова, мы проанализировали более 900 примеров трансформаций фразеологизмов в текстах современных газет («Комсомольская правда»; «Аргументы и факты»; «Итоги недели»; «Московский комсомолец» 2016 - 2018 года выпуска), 80 из которых были отражены в данном исследовании.

Пенальти на сене. В соответствии с классификацией О. Н. Емельяновой, данный фразеологизм рассматривается как *частичная замена слов во фразеологизме*; в соответствии с классификацией Э. Д. Головиной — как *замена компонента контекстуальным синонимом*;

В. В. Горлов рассматривает данное явление как *замена отдельных слов*; по Н. М. Шанскому подобное выражение определяется как *обновление лексико-грамматической стороны фразеологического оборота при сохранении его значения и основной структуры*.

Трансформированный фразеологизм *пенальти на сене* соответствует традиционному *собака на сене*, значение которого определено как «о том, кто сам не пользуется чем-либо и не даёт другим».

Речь в статье идёт о том, что на Ставрополье прошёл первый в мире чемпионат по соломенному футболу.

Выводы. Рассмотрев более 900 примеров трансформационных фразеологизмов в текстах газет («Комсомольская правда»; «Аргументы и факты»; «Итоги недели»; «Московский комсомолец»), мы пришли к выводу о том, что наиболее популярные классификации трансформированных фразеологизмов – это замена отдельных слов, количество которых составляет 55% от общего объема рассмотренных ФЕ; расщепление фразеологизма, общее количество которых составляет 25% от представленных фразеологизмов; сокращение количества слов фразеологической единицы, общее количество данной типологии —15%; двусмысленное использование фразеологизма, общее количество данных преобразований фразеологизмов 5%.

Таким образом, фразеология в языке современных российских газет является материалом для создания новых выразительных образов, которые призваны привлекать внимание читателей.

Перспективы исследования заключаются в систематизации трансформированных ФЕ в рамках лексикографических источников, в частности, при составлении новейших словарей фразеологизмов.

ОБРАЗ СЕМЬИ В ПОВЕСТИ А.ЛИНДГРЕН «МЫ – НА ОСТРОВЕ САЛЬТКРОКА»

Тыщук Д.С.

*ассистент кафедры начального образования Ровеньковского факультета
Луганского национального университета имени Тараса Шевченко*

Введение. Художественный образ – средство кодирования принципиально значимой для реализации эстетического предназначения произведения информации, соотносенной с ценностями, идеалами, воззрениями человека. Литературоведческая и воспитательная ценность произведений детской литературы обусловлена их глубоким идейно-проблематическим смыслом, раскрывающимся в художественных образах. Не теряющий научной актуальности образный подход позволяет рассматривать текст произведения как сосредоточение смысла, воспроизведенного посредством ресурса художественности. Анализ образов в произведениях детской литературы (на примере повести А. Линдгрэн «Мы – на острове Сальткροка» Линдгрэн А., М.: «Детская литература», 1971. – 176 с.) позволяет понять – как исследователю, так и читателю – глубокий метафорический смысл, предназначенный для эстетической и воспитательной рецепции. Рассмотрение образа семьи в уже упомянутой повести А. Линдгрэн предоставляет возможность обратить внимание читателя на особенный пласт человеческих ценностей, семейных, находящийся сегодня под угрозой общественной нивеляции, угрожающей моральной деградацией подрастающего поколения.

Цель исследования состоит в рассмотрении образа семьи в повести А.Линдгрэн «Мы – на острове Сальткροка» как концептуального в понимании идейно-смысловой сущности произведения. Использовалась методика комплексного анализа литературного произведения с преобладанием образно-проблематического подхода.

Результаты исследований. В центре повести А. Линдгрэн – история семьи Мелькерсонов, приехавших провести лето на остров Сальткροка. Целостный образ семьи в произведении соотнесен с образами членов семьи Мелькерсонов: автор метафорически воспроизводит идеальную модель семейных взаимоотношений на примере жизни отца Мелькера и его детей.

Каждый из Мелькерсонов, отец Мелькер, девятнадцатилетняя дочь Малин, подростки Юхан и Никлас, четырехлетний Пелле, личности, готовые уступать друг другу, понимать взаимные переживания, стараться помочь. Мать семейства умерла, когда Пелле только появился на свет, потому Малин пришлось взять на себя обязанности не только дочери и сестры, но и хранительницы семейного очага.

Мелькерсоны обладают качествами, в совокупности формирующими крепкую семью, каждый член которой имеет уникальный характер, предпочтения, убеждения, открыт к взаимодействию с близкими.

Мелькер, писатель по роду деятельности и мечтатель по зову сердца, – незаурядный человек, несколько легкомысленный, умеющий видеть прекрасное в жизни и людях, бесконечно любит своих детей.

Малин – удивительная девушка, достойно выполняющая обязанности, возложенные на нее жизнью и собственной совестью. Малин красива не только внешне, но и внутренне, что составляет предмет гордости ее отца. «Хорошенькие девушки обычно так заняты своей внешностью, что им некогда стать умными. Малин была другой. Мелькер, конечно, не очень-то знал, какие мысли таятся за ее гладким лбом, но он знал, что там нет недостатка в уме, искренности и здравом смысле. И кроме того, она была прелестна и, казалось, как цветок, не сознает этого» (с. 76).

Не менее важными составляющими моральной цельности Мелькерсонов, кроме внешнего и внутреннего благородства дочери, являются личностные особенности сыновей.

Юхан – воплощение подростковой энергичности и активности. Он «фантазер, каких мало, и вечный непоседа» (там же).

Никлас же, наоборот, воплощает гармонию, жизнелюбие: «спокойный, уверенный и в то же время самый веселый и жизнерадостный из всех Мелькерсонов с того самого дня, как появился на свет» (там же).

Малыш Пелле – особенный мальчик. Он «исследователь по натуре, и дел у него всегда по горло. Природа была для него непрерывной сменой чудес, и он постоянно был занят тем, что пытался проникнуть в ее тайны, восторженно и настойчиво» (там же).

Поразительного Пелле «постоянно заботило, что какой-то человек, какая-то кошка, какая-то собака или даже какая-то маленькая оса не очень счастливы» (там же).

А. Линдгрэн обогащает повесть добрым юмором, но поведение героев в различных ситуациях, описанных в произведении, демонстрируют юному читателю, как можно сообща, оставаясь единым целым – настоящей семьей, преодолевать любые трудности, приумножая взаимную любовь, уважение, становясь терпимее к окружающим.

По-доброму трогательно описано разрешение проблемы, негативный исход которой для Мелькерсонов мог бы означать расставание с полюбившимся островом.

Фру Шеблум, хозяйка усадьбы, которую арендовал Мелькер, в определенный момент решила выгодно продать недвижимость. Мелькер, которому не выплатили гонорар за очередную книгу, оказался в тупике – он не мог не только купить дом, но и даже внести арендную плату. За несколько часов до совершения роковой сделки Мелькерсонам становится известным, что их отцу присуждена премия, но даже не этот факт спасает дело.

Пелле, ничего не сообщая родственникам, решает действовать: «...Он хотел найти фру Шеблум. Стареньким тетям Пелле обычно нравился, может, и ничего, если он ее спросит...Ой! Он сам толком не знает, про что ее спросит. Он знал только, что дальше невозможно сидеть сложа руки» (с. 171).

Малыш Пелле, вместе со своей подругой Червен, втайне от родителей, отправляются к владелице усадьбы и, в непринужденной беседе, за чаем, столом убеждают ее, что идеальные покупатель усадьбы – его отец.

Пелле также сообщил отцу и братьям, что предусмотрел решение вопроса о надежности сделки: «Я дал небольшой задаток тетушке Шеблум, чтобы дело было вернее. И получил от нее расписку» (с. 174). Задаток – это накопленные Пелле деньги на карманные расходы.

Мелькер и его старшие дети, узнав о поступке самого маленького члена семьи, удивлены, скорее, его находчивостью, чем самоотверженностью – ведь в их семье каждый готов помочь в деле разрешения общих семейных проблем.

Воспевая способность Мелькерсонов к семейному единству, А. Линдгрэн не идеализирует героев. Семейное благополучие, согласно позиции писательницы, – результат кропотливого труда, умение терпеливо не замечать неосознанные провокации близких к раздражению.

Братьям нелегко смириться с тем, что Малин, рано или поздно, встретит свою вторую половину, начнет жить самостоятельной, отдельной жизнью. Сестра с пониманием относится к колкостям мальчиков, мудро старается не принимать близко к сердцу по-детски капризные проявления ревности.

Никлас и Юхан «втайне побаивались – подумать только, вдруг в один прекрасный день Малин влюбится так сильно, что дело кончится помолвкой, а то и свадьбой» (с.11).

Выводы. Образ семьи, соотнесенный в повести А. Линдгрэн «Мы – на острове Сальткрока» с семьей Мелькерсонов – глубокий по смыслу художественный символ, постулирующий для юного читателя важность высоких морально-этических идеалов как основы жизнедеятельности человека – как взрослого, так и маленького – в семье.

ДИАХРОНИЧЕСКИЙ АСПЕКТ НАИМЕНОВАНИЙ ПАДЕЖНЫХ ФОРМ В РУССКОМ ЯЗЫКЕ

Ионова В.А.¹, Лобачева Н.А.²

¹ студент кафедры русской и украинской филологии с методикой преподавания

Гуманитарно-педагогической академии КФУ

²к.филол.н., доцент

annaperezhanova1@gmail.ru¹

iva.0395@mail.ru²

Введение. Как известно, в современном русском языке шесть падежей: именительный, родительный, дательный, винительный, творительный, предложный. Ранее в русском языке был так называемый «звательный» падеж, который стал выполнять функцию обращения.

История названий падежей привлекали внимание таких ученых, как П. М. Аркадьев, А. А. Зализняк, С. Д. Кацнельсон, Л. М. Козырева, Г. И. Кустова, И. Б. Левонтина, В. А. Успенский, Н. Ю. Шведова, и др.

Цель и задачи исследования заключаются в попытке рассмотреть историю наименований падежных форм в русском языке, в частности, выяснить первоначальные названия падежей и проследить их категориальные признаки через призму славянских грамматик.

Материалом исследования послужили грамматические труды М. В. Ломоносова, Л. Зизания, М. Смотрицкого, «Русская грамматика – 80».

Методика исследований заключается в использовании элементов компаративного анализа и общенаучного описательного метода.

Результаты исследований.

В начале 14 в. путём калькирования в первых славянских грамматиках появляется понятие «падеж», которое заимствовано из старославянского языка.

Н. Ю. Шведова отмечает, что падеж – это «словоизменительная категория имени, выражающаяся в системе противопоставленных друг другу рядов форм и обозначающая отношение имени к другому слову (словоформе) в составе словосочетания или предложения. Категория падежа представлена шестью рядами форм, каждая из которых является носителем определенного комплекса категориальных морфологических значений. К каждому падежу закреплён вопрос. Падеж как словоизменительная категория имени выражается его флексиями» [1, С. 501].

Самый первый падеж именовался как *прямой*, позже он будет называться *именительным*. По отношению к нему все остальные падежи являются косвенными. Метелий Смотрицкий в своей «Грамматике» название *прямой* падеж заменил на *именительный* («тот, который называет по имени, именуется»).

Затем появился *родной* падеж, он же *родительный*. Его функция – обозначать род, принадлежность. Родительный падеж впервые упоминается в русской грамматике в 14 веке.

Название *дательный* падеж появилось в русском языке из старославянского языка. Можно понять, что дательный падеж связан с глаголом «дать, давать». Функция – названия адресата, кому дают.

Виновный (причинный) падеж, означая объект действия, теперь называется *винительным* благодаря Л. Зизанию, который в 1596 году вводит новый падеж – *творительный*.

Наименование *предложный* падеж впервые употребил в «Российской грамматике» М. В. Ломоносов. До этого падеж назывался *местным*, словоформы этого падежа отвечали на вопросы *где? при чём? на чём?* Затем М. Смотрицкий дал падежу название – *сказательный*. Но М. В. Ломоносов отметил, что формы этого падежа употребляются только с предлогами, поэтому сказательным его называть нецелесообразно.

Возникает новый падеж – *новозвательный*, он же *звательный*. Функция звательного падежа – обращение к кому-либо. Звательный падеж просуществовал недолго, уже в 11 в. он соединяется с именительным падежем. Но до 1918 года он числился в грамматиках, как седьмой падеж. В современном русском языке можно встретить звательный падеж, мы импользуемся в повседневной речи, хотя никогда об этом не задумываемся: Мам, Пап, Вик, Ванюш и т.д.

Разделительный, его ещё называли количественно-отделительный падеж. Этот падеж схож с родительным, но имеет отличия: чашка чаю (вместо чая), задать жару (вместо жАра), прибавить ходу (вместо прибавить ход). Впервые паритив упомянут в финском языке, затем в эстонском, удмуртском, и только через некоторое время он встречается в «Русской грамматике» Н. Ю. Шведовой.

Существует *счётный* падеж; можно понять, что этот падеж применялся при счёте: два часА (не прошло и чАса), сделать три шагА (не шАга).

Лишительный падеж используется с отрицанием при глаголе: не знать правды (не правду), не иметь права (не право). Он может соответствовать формам родительного и винительного падежей. Часто они связаны, но иногда мы их разграничиваем и используем только один падеж. Например, с точки зрения лингвистики, «ни шагу назад» звучит правильно, нежели «ни шага назад». Впервые этот падеж мы увидели в «РГ-80».

Ждательный падеж склоняется по форме винительного падежа, но похож на родительный. К вопросам *кого? что?* можно подставить слово «ждать»: Ждать (кого? чего?) письма (не письмо), Ждать (кого? что?) маму (не мамы), Ждать у моря погоды (не погоду). Упоминается в 1980 г. в русской грамматике.

Впервые в «Русской грамматике» Н. Ю. Шведовой упоминается *превратительный (включительный)* падеж. Отвечает на вопросы: *в кого? во что?* Этот падеж соединили с винительным. Он употребляется в речевых оборотах только такой формы: *взять в подруги, пойти в лётчики* и т. п.

Н. Ю. Шведова отметила существование *отложительного (исходного)* падежа, который указывает на траекторию движения, точнее, на её исходную точку. Отвечает на вопросы: от кого? от чего? от чего? откуда? Из лесУ, Из домУ. Существительное становится безударным: он Из дому вышел.

Выводы. В данной статье выполнена попытка рассмотреть историю наименований падежных форм. Мы выяснили, что в славянских грамматиках наименования падежей не всегда совпадали, что связано с одним из ведущих факторов – упорядочить лингвистическую терминологию в грамматических источниках. Начиная с 14 в., количество славянских падежных форм также претерпевает определённые изменения, связанные с развитием славянской лингвистической мысли, уточняются категориальные признаки падежей, что на сегодняшний день отражено в «Русской грамматике — 80». В перспективе результаты проведенной работы можно продолжить в ракурсе этимологической и лингводидактической практики, что позволит расширить представления школьников о развитии грамматической мысли в отношении грамматических категорий русского языка.

ЯЗЫКОВАЯ КАРТИНА АРТЕКОВЦЕВ (НА ПРИМЕРЕ АССОЦИАТИВНОГО ЭКСПЕРИМЕНТА)

Ефремова В.А.

студентка кафедры русской и украинской филологии с методикой преподавания

Института филологии, истории и искусств

Гуманитарно-педагогической академии (филиала) КФУ

научный руководитель: к.филол.н., доцент Царегородцева С.С.

Efremova8535@gmail.com

Введение. Отсутствие прикладных исследований по данной проблеме послужило отправной точкой в анализе языковой картины мира детей и вожатых Международного Детского Центра «Артек». Языковую картину мира необходимо анализировать с целью выявления лингвокультурологических особенностей и формальных средств выражения этих особенностей в языке.

Целью работы является исследование картины мира артековцев и её составляющих концептов. Картина мира – совокупность предметного содержания, которым обладает человек. Различают языковую, концептуальную и научную картины мира.

Языковая картина мира – совокупность представлений о мире, определенный способ концептуализации действительности.

Концептуальная картина мира – глобальный образ мира, существующий в сознании какого-либо социума в определенный период его истории.

Научная картина мира – целостная система представлений о мире, его структурных характеристиках и закономерностях, вырабатываемая в результате систематизации.

Концепт - культурно маркированная и мировоззренчески ориентированная смысловая единица, являющаяся продуктом коллективного мышления, хранящаяся в сознании языковой личности и объективированная рядом языковых средств.

Структура концепта – активный слой («основной актуальный признак, известный каждому носителю культуры и значимый для него») входит в общенациональный концепт; пассивные слои («дополнительные признаки, актуальные для отдельных групп носителей культуры») принадлежат концептосферам отдельных субкультур; внутренняя форма концепта («не осознаваемая в повседневной жизни, известная лишь специалистам, но определяющая внешнюю, знаковую форму выражения концептов») для большинства носителей культуры является не частью концепта, а одним из детерминирующих его культурных элементов.

Под методом описания концепта понимаются процедуры интерпретации, включающие выводное знание. Суть метода – определение внутренней формы концепта, может быть, несколько упрощённо сводится к следующему: делать заключение о духовном значении чего-то, например, слова, следует по проявлениям материальным.

Результаты исследований. Для проведения ассоциативного эксперимента было проведено тестирование в 2017 году среди 137 артековцев, приехавший в лагерь из различных регионов России, которым было предложено слово-стимул «Крым» и получены различные реакции. Данные полного ассоциативного поля представлены по основным тематическим группам.

Обработав полученные данные нами были выделены тематические группы (ТГ): **1. ТГ «Климат и природа»:** море – 88, солнце — 34, жара — 28, природа — 8, тепло — 6, деревья – 4, лес – 4, вода – 3, юг – 3, кипарисы – 2, гора – 2, жарко – 2, красивая природа, хорошая природа, теплый, переменчивая погода, жаркий климат, хорошая погода, жаркое солнце, солнышко, можжевельник, огромные кипарисы, гора Аю-Даг, листья – 2, цветы – 2, Медведь-гора, леса, влажность, лето круглый год, 300 солнечных дней, растения, зелень, поля, похолодание, пальмы, листок, зеленый, поле. **2. ТГ «Дом»:** дом — 10, дети — 7, детство — 3, смех — 3, семья — 3, родной дом, где живут мои родители, там живу и я, крыша, дядя, тетя, родственники, бабушка, родители, дедушка, теплое и родное место, мать, много домов, брат, дома (по этажам), домой. **3. ТГ «Топонимия Крыма»:** Севастополь — 16, Ялта — 9, Симферополь — 6, Адалары — 2, Евпатория — 2, города – 2, Саки, Херсонес, летний Симферополь, Керчь, Феодосия, Форос, Вилино, Песчаное, Балаклава, много городов, город, где жарко, жаркий летний Симферополь, ЮБК, город, который в России; Южный Берег Крыма, Кача, это город, который находится в России. **4. ТГ «География Крыма»:** горы – 22, полуостров – 13, красивые места – 2, Крымские горы; полуостров, который омывает Чёрное море; Крым – это полуостров среди Чёрного моря, это Чёрное море, полуостров, который находится в северной части Черного моря, республика; полуостров, который находится в северной части Черного моря. **5. ТГ «Культурное наследие Крыма»:** Ласточкино гнездо — 8, Поляна Сказок, Ливадийский дворец, Лукоморье, Памятник затопленным кораблям. **6. ТГ «История и политика России»:** Россия – 23, Украина – 5, Путин – 2, Таврия, Крымская весна; это регион, который в 2014 году присоединился к России; Великая Отечественная война. **7. ТГ «Патриотизм»:** Родина – 13, моя Родина – 2, история всей страны, история наших предков и нас, море России, страна. **8. ТГ «Море»:** пляж – 14, камни – 3, корабли – 3, волны — 2, курорт – 2, дельфины – 2, курортное место, солнечные пляжи, чистый воздух, морской воздух, переполненный пляж, чайка, солнце и море, море увидеть в первый раз, шторм, тюлень, свежий воздух, крюки, капитан, Титаник, порт, флот, лазурное море, песок, теплое море, чайки, загорать, плавать, лодка, катера, загар. **9. ТГ «Лагерь»:** Артек – 79, отдых – 21, друзья – 6, лагерь – 4, экскурсии – 2, СОМ-2, место, в котором можно отдохнуть и повеселиться, много лагерей, в которые съезжаются со всей России; это лагеря и любимые друзья, нет сна, о Артек, лагерь Артек, отряд, знакомство, свет, БОСКО, КВН, Масляков, подруга, соседка, бассейн, конкурс солистов, массовка, столовая, это красивые виды, жаркий, корпус.

10. ТГ «Политические мемы»: наш — 16, наш Крым.

Вывод. Проанализировав полученные материалы, мы пришли к выводу, что большинство реакций относятся к географическому положению и уникальной природе Крыма. Некоторые политические ассоциации являются спорными и относятся не к взрослой, а к детской «наивной» картине мира, что связано с влиянием информационной войны. Например, в ходе анкетирования к слову-стимулы Крым были вывалены слова-реакции «Украина», что составило 5 ассоциаций артековцев, приехавших из материковой России.

Выявлено было также использование политического мема «Крым-наш», популярного на территории России после присоединения к ней Крыма в 2014 году. Сравнивая итоги ассоциаций с результатами эксперимента, проведенного на базе Краснодарского филиала

МВД в городе Симферополе в 2014 году, мы пришли к выводу, что опрашиваемые солидарны в своем мнении касательно того, что Крым для них, прежде всего ассоциируется с природой, домом, топонимией и географией. Картина мира служит связующим звеном при исследовании взаимоотношений человека с окружающей действительностью, и на данном этапе является результатом общечеловеческого и индивидуального знания о мире.

РОЛЬ ВИЗУАЛЬНО-ОБРАЗНОГО КОМПОНЕНТА ПРИ ОБУЧЕНИИ ОРФОГРАФИИ В СРЕДНЕЙ ШКОЛЕ

Джумаев Д.С.¹

¹студент кафедры русской и украинской филологии с методикой преподавания
Гуманитарно-педагогической академии КФУ

²к.филол.н., доцент кафедры русской и украинской филологии с методикой преподавания
annaperezhanova1@gmail.ru

Введение. В последнее время наблюдается повышение интереса педагогов в модернизированных методиках преподавания школьных предметов. Данная заинтересованность связана, прежде всего, с фактором распространения безграмотности на всех общественных уровнях. Исследования путей оптимизации усвоения учебной информации в условиях современной жизни, а также в целях упрощения подачи материала на уроках русского языка становятся актуальными. Особенно это касается некоторых сложных для восприятия тем. Увеличение плотности занятий является необходимым в условиях негативного влияния общественной ситуации на образование. Данное исследование способствует развитию модульной методики до современного уровня потребностей учащихся и преподавателей.

Ранее, в Советском Союзе, схожие исследования в области интенсификации обучения велись весьма активно, однако не имели должного распространения среди преподавателей, так как школьная программа была укомплектована достаточно профессионально и полно, то есть вмещала весь необходимый минимум учебного материала в рамках школьных курсов.

Именно в тот период увидели свет работы Ю.С. Меженко, Т.Я. Фроловой и В.П. Угольниковой, ориентированные именно на укрупнение языковых единиц с целью сокращения временных затрат (интенсификации) образовательного процесса. Однако началом модульной методики принято считать работы В.Ф. Шаталова – известного педагога-математика советского периода.

Целью исследования является обоснование необходимости применения комбинированных модульных методик на современном уроке, а также раскрытие сущности данного подхода в преподавании русского языка в школе.

Для достижения поставленной цели решаются следующие **задачи**:

- выделить ключевые понятия, а также общие направления по работе с модульными методиками;
- сравнить общие аспекты блочно-модульных методик и выявить те, которые нуждаются в доработке и оптимизации;
- продемонстрировать работу данной методики при обучении особо сложным темам в курсе русского языка.

Материалом исследования послужили пособия «Поддержка и опора» Ю.С. Меженко и «Мы пишем без ошибок», «Рифы русской орфографии» Т.Я. Фроловой, пособия В.П. Угольниковой и В.Ф. Шаталова. Были существенно переработаны блочные модули и алгоритмы их построения.

Методика исследований: элементы сопоставительного анализа, синтеза, частичное моделирование урока и прогнозирование результатов.

Результаты исследований.

Удалось выделить общие закономерности построения опорных конспектов (ОК) с целью комбинирования различных подходов к данному методическому направлению. Рассмотрен блочный модуль по теме «Причастие», изучаемый в 7 классе. Модуль был построен на базе нескольких блочно-модульных методик. Обновлённая комбинированная методика получила развитие, исследование будет продолжено и появилась возможность внедрить данный подход в образовательную систему. Предполагаемый результат при внедрении методики – увеличение коэффициента успешности в работе учителя до 70%. На данном этапе класс, обучающийся по обновлённым ОК, демонстрирует, в среднем, 58% успешности. Подлежит разработке ряд методических приёмов по самостоятельному созданию ОК учителем и учениками, а также блочные модули по другим предметам (литературе, истории, факультативным курсам).

В работе было уделено внимание способам демонстрации ОК и психологическому аспекту в использовании блочно-модульных методик. На современном этапе развития образования стремительно занимает лидирующие позиции «компьютерное» ведение урока с привлечением мультимедийных средств и ИКТ. Современные ФГОС подразумевают значительную долю самообучения школьников, в котором учитель выступает лишь направляющим звеном. В работе оспариваются такие методы обучения и выделяется «гибкость» блочно-модульных методик в работе с различными образовательными стандартами.

Исследование осветило также психологические детали в работе с модульной методикой, в частности были рассмотрены особенности запоминания информации через схематичные модели, а также возможности восприятия и усвоения учебного материала путём внедрения наглядных образов и развёртывания учащимся самостоятельного монологического высказывания при помощи «слов-сигналов» (принцип «снежного кома»).

Выводы. Методика с применением опорных конспектов (ОК) задействует: зрительно-слуховую память (во время чтения и разъяснения модуля), образную память (при анализе изображений), моторную (в процессе зарисовки модулей и выполнения упражнений). Анализ и систематизация учебной информации также способствуют скорейшему запоминанию, нежели фрагментарные знания, которые дают большинство учебных пособий.

Данная методика находится в стадии доработки, однако её применение уже даёт определённые результаты. Сами ученики дают оценку качеству преподавания и нестандартному подходу в решении педагогических задач с применением комбинированной модульной методики. Отмечается повышение заинтересованности младших школьников в образовательном процессе, что помогает учителю добиться более высокого результата в решении учебных задач. Ученики старшей школы отмечают весомую роль системности ОК при подготовке к экзаменам и повторении материала в 10-11 классах.

Предложенная в данном исследовании система требует колоссальных затрат на перестройку образовательного процесса, что и является главным препятствием по её внедрению в работу уже опытного педагога. Однако в будущем возможности блочно-модульных методик могут быть ещё более расширены. Сейчас возможности визуально-образного компонента активно задействуются в интерактивных презентациях, однако такой подход применяется в основном в начальной школе и реже — в предметах естественнонаучной направленности, однако комбинированная модульная методика позволяет интегрировать визуально-образный компонент в структуру любого учебного курса.

ПРИЗНАКИ ПОСТМОДЕРНИЗМА В РОМАНЕ МО ЯНЯ «СТРАНА ВИНА»

Декань К.Ю.

студентка кафедры иностранной филологии и методики преподавания Гуманитарно-педагогической академии (филиала) КФУ

научный руководитель: старший преподаватель Чемезова Е.Р.

kris1998@list.ru

Введение. Постмодернизм – это широкое культурное явление, которое подразумевает собой не только течение в искусстве, но и определённую игровую культуру. Постмодернизм ранее рассматривался как последняя стадия развития культуры в связи с тем, что он задействует опыт прошлого и конструирует тексты из деконструированных фрагментов. Эта глобальная совокупность культуры сформировалась в XX веке, о чём свидетельствует уже богатое сформированное наследие. Инвентаризация мировой культуры – суть постмодернизма. Это первая эпоха в истории искусства, где нет определённых канонов.

Цель исследования – охарактеризовать признаки постмодернизма в романе Мо Яня «Страна вина». Задачами исследования являются: анализ признаков постмодернизма в современной литературе постмодернизма и рассмотрение данного направления в творчестве Мо Яня.

Методика исследования. Для достижения поставленной цели и задач применялись системный и типологический методы исследования при рассмотрении основных характеристик постмодернизма в современной китайской литературе и романе Мо Яня «Страна вина». Теоретико-методологическую основу работы составляют труды Б. Бахтина, Д. Лихачёва, Ван Ханя и Ю. Хабермаса.

Результаты исследования. Постмодернизм – это явление, использующее уже разработанные художественные приёмы. Ретромания, цикличность, повторение становятся бесконечным движением образов мировой культуры в современном мире.

Плюрализм различных культурных языков и стилей становится основной функционирования постмодернизма. Практическая составляющая уже реализованного ранее опыта в культуре и литературе становится объектом рассмотрения постмодернизма. В постмодернизме нет недопустимого, нет границ, нет противостояния прекрасного и отвратительного. Формируется единое культурное поле: если модернизм всё отрицал, то постмодернизм отрицает отрицание и принимает его в новом свете.

В связи с цикличностью появляется интертекстуальность – основной приём постмодернистов, который заключается в цитировании. Поэтому литературное творчество полностью охватывает мир ценностей, которые находят своё отражение в жизни людей и их культуре, как бы цитируя сам художественный мир бытования произведения.

Постмодернизм продолжает паразитировать на философии экзистенциализма. Поэтому у постмодернистов нет канона, раз отсутствует и истина. Есть движение смыслов, и существует только оно. Сегодня никто не успевает читать то множество книг, которое выпускают издательства – ведь все только и делают, что пишут их. Поэтому никогда романы не были так похожи друг на друга. Парадокс в том, что люди поглощают информационный мусор вместо книг.

Сегодня литература стала рассматриваться как неотъемлемая часть общества, где человек занимает важное место. В прогрессивной реальности литературное творчество – создание свежего, выходящего за границы допустимого, так как человеческий интеллект в XXI веке расширил собственные просторы до бесконечности вселенной, из которой он черпает познания и отыскивает ответы на вопросы, которые присутствуют за пределами его личной мысли.

В романе Мо Яня игровое отношение принято ко всему, что происходит на страницах книги. И в цитате Х. Гадамера «Игра обладает своей собственной сущностью, независимой от сознания тех, кто играет», мы видим постмодернистское мышление: мир стал нелепым, и

его уже ничего не исправит. Поэтому человечеству остаётся только смеяться и отстраниться от окружающих с помощью шуток. В художественной литературе человек нуждается в пространстве, в котором сможет увидеть то, что скрыто далеко за пределами человеческих глаз. Этим пространством стала «сатира», явившись, как своеобразное зеркало, в котором человек встречает всевозможные лица, кроме своего собственного. Так и мир в романе Мо Яня «Страна вина» – изящная, неповторимая выразительность, необузданная сила воображения, сплетённая с мифологией и искусным владением разнообразными формами повествования. Мо Янь – это настоящая серьёзная литература, которая не может пользоваться слишком высоким спросом у массового и, в своём большинстве, у молодежного читателя, независимо от национальности.

Реализм автора основан на традициях классической китайской литературы. В своих романах автор изображает «жестокую» правду, которая заключается в том, как чувствует и ощущает себя простой народ в слоях общества. Большинство его произведений изображают жизненную сатиру на современный лад. В романе присутствуют элементы иронии как поверхностное скольжение по жизни, так как углубляться в неё – значит потерять самого себя и отчаяться. Главный герой то убегает, то поддаётся тем событиям, которые окружают его.

Закономерность, которая существует в мире данного произведения заключается в повествовании в нескольких плоскостях; того, как автор умело переходит от одной сюжетной линии к другой, при этом сохраняя эйрену – смеховой мир, выраженный в обличении людских пороков и страстей, в соединении комизма с серьёзностью, и в язвительной колкости: показывая бессмысленность и нелепость всего, существующего в нём. В произведении Мо Яня «Страна вина» видно, что «в отношении человека к вину проявляются чуть ли не все противоречия процесса существования и развития человечества». В этих словах кроется цель существования человека как мира.

Суть подобного смехового мира состоит в том, что он построен на намеренном искажении содержания категории действительности. Он коренится в древних народных обычаях и обрядах. М. Бахтин в своей книге подчёркивает, что «карнавал не созерцается – в нём живут и живут все, потому что по идее своей он всенароден. Пока карнавал совершается, ни для кого нет другой жизни, кроме карнавальная». Аналогично и в романе «Страна вина», где всё будет происходить до тех пор, пока не закончится.

Выводы. Главной особенностью постмодернистского романа является сатира, которая смогла достигнуть признания вопреки своей надменности, поскольку высмеивание недостатков человека и общества является сутью постмодернизма. Этот мир насыщен, но не опустошен. Он полон невероятными событиями, в которых насмешки над людьми – это заурядное дело. Постмодернизм, как явления литературы и культуры раскрывает сущность сознания и конкретных явлений, которые напрямую связаны с изменениями в обществе, в том числе, и в литературе. По своей сути постмодернизм – умственный механизм. Умберто Эко пишет, что «постмодернизм – это ответ модернизму: раз уж прошлое невозможно уничтожить, ибо его уничтожение ведет к немоте, его нужно переосмыслить, иронично, без наивности». Роман предоставляет возможность определить изменение героя из бессильной, жалкой и покинутой личности к персонажу, который способен справиться с любыми трудностями, вставшими у него на пути.

«Страна вина» – выдающееся произведение в китайской литературе, а Мо Янь – один из немногих авторов, которые говорят то, что думают. Основой его творчества являются народные, фольклорно-мифологические представления, культурные традиции, складывающиеся веками и бережно хранившиеся человечеством.

ОСОБЕННОСТИ ТРАКТОВКИ РОМАНСА В ТВОРЧЕСТВЕ С. РАХМАНИНОВА

Декань К.Ю.

студентка кафедры музыкальной педагогики и исполнительства Гуманитарно-педагогической академии (филиала) КФУ в г. Ялте

научный руководитель: к. искусствовед., профессор Журавлева О.И.

kris1998@list.ru

Введение. В настоящее время интерес к искусству прошлого набирает все большие обороты. И каждый исследователь, сталкиваясь с данной проблемой, понимает всю ее уникальность и противоречивость. С.В. Рахманинов – один из выдающихся представителей русского музыкального искусства конца XIX- первой половины XX века, сочетающий в своем творчестве живописность картин природы, искренний лиризм, эпос и драму. Важную роль в его искусстве занимает также сюжеты отечественной мировой художественной литературы. Трагическое направление его музыки зарубежного периода выражает глубокую духовную драму художника, покинувшего родину, связь с которой до конца жизни он сохранил обнаружить в своем музыкальном языке – в интонациях русских народных песен, древнерусской хоровой культурой, русской классической музыки. Одним из признанных вершин лирики С. Рахманинова являются его романсы. Именно они принесли композитору всеобщее признание профессионалов и слушателей. Сквозной нитью в жанре романса проходит тема одиночества, столь характерная для всего творчества композитора.

Цель и задачи исследования – проанализировать жанр романса в творчестве С. Рахманинова в точки зрения индивидуальности трактовки.

Методика исследования. В основу методики исследования темы положены работы Л. Живова, Е. Соболева, Г. Дубровской, В. Васина-Гроссман. О. Аверьянова и др.

Результат исследования. С. Рахманинов создал более 80- десяти романсов, каждое из которых отличается удивительной искренностью. Такое внимание композитора к вокальному жанру вполне объяснимо – он часто говорил, что поэзия для него всегда находится рядом с музыкой, их сближает звучащее слово, интонация, передающая тончайшие человеческие переживания. В сравнении с произведениями других композиторов, его романсы не только передают все оттенки состояния, но и раскрывают весь процесс развития драмы, отражая ее в особенности музыкальной драматургии произведения. Нет сомнений, что истоки вокальных произведений уходят корнями в творчество П.И. Чайковского, к которому композитор относился с огромным благоговением. Их связывает искренность высказывания «от первого лица», е высокая эмоциональность раскрытия содержания поэзии, связь с народной песней. Но все же, романсы С.В. Рахманинова - новый этап развития жанра. Захватывают внимание слушателя, композитор насыщает жанр симфоническим размахом вокального стиля, поднимая его до потрясающих высот стиля *bel canto* («Вокализ»). Особенности вокального стиля С.В. Рахманинова заложена в мелосе его романсов. Так, драматическая линия мелодики в его романсах формируется постепенно, переходя от нескольких внешних, мелодраматических воплощений образов к глубокой драме, а иногда и трагедии. Можно утверждать, что, прежде всего, композитора интересовали масштабы образов, а не тонкости поэтического текста. В этом смысле, С.В. Рахманинов часто создавал собственные образы, существенно отличные от поэтических. И таких примеров можно привести огромное количество – «Сирень» на текст мало известной поэтессы Екатерины Андреевны Красновой-Бекетовиц (дочь ректора Московского университета профессора А.Н.Бекетова), «Я жду тебя» - из лирической тетради Марии Давыдовой и др. Лирическое и драматическое в романсах Рахманинова органично соединены и составляют одно художественное целое. Поэтому зачастую достаточно сложно определить их жанровую основу. К ранним романсам С.В. Рахманинова относятся романсы, объединенные под ор.34, где четко прослеживаются некоторые общие стилистические черты русской камерно-вокальной лирики – это особое внимание к слову созданию романсов-

стихотворений, картин. При этом в этом опусе нет такой спонтанности высказывания, открытости чувства, отличающего его предыдущие произведения. Особое место в камерно-вокальном творчестве занимает ор.38, посвященном поэзии символистов. Именно здесь композитор концентрирует внимание на тонкости звучащей интонации поэтического текста. Мелодия становится детальной, внутренне насыщенной. Значительно возрастает роль гармонии, происходит ее качественное переосмысление (7,9 аккордовые последовательности, хроматические ладовые последовательности), что дает право некоторым исследователям говорить о появлении в музыке С.В.Рахманинова черт импрессионизма. В области формообразования происходит преодоление строфической структуры поэтического текста, смена ее на сложные музыкально-драматические композиции. Стиль композитора в этом цикл наиболее ярко и отчетливо выразил поиски композитора в области выразительных средств, свойственный музыкальному искусству рубежа XIX- начала XX века, что дает право отнести данные романсы к жанру «музыкальных стихов». Тенденция влияния музыки на поэзию символистов достаточно характерное явления для искусства данного периода и романсы ор.38 тому яркое подтверждение.

Выводы. Романсы С.В.Рахманинова являются вершиной песенной лирики конца XIX и начала XX века. Мелодический дар композитора, вокальный стиль, яркость и направленность художественной формы на протяжении многих лет привлекали как слушателей, так и исполнителей. Начинаящий композитор проявил себя не только как наследник великих мастеров, но и как музыкант с собственным стилем лирического самовыражения. Поначалу С.В.Рахманинов не выходит за рамки жанров и образов, сложившихся в отечественной классической романтике. Но в позднее, композитор стремление отразить влияние наиболее крупных художественных направлений эпохи. Таким образом, создавая свои шедевры С.В.Рахманинов, сохранил и упрочил традиции данного жанра, передав свое отношение к нему последующему поколению отечественных композиторов – С. Прокофьеву, Н. Мясковскому, Р. Глиэру.

ПОСТТРАВМАТИЧЕСКАЯ РЕФЛЕКСИЯ В РОМАНАХ Д. С. ФОЕРА «ПОЛНАЯ ИЛЛЮМИНАЦИЯ» И Д. БОЙНА «МАЛЬЧИК В ПОЛОСАТОЙ ПИЖАМЕ»

Рубанова О.А.

Студентка кафедры иностранной филологии и методики преподавания

Института филологии, истории и искусств

Гуманитарно-педагогической академии (филиала) КФУ

научный руководитель: старший преподаватель Чемезова Е.Р.

rubanova_olya121998@mail.ru

Введение. Сегодняшняя литература рассматривает проблемы современного общества, делая акцент на внутреннем мире человека. Все изменения, происходящие в мире, находят отражение в литературе. Одним из самых трагичных событий XX века является фашистская деятельность, в том числе и Холокост – массовый геноцид евреев. Именно эти события Дж. С. Фоер и Дж. Бойн изображают в своих романах «Полная иллюминация» и «Мальчик в полосатой пижаме». Авторы книг сочувствуют людям, испытавшим на себе ужасы Второй Мировой войны, тем самым пытаются воссоздать пережитые эмоции и поделиться ими с читателем. Воссоздание трагических событий для человечества в художественной литературе – пример посттравматической рефлексии. Данный термин предложила профессор кафедры журналистики и массовых коммуникаций, доктор филологических наук М. А. Загидуллина. В данной работе посттравматическая рефлексия изучается на примерах образов героев романов Дж. Бойна «Мальчик в полосатой пижаме» и Дж. С. Фоера «Полная иллюминация».

Целью работы является анализ посттравматической рефлексии на примере образов персонажей в романах Дж. Бойна «Мальчик в полосатой пижаме» и Дж. С. Фоера «Полная иллюминация».

Результаты исследований. В романах Дж. Бойна «Мальчик в полосатой пижаме» и Дж. С. Фоера «Полная иллюминация» психологическое состояние главных героев можно определить по их отношению к таким абстрактным понятиям как смерть, война и т.д. Они характеризуют эпоху Катастроф – время разрушения человеческих судеб, падения и искупления личностей, время принятия важных решений, способных спасти или разрушить целые поколения и народы.

Образ смерти представляется в романах по-разному: массовое истребление евреев – сжигание людей в печах, расстрел целого поселения, самоубийство – смерть деда Алекса, когда, по его мнению, это было единственно верное решение, возникшее из-за пережитого ужаса прошлого (Дж. С. Фоер «Полная иллюминация»). Образ смерти интерпретировался героями романов с нескольких точек зрения: для фашистов геноцид и другие убийства – обычное явление, для них смерть – нечто само собой разумеющееся; для евреев смерть во время Второй Мировой войны была ужасной – над ними издевались, их мучали, пытали и в конце жестоко убивали.

Образ войны каждый герой книг видит по-своему. В романе Дж. Бойна «Мальчик в полосатой пижаме» отец Бруно и его сестра считают, что война – путь к возрождению общества, к утопии, а убийство – средство достижения цели; для матери Бруно это чрезмерная жестокость, разрушение семьи и конец мирной жизни; для самого мальчика война не до конца понятна. Детям обычно не рассказывали о делах взрослых, но как тяжело, когда они сами обо всём догадываются и погибают от этой жестокой реальности. Образ войны в романе Дж. С. Фоера «Полная иллюминация» собирается по кусочкам на протяжении всей книги, чередуя мирную жизнь и исторические события с жестокими действиями фашистов. Война здесь представлена глазами её жертв и глазами современной молодежи. Дедушка Алекса в романе Дж. С. Фоера «Полная иллюминация» был скрытным, но в конце он всё же признался, что заставила его сделать война – он сказал фашистам, что

его друг – еврей, чтобы его семью не убили. Дедушка не выдержал всех воспоминаний, которые на него нахлынули спустя столько лет, и покончил жизнь самоубийством.

Все образы эпохи Катастроф в романах Дж. Бойна «Мальчик в полосатой пижаме» и Дж. С. Фоера «Полная иллюминация» связаны с действиями фашистской Германии. Они заставляют читателя почувствовать боль пострадавших от фашизма и осознать всю масштабность бесчеловеческих поступков врагов.

В романах Дж. Бойна «Мальчик в полосатой пижаме» и Дж. С. Фоера «Полная иллюминация» образ человека можно условно разделить на три категории: человек, сделавший неправильный нравственный выбор; человек, пострадавший во время борьбы за жизнь и достоинство; человек, не до конца осознающий происходящее.

Людьми эпохи Катастроф, сделавшими неправильный нравственный выбор, можно считать не только убийц и националистов с расистами. Таким является герой романа Дж. С. Фоера «Полная иллюминация» дедушка Алекса. Он не был убийцей, но страх потери семьи заставил сделать его то, о чём он жалел всю оставшуюся жизнь – он сдал лучшего друга-еврея фашистам. Когда дедушка Алекса побывал на месте тех ужасных событий, воспоминания нахлынули, и он покончил жизнь самоубийством. В романе Дж. Бойна «Мальчик в полосатой пижаме» немало ошибок сделала мать Бруно и Гретель. Вместо того чтобы увезти детей подальше от концлагеря, она начала злоупотреблять алкоголем и изменять мужу с восемнадцатилетним лейтенантом Котлером. Если бы мать увезла детей обратно в Берлин, возможно, Бруно бы не погиб, а Гретель не стала бы приверженцем фашизма. Вторая Мировая война настолько сильно повлияла на психическое состояние матери Бруно и Гретель, что она замкнулась в себе и занялась саморазрушением.

Больше других во время Второй Мировой войны пострадал еврейский народ. В романе Дж. С. Фоера «Полная иллюминация» показано много поломанных еврейских судеб – Зоши, Листы, Сафрана, Гершеля, Розы. Одним из миллионов советских солдат был Сафран, хоть он и не годен был из-за недоразвитой руки, но в то время на войну шли все. Ему было всего семнадцать лет, а он уже успел состариться и поседеть, повидав войну.

В романе Дж. Бойна «Мальчик в полосатой пижаме» героями, пострадавшими от войны являются Шмуэль, Павел, Франц Роллер и другие. Шмуэль, маленький еврейский мальчик, который, если бы и выжил, всё равно остался бы психологически травмированным из-за долгого нахождения в концлагере. Павел был практикующим врачом до войны, а стал обессиленным слугой, который даже не может поднять стопку тарелок. Евреев, представленных в романах Дж. Бойна «Мальчик в полосатой пижаме» и Дж. С. Фоера «Полная иллюминация», можно считать хорошими людьми, которые не заслужили своей участи, они беспомощны и вызывают сочувствие, мир для них несправедлив и чрезмерно жесток. Именно эти книжные персонажи напоминают человечеству о его ошибках, напоминают о возможных последствиях неправильного выбора, заставляют переосмыслить мировосприятие.

Люди, которые не до конца понимают происходящее времён войны, и никогда не смогут понять в романе Дж. С. Фоера «Полная иллюминация» – Алекс и Джонатан. Они – представители современной молодёжи, и только их деды могут поведать им о событиях времён Второй Мировой войны. А они, в свою очередь, проанализируют чужие ошибки, чтобы не повторять их в будущем.

Выводы. Можно сказать, что образ человека эпохи Катастроф в романах Дж. Бойна «Мальчик в полосатой пижаме» и Дж. С. Фоера «Полная иллюминация» многогранен и невероятно точно отражает представленную в произведениях эпоху. Человек находится в состоянии душевных раздумий, постоянно принимает правильные и неправильные решения, борется за жизнь всеми возможными способами. Главным недостатком человека в романах является неспособность поступить верно, из-за страха за собственную жизнь и эгоизма, а после, осознание совершенных ошибок и саморазрушение, деградация сознания из-за перенесенных психологических потрясений.

МИСТИЧЕСКИЕ МОТИВЫ В РОМАНЕ Э. ТАН «СТО ТАЙНЫХ ЧУВСТВ»

Мальцева К.А.

студентка кафедры иностранной филологии и методики преподавания Института филологии, истории и искусств Гуманитарно-педагогической академии (филиала) КФУ
научный руководитель: старший преподаватель кафедры иностранной филологии и методики преподавания Чемезова Е.Р.
kristi-malz7@mail.ru

Введение. В современном мире широкое распространение получила концепция мультикультурализма, суть которой заключается в стремлении различных этносов сохранить свои традиции и культуру в пределах национальной культуры Америки. Э. Тан – американская писательница китайского происхождения, чье творчество относят к разновидности азиато-американской литературы – китайской литературе США. В своих произведениях писательница раскрывает национально-культурные особенности мировидения, как китайцев, так и американцев, показывает столкновение американского рационалистического мышления с китайскими верованиями в существование сверхъестественных сил. Благодаря этому в романах Э. Тан явно выражены мистические мотивы, основанные на принципах философии и религии Китая. Ярким примером является роман Э. Тан «Сто тайных чувств».

Цель и задачи исследования. Целью работы является анализ мистических мотивов в романе Э. Тан «Сто тайных чувств». Достижение поставленной цели предусматривает решение следующих задач: 1) дать определение понятию мистического мотива; 2) проанализировать мистику как мотив в романе Э. Тан «Сто тайных чувств».

Методика исследований. Теоретико-методологическую основу работы составляют труды исследователей, посвященные творчеству Э. Тан (М. Караваяева, С. Коровина, Т. Надутая и др.), мистическим мотивам (Г. Балтабаева, Ч. Лейлей, Г. Орынханова, М. Чуешкова и др.). Цели и задачи исследования обусловили использование методик типологического, системного подходов и метода литературной герменевтики.

Результаты исследований. Мистическими называют мотивы, связанные с верой в божественное, в таинственный, сверхъестественный мир и в возможность непосредственного общения с ним. Они опираются на философские и религиозные учения, на убежденность в том, что разум не способен объективно постигать реальность – подобное возможно лишь благодаря интуитивно-чувственному переживанию. Мистические мотивы встречаются в произведениях, герои которых стремятся постигнуть трансцендентное путём ухода от окружающей действительности, погружаясь в глубину собственного бытия. Писатели зачастую прибегают к мистике для того, чтобы отразить душевный разлом, внутренние конфликты персонажей.

Мистические мотивы в романе Э. Тан «Сто тайных чувств» читатель может наблюдать уже с первых строк романа, когда Оливия сообщает: «Моя сестра Кван верит, что у неё глаза «йинь»; она якобы видит тех, кого уже нет, тех, кто сейчас пребывает в Мире Йинь, призраков, которые время от времени спускаются с облаков наведаться на её кухню на Бальбоа-стрит в Сан-Франциско». Кван была сводной сестрой Оливии по отцу. Когда отец Кван был при смерти, то признался матери Оливии, что его посетил призрак первой жены и попросил забрать Кван к себе. Так, китайка Кван оказалась в Америке. Героиня очень полюбила свою младшую сестру и постепенно знакомила её со своей таинственной прошлой жизнью и людьми Йинь.

Мир Йинь – главный мистический образ произведения, это мир мёртвых. Туда, по словам Кван, после смерти попадают люди в зависимости от того, кого они любят и во что верят. В Мире Йинь находится много людей. Каждый, кто имеет большие сожаления, скучает по своим близким и родным попадает туда и ждёт своей очереди, чтобы заново родиться на земле уже другим человеком. Общаться с людьми Йинь можно с помощью языка

сердца – ста тайных чувств. Это чувства, связанные с основными инстинктами, которыми жили люди ещё до изобретения языка. К выразительным средствам языка ста тайных чувств можно отнести, например, холодок, пробегающий по спине, мурашки, пылающие щеки. Кван утверждает, что это язык любви, причём не только между мужчиной и женщиной, но и между матерью и ребёнком, друзьями, сёстрами и братьями и даже незнакомцами, ведь, если ты не знаком с человеком в этой жизни, то это не значит, что ты не знал его в прошлой. В центре образа мистического Мира Йинь лежит главный концепт сожаления, тоски за прошлым и утраченным.

В детстве Оливия боялась рассказов Кван о призраках, но после выхода сестры из больницы старалась делать вид, что в доме действительно они обитают. Девочка начала сама верить в существование духов и ей даже стало казаться, что она видит их. Однажды Оливия увидела призрак маленькой китаянки, которая попросила дать ей куклу Барби. Героиня ощутила удивление и страх девочки, выяснившей, что кукла мертва. Призрак снял перьевое боа с Барби и исчез. Оливия ещё долго пыталась найти боа, не веря в то, что девочка-призрак могла взять что-то из реального мира в мир иной.

Учёные Г. Балтабаева и Г. Орынханова в своём исследовании рассматривают мистику как предопределённость стечения тех или иных обстоятельств в жизни человека. В романе «Сто тайных чувств» главная героиня, Кван, всегда говорила, что Оливия не просто так встретила Саймона: это её йиньянь – судьба. Человек из мира Йинь – Лао Лу сообщил китаянке, что Саймон являлся тем, кого Оливия любила в своей прошлой жизни.

Оливия в конце романа приходит к выводу, говоря о том, что «вера в призраков – это вера в бессмертие души. И если те, кого мы любим, умирают, это значит, что отныне мы не можем воспринимать их с помощью обычных чувств. Но если мы помним о них, то всегда сможем найти их при помощи ста тайных чувств, и связаться с ними». Так, находясь в Китае, героиня осознаёт, что способность понимать свои тайные чувства – это важный принцип китайского мировосприятия, в котором каждый индивид является лишь отростком на гигантском древе жизни.

Учёный Чен Лейлей в своём труде «Анализ суеверий в романе Эми Тан «Сто тайных чувств» изучает «суеверия» в романе на основе рассказов героинь о своём прошлом. Мистический Мир Йинь исследователь определяет как «суеверие», которое не имеет подлинных соответствий среди верований в китайской культуре, касающихся жизни и смерти, что, по мнению учёного, является лишь поэтологическим приёмом Э. Тан. Ли Шудин в статье «Рациональное недоумение и иррациональное искупление – краткий анализ «Ста тайных чувств» Эми Тан» отмечает рациональное мышление, присущее современной западной ментальности, которая определяет скептическое восприятие мистических мотивов в романах Э. Тан. В этом синтезе современного образа американской действительности и его «обрамления» восточной мистикой учёный видит важную художественную особенность произведений Э. Тан.

Исследовательница С. Коровина в своей статье выделяет Кван, как настоящую представительницу китайского народа, несущую в себе черты национальной культуры, в частности – буддизма. Вера героини в загробную жизнь, в существование «Мира Йинь» наполняют роман необъяснимым мистицизмом. Введение символического языка «ста тайных чувств» свидетельствует об одной из особенностей буддизма – умении молчаливо выразить невыразимое. Принципы буддизма реализуются также в сосредоточенности героев на своем внутреннем мире, в их вере в инкарнацию, возможность перерождений.

Выводы. Таким образом, мистические мотивы в романе Э. Тан «Сто тайных чувств» отображают особенности культурных и философских традиций Китая. Воплощением практически всех мистических мотивов в произведении становятся рассказы Кван о таинственном Мире Йинь, с которым она поддерживает связь с помощью языка «ста тайных чувств». Вера в существование сверхъестественных сил, присущая восточной культуре, в романе тесно переплетается с рациональной американской действительностью, отрицающей всё мистическое.

ОБРАЗОВАТЕЛЬНЫЙ КОНСАЛТИНГ КАК ИННОВАЦИОННАЯ ТЕХНОЛОГИЯ
ВЗАИМОДЕЙСТВИЯ БАЗОВОЙ КАФЕДРЫ И ОБРАЗОВАТЕЛЬНЫХ ОРГАНИЗАЦИЙ
РЕГИОНА

Анисимова Л.С.¹ Мумджи И.В.²

¹ доцент кафедры, Гуманитарно-педагогическая академия (филиал)
ФГАОУ ВО «КФУ им. В.И. Вернадского» в г. Ялте

² старший преподаватель Гуманитарно-педагогическая академия (филиал)
ФГАОУ ВО «КФУ им. В.И. Вернадского» в г. Ялте

ada_lari@mail.ru¹

duz_6@mail.ru²

Введение. Современное образовательное пространство Российской Федерации стремится к обновлению парадигм в содержании, совершенствованию проектирования технологий и совершенствованию существующего эффективного опыта организации образовательного взаимодействия. В связи с этим, такое явление как «образовательный консалтинг» вызывает с одной стороны неподдельный интерес педагогической общественности, с другой некоторое неприятие в образовательной сообществе. Причем такое неприятие значительной степени разделяется как преподавателями, так и образовательным менеджментом на всех уровнях. Вместе с тем, на просторах Российской Федерации, именно эта неоднозначная позиция спровоцировала появления целого ряда центров образовательного консалтинга как новой технологии организации взаимодействия с клиентами, испытывающими потребность в разноаспектном консультировании в сфере организации, осуществлении и получении образования.

Цель и задачи исследования. Определить специфику образовательного консалтинга как инновационной технологии и рассмотреть специфику реализации на примере взаимодействия базовой кафедры и образовательных организаций региона.

Методика исследования. Современная сложная социально-экономическая ситуация стремительного развития общества в эпоху часто сменяющихся кризисов требует от человека адекватной и актуальной информации в том числе по решению вопросов процесса образования (то ли на уровне получения образовательных услуг, то ли на уровне их организации и предоставлении услуг этого вида).

Зачастую даже сегодня в эпоху глобальной информатизации очень часто решения принимаются наугад. Если такое решение наугад принимает отдельный человек, то это проблема ее личной жизни, однако если соответствующие решения принимаются наугад на уровне даже на уровне отдельной организации, не говоря о государственном уровне — это может стать причиной возникновения целого ряда проблем с серьезными последствиями. Нынешняя ситуация показывает, что остается актуальным вопрос о понимании природы образовательного консалтинга и его места в реформировании системы образования, соответственно, и места образовательного эксперта (аналитика-консультанта) в процессе реформирования образования в России. Образовательный эксперт постоянно рискует образовательную аналитику и консультирование подменить образовательным стейкхолдерством.

В тоже время предоставления услуг образовательного услуг имеют определенные риски. Многие клиенты видят в образовательном консалтинге лишь способ «выкачки» денег из клиентов. Представители образовательного менеджмента или вообще не воспринимают образовательный консалтинг, мол, мы сами все хорошо знаем, или считают образовательный

консалтинг присущим исключительно западной, в частности американской системе образования, или называют результаты работы образовательного аналитика-консультанта пафосной игрой и самолюбованием. В связи с этим, требует особого уточнения само понятие «образовательный консалтинг», презентация консалтинга как инновационной технологии образовательного (профессионально-образовательного) взаимодействия, в частности, на примере базовой кафедры организации высшего образования и образовательными организациями региона (дошкольными, общего среднего и дополнительного образования).

Актуальное определение консалтинга в области образования связано с организацией изучения, оценки и в дальнейшем решения вопросов по предоставлению образовательных услуг тому, кто в этом нуждается. Образовательный консалтинг является особо ценным из всех существующих направлений условно консультационной деятельности, в связи с тем, что заведомо ориентирован на поиск эффективного и оптимального повышения качества в сфере образования. Результат образовательного консалтинга ориентирован на обновление образования как образовательного взаимодействия, предпринимает попытки сделать его уникальным в своем роде, адаптировать к современным требованиям, а это значит привлечь больше квалифицированных специалистов, показать всем его востребованность.

Как технология взаимодействия образовательный консалтинг требует четкого описания последовательности действий организации взаимодействия, повторяемость, воспроизводимость, направленность на получение конкретного образовательного результата. Именно базовая кафедра как форма взаимодействия организации высшего образования с организациями учреждениями могут стать вариативными центрами образовательного консалтинга. Организация практики оказания консалтинговых образовательных услуг может осуществляться в контексте таких аспектов, как: в рамках предметно-методического сервиса, мониторингового сервиса, маркетингового сервиса, информационного сервиса, экспертного сервиса (научно-методический аудит), библиотечно-методического сервиса.

Результаты исследования. На основе изучения образовательного консалтинга как инновационной технологии взаимодействия и оказания образовательных специфических услуг, необходимо отметить оптимальность этого феномена в рамках проектирования процесса сотрудничества базовой кафедры и образовательных организаций региона (на примере взаимодействия базовой кафедры педагогических технологий дошкольного образования ГПА (филиал) ФГАОУ ВО «КФУ им. В.И. Вернадского» в г. Ялте и МБДОУ «Детский сад № 6 «Лаврик» МО ГО Ялта Республики Крым).

Выводы. Таким образом, в рамках данного исследования было выявлено, что главной проблемой становления профессионального образовательного консалтинга на постсоветском пространстве является отсутствие адекватного запроса на данный вид услуг. Чтобы стать самостоятельным субъектом системы образования образовательный консалтинг (консалтинговая образовательное агентство, образовательный консультант) должны находиться в системе, в которой спрос на услуги образовательного консалтинга определены уже самой системой. Образовательный консалтинг может полноценно развиваться только как элемент профессиональной деятельности профессорско-преподавательского, экспертного сообщества в сфере образования. Именно специально организованное сотрудничество кафедр, базовых кафедр, лабораторий, исследовательских центров при образовательных организациях высшего образования с образовательными организациями различного уровня и специфики может стать залогом успешности и популяризации образовательного консалтинга.

ПРОБЛЕМЫ И ПЕРСПЕКТИВЫ ВОСПИТАНИЯ В ДУХЕ ТОЛЕРАНТНОСТИ

Мамедова Н.А.

старший преподаватель Гуманитарно-педагогическая академия (филиал) КФУ
nadiyamamedova@gmail.com

Введение. Толерантность воспринимается как абстрактное понятие. Ее обычно характеризуют как мировоззрение или как состояние общества. Однако ни одно из этих определений не может быть применено без другого. Толерантность как состояние общества зависит от терпимости как мировоззрения его широких кругов. Если толерантность является состоянием, к которому стремится общество, то столь же высоко ценится мировоззрение, как социально целесообразен атрибут. А как только атрибут находит социальную целесообразность, общество стремится воспитывать своих членов в духе ценностного восприятия и реализации этого мировоззрения.

Даже с учетом социальных показателей толерантность остается абстрактным понятием и сделать ее объектом измерений и наблюдений не просто. Проявления же нетерпимости сразу заметны, особенно когда они проявляются в хамстве, насмешках, предубеждении, остракизме, преследовании, запугивании и социальном отторжении. Последствия нетерпимости легко поддаются оценке при ожесточении отношений между людьми, при проявлении социальной дискриминации во всех ее формах, при ее перерастании в конфликт.

Нетерпимость является симптомом и говорит о потенциальной угрозе благополучия общества. Поэтому люди должны уметь распознавать симптомы и признаки нетерпимости и эффективно реагировать на их проявления.

Кто бы ни занимался распространением воспитания в духе толерантности – учебные заведения, общественные организации, отдельные преподаватели, – прежде всего, им необходимо оценить и учесть степень и тип нетерпимости, которая может проявляться в данной среде. Средством такой оценки могут служить признаки, на основе которых можно определить симптомы нетерпимости. Они могут проявляться в одиночку, по несколько или все одновременно. Каждый из них, по мере своего проявления, служит сигналом об опасности наличия или возможного появления других симптомов.

Если эти симптомы существуют в обществе, то они могут проявляться и в учебных заведениях и преподаватели должны быть готовы, к их появлению в учебных группах. Когда обучающиеся проявляют эти симптомы через свои взгляды или поведение на занятиях или на перемене, то преподаватели, приняв это к сведению, должны быть в своей первичной реакции весьма осмотрительны. Когда поведение становится вопиющим, то реакция преподавателя может носить прямой характер, но даже в этом случае следует избегать поучений и чтения морали, постаравшись вместо этого объяснить последствия такого поступка и заставить задуматься о нем.

Симптомы нетерпимости и их признаки, проявляются в использовании оскорбительной лексики, высмеивании, игнорировании, унижении людей относящихся к другой нации, отказе признавать их самих или их культуру.

Цель и задачи исследования. Рассмотреть симптомы нетерпимости и их признаки и определить педагогические условия воспитания толерантности обучающейся молодежи.

Методика исследования. В процессе обучения тому, как распознавать нетерпимость, целесообразно начать с общего описания проблемы и рассказа о различных случаях, но не тех, которые имеют место именно в данной группе. Затем в ходе беседы преподаватель может постепенно перейти к обсуждению случаев проявления нетерпимости, непосредственно касающиеся жизни данной учебной группы. При этом целесообразно рассмотреть как общие симптомы и показатели проявления нетерпимости, так и конкретные факты и обстоятельства, свидетельствующие о наличии этих симптомов. Указать в чем суть конфликта, можно ли говорить о том, что последствия конфликта выходят за рамки нарушений прав человека и какими могут быть последствия. Необходимо чтобы

обучающиеся понимали нетерпимость как проблему, и осознавали то обстоятельство, что изучение реальных проявлений нетерпимости будет способствовать снижению остроты этой проблемы в современном обществе.

Важно также обратить их внимание на перспективы решения конфликта, создание атмосферы терпимости между конфликтующими сторонами.

Постарайтесь дать характеристику различным конкретным случаям, чтобы было ясно, какие именно формы поведения служат свидетельством нетерпимости. Рассказывая о нетерпимости, процесс обучения можно начать с событий прошлого, а затем перейти к рассказам и примерам из жизни обучающихся. При установлении факта наличия нетерпимости необходимо переходить к вопросу о том, как на него реагировать. Лучше всего при этом опираться на определенные показатели проявления терпимости, с тем, чтобы реакция обучающихся направлялась не только на борьбу с нетерпимостью, но и на создание толерантной атмосферы в обществе.

Поскольку условия, способствующие терпимости, не всегда очевидны, необходимо иметь некоторое представление о дорогах распознавания и поощрения проявлений терпимости. В этом случае также существует ряд критериев, которые можно использовать как средства оценки и основы для определения целей воспитания в духе толерантности. Если такие условия, способствующие терпимости, в учебной группе отсутствуют, то педагоги могли бы предпринять шаги к тому, чтобы учебная работа по достижению этих целей была включена в рамки воспитательной программы.

Признаками терпимости являются отсутствие в лексике ссылки на национальное происхождение, взаимоуважение, равные возможности и доступ к социальным благам независимо от пола, социального класса, этнической принадлежности, свобода вероисповедания, сотрудничество и решение проблем и противоречий путем диалога.

Результаты исследования. Определены условия формирования толерантности, чтобы воспитать творческую и эрудированную молодежь, способную работать в соответствии с новыми требованиями, толерантную в отношениях с окружающими.

Выводы. Таким образом, основополагающей целью воспитания в духе толерантности является признание и уважение цельного характера каждого человека. Это является стержневым ценностным элементом любой теории, касающейся прав человека. Это основной стимул усилий по достижению мира, основная движущая сила демократических форм правления и, одновременно, – антитезис нетерпимости.

Терпимость является не самоцелью, а средством. Это минимально необходимое качество общественных отношений, позволяющие избегать насилия и принуждения. Без терпимости мир невозможен. В ее условиях открывается целый ряд возможностей для реализации положительных человеческих и социальных резервов.

ПРОБЛЕМА ЭТНИЧЕСКОГО ВОСПИТАНИЯ ОБУЧАЮЩИХСЯ НА ОСНОВЕ ТРАДИЦИОННОЙ КУЛЬТУРЫ В КРЫМУ

Редькина Л.И.

доктор педагогических наук, профессор, завкафедрой педагогики и управления учебными заведениями Гуманитарно-педагогическая академия (филиал)

redkina7@mail.ru

Возрождение национальной школы требует усовершенствования подготовки современного учителя к педагогической деятельности соответственно социально-экономическим, национально-региональным условиям существования общества. Именно в школе закладываются основы мировоззрения, прививается любовь к родному языку, уважение к собственному народу и соседям по региону, его истории, традициям и культуре, формируется первый опыт межэтнических отношений.

Сегодня школьные реалии требуют от ученых и учителей переосмысления многих образовательных канонов, т.к. образование воспитывает гражданина и патриота России, прививает любовь к родному языку и культуре, уважение к народным традициям. Оно подчинено формированию системы национальных интересов как главных приоритетов мировоззренческой культуры личности, и вместе с тем, способствует овладению богатствами мировой культуры, воспитанию уважения к народам мира. Образование имеет гуманистический характер. Оно не допускает проявления шовинистических, расистских и других антигуманных идей и взглядов.

Школа в Крыму нуждается в новых нетрадиционных идеях и теориях, которые соответствовали бы оптимальному развитию ребенка и современным потребностям общества. В свою очередь социальная обусловленность перестройки образования, закономерности усовершенствования педагогического мастерства учителя, потребности педагогической практики нуждаются в более обоснованном анализе, обобщении и творческом использовании опыта, накопленного на протяжении всей истории. Проследивая пути развития теории и выявляя особенности воспитания в разные исторические периоды и у разных этносов Крыма, оцениваем с сегодняшних позиций педагогическое наследие, генезис наиважнейших проблем и явлений. Другими словами, без истории педагогической мысли нет ее теории, а без теории нет, и не может быть научной подготовки новой генерации педагогических кадров.

Историко-педагогические исследования помогают перебороть безразличие к проблемам образования и воспитания, а также глубоко раскрыть больше аспектов проблемы подготовки учителя к работе в поликультурном социуме через изучение их в динамике на разных этапах развития общества.

Сегодня ученых наиболее интересуют периоды, связанные с появлением в Крыму новых концепций, подходов, когда развитие педагогической мысли сопровождается накоплением новых знаний, которые становятся общечеловеческими ценностями. Именно к таким периодам развития педагогической мысли принадлежит конец XX - начало XXI века. Специфика обозначенного периода определяется своеобразием социально-экономической, духовной жизни общества, особенностями развития теории и практики обучения и воспитания.

Особый интерес вызывает вопрос о воспитании и обучении детей малых этносов Крыма, т.к. перед Россией сегодня стоит важная задача – способствовать консолидации и развитию нации, ее исторического сознания; традиций и культуры; речевой и религиозной самостоятельности всех национальных меньшинств.

МЕТАПРЕДМЕТНЫЕ АСПЕКТЫ КУРСА ОРКСЭ В КОНТЕКСТЕ ФОРМИРОВАНИЯ ДУХОВНЫХ ЦЕННОСТЕЙ МЛАДШИХ ШКОЛЬНИКОВ

Вишневский В.А.¹, Шпак Д.Н.²

¹ к. пед. наук, доцент, кафедра педагогики и управления учебными заведениями
Гуманитарно-педагогической академии (филиал) КФУ

² магистрант Гуманитарно-педагогической академии (филиал) КФУ

Вопрос духовно-нравственного воспитания детей является одной из ключевых проблем, стоящих перед каждым родителем, обществом и государством в целом. Главным фактором, который обеспечивает социокультурное развитие общества Российской Федерации является современная общеобразовательная школа. Исходя из этого, важнейшим ориентиром образования в наше время становится духовно-нравственное воспитание подрастающего поколения.

Проблема развития духовной и нравственной культуры современного социума сводится к необходимости изучения искусства в школе, как главного из средств формирования эстетических представлений школьников, а также становления нравственно-образованной личности. И введение в школе (в частности в начальных классах) курса «Основы религиозных культур и светской этики» (ОРКСЭ) предмета обязательного для изучения становится первым шагом к самопознанию ребенка, духовного становления, знакомству с различными мировыми религиозными культурами и народами, межэтническому общению, а также основами светской этики.

Этот предмет хорошо усваивается младшими школьниками, поскольку имеет систему межпредметных связей:

1) изобразительное искусство. Урок «Русская икона. Иконопись» позволяет рассмотреть, как историю возникновения иконы, иконописи, этапы написания, отличие иконы от картины, так и сами иконы: А. Рублев «Вознесение господне», Тихвинская икона Божией Матери (написана, по преданию, евангелистом Лукой), икона Казанской Божией Матери, икона Спас Нерукотворный и другие. Также обязательно необходимо, чтобы дети видели оригинальные изображения икон (приветствуется поход в церковь);

2) музыка (посредством музыкального воздействия погружать ребенка в религиозную культуру, раскрывать ему мир духовных истин). Урок «Пасха – главный православный праздник» может содержать следующий музыкальный материал: Красный Лаврский трезвон, Сюита для двух фортепиано «Фантазия» С. Рахманинова (третья часть «Слезы», четвертая часть «Светлый Праздник»), «Христос воскрес!» муз. Е. Богданова, сл. Майкова) [1, с.86];

3) литература. Например, чтение притч на религиозные темы, дает детям понять всю полноту духовности, формируя духовно-нравственное воспитание, понимание морали («О блудном сыне», «О мытаре и фарисее», «О Добром самаритянине»). Они рассказывают детям о милосердии и прощении, учит младших школьников доброте и состраданию. Также важно объяснить, что Иисус Христос очень часто общался со своими последователями притчами, поскольку именно они помогают понять смысл всего сокровенного;

4) окружающий мир. Урок «Во времена Древней Руси» содержит рассмотрение темы «Крещение Руси», где дети узнают о князе Владимире, православии, как зарождалась православная вера, и немало важно связь крещения с Крымом (Херсонес, Свято-Владимирский собор), а также имеет место быть рассмотрение работы М.В. Васнецова «Крещение святого князя Владимира».

В науке выделяют следующие педагогические условия, при которых младшие школьники продуктивно овладевают основами духовности и межкультурным общением:

1) создание учебного процесса, с проявлением толерантного отношения обучающихся друг к другу;

2) включение школьника в творческую, художественно-эстетическую деятельность;

3) обеспечение межкультурного диалога;

4) формирование эмоционально-ценностной области развития обучающегося.

Роль педагога заключается в выявлении и положительном влиянии на восприятие школьником информации о культурах и формировании толерантных представлений в международном общении.

Таким образом, уроки ОРКСЭ позволяют сформировать порядочного, честного, достойного гражданина, уважающего культурные традиции России. Уроки ОРКСЭ нужны и важны, особенно в рамках обязательного образования.

ПРАВО НА ВЫСШЕЕ ОБРАЗОВАНИЕ ЛИЦ С ОГРАНИЧЕННЫМИ ВОЗМОЖНОСТЯМИ ЗДОРОВЬЯ В ЗАКОНОДАТЕЛЬСТВЕ РОССИЙСКОЙ ФЕДЕРАЦИИ

Бузни В.А.

кандидат педагогических наук, доцент кафедры педагогического мастерства учителей начальных классов и воспитателей дошкольных учреждений Института педагогики, психологии и инклюзивного образования Гуманитарно-педагогической академии (филиал)
buzni7@gmail.com

Введение. Право на образование признано на международном уровне – это само по себе право человека, оно является незаменимым для осуществления других прав человека. Ряд международных нормативных документов защищает фундаментальное право человека на образование. На сегодняшний день в Российской Федерации усилилось внимание к проблеме качества обучения и воспитания лиц с ограниченными возможностями здоровья, возникла необходимость разработки целенаправленных действий государственных законопроектов относительно создания благоприятных условий для их обучения, воспитания, а также реализации личностного потенциала.

Целью работы является анализ законодательной базы Российской Федерации в сфере доступности высшего образования для лиц с ограниченными особенностями здоровья и выделение направлений предоставления образовательных услуг обучающимся с ограниченными способностями в соответствии с государственными нормативными документами. Определена ведущая роль высшего образования как ключевого инструмента успешного развития модели социальной инклюзии лиц с ограниченными возможностями здоровья.

Принципы Конвенции ООН о правах инвалидов (принята резолюцией 61/106 Генеральной Ассамблеи от 13.12.2006 г.) обеспечивают инклюзивное образование на протяжении всей жизни без дискриминации и наравне с другими. Право на образование для всех без исключения граждан Российской Федерации, в том числе лиц с особыми образовательными потребностями, гарантирует Федеральный закон от 29 декабря 2012 г. № 273-ФЗ «Об образовании в Российской Федерации», который является основополагающим нормативным актом, регулирующим образовательную деятельность в Российской Федерации. В дополнение к вышеуказанному документу, обеспечивающему право на образование для людей с ограниченными возможностями, закрепленному в специальном законодательстве о социальной защите и реабилитации людей с особыми потребностями, необходимо указать Закон РФ от 24.11.1995 г. № 181-ФЗ «О социальной защите инвалидов в Российской Федерации». Также на защите права на образование людей, ставших инвалидами в результате аварии на Чернобыльской АЭС и боевых действий, стоят два других федеральных закона: от 18.07.1992 г. № 3061-1-ФЗ «О социальной защите лиц, подвергшихся воздействию радиации вследствие катастрофы на Чернобыльской АЭС» и от 12.01.1995 г. № 5-ФЗ «О ветеранах». Кроме того, правоотношения обучающихся, имеющих ограниченные возможности, и учреждения, предоставляющего образовательные услуги здоровья, регулирует закон от 22.08.1996 г. № 125-ФЗ «О высшем и послевузовском профессиональном образовании» и нормативные правовые акты Правительства РФ и

Минобразования РФ.

В статье 43 Конституции Российской Федерации прописано, что «Каждый имеет право на образование. Гарантируются общедоступность и бесплатность дошкольного, основного общего и среднего профессионального образования в государственных или муниципальных образовательных учреждениях и на предприятиях. Каждый вправе на конкурсной основе бесплатно получить высшее образование в государственном или муниципальном образовательном учреждении и на предприятии».

Согласно Федеральному Закону «Об образовании в Российской Федерации» государство гарантирует обучающимся с ограниченными возможностями здоровья необходимые условия для получения образования и профессиональной подготовки. Общее образование обучающихся с ограниченными возможностями здоровья реализуется в организациях, осуществляющих образовательную деятельность по адаптированным основным общеобразовательным программам. В таких организациях создаются специальные условия для получения образования указанными обучающимися. Государство обеспечивает обучающимся с ограниченными возможностями здоровья получение высшего профессионального образования в соответствии с индивидуальной программой реабилитации.

В п. 8 ст. 3 «Основные принципы государственной политики и правового регулирования отношений в сфере образования» данного ФЗ отмечается, что одним из принципов, на которых основываются правовое регулирование отношений в сфере образования и государственная политика является обеспечение права на адаптивность системы образования к уровню подготовки, особенностям развития, способностям и интересам личности.

Важное значение для обеспечения прав лиц с особыми потребностями имеет ст. 71 «Особые права при приеме на обучение по программам бакалавриата и программам специалитета» (в ред. Федерального закона от 01.05.2017 № 93-ФЗ). Согласно п. 5 ст. 71. дети-инвалиды, инвалиды I и II групп, инвалиды с детства, инвалиды вследствие военной травмы или заболевания, полученных в период прохождения военной службы имеют право на прием на обучение за счет бюджетных ассигнований.

В ст. 16. «Реализация образовательных программ с применением электронного обучения и дистанционных образовательных технологий» прописана возможность применения информационных технологий, технических средств, а также информационно-телекоммуникационных сетей, обеспечивающих взаимодействие обучающихся и педагогических работников. Расходным обязательством субъекта Российской Федерации является обеспечение инвалидов с освобождением от оплаты или на льготных условиях специальными учебными пособиями и литературой, а также возможностью пользования услугами сурдопереводчиков. Исключение составляют обучающиеся в федеральных государственных образовательных учреждениях.

Результаты исследований. В Российской Федерации закон о правах инвалидов на образование базируется на принципе предоставления равных возможностей с другими гражданами. Основной задачей просветительской деятельности высших образовательных учреждений Российской Федерации, которые призваны способствовать изменениям общественных стереотипов и представлений о лицах с ограниченными возможностями здоровья, заключается в том, чтобы донести до общественности мысль, что инклюзия – это демонстрация общественного умения и общественного желания учитывать особые индивидуальные потребности и приспособляться к ним.

Выводы. Качественное образование является необходимым условием успешного развития общества, консолидации всех его институций, гуманизации общественно-экономических отношений, формирования новых жизненных ориентиров личности. Российская Федерация обязана поддерживать ведущую роль высшего образования как ключевого инструмента для достижения успешного развития модели социальной инклюзии лиц с ограниченными возможностями здоровья и имеющими особые образовательные потребности. Основные положения Федерального закона «Об образовании в Российской Федерации» преимущественно отвечают концептуальным требованиям международных законодательных документов в области инклюзивного образования.

МЕТОДИЧЕСКИЕ ПРИЕМЫ, СПОСОБСТВУЮЩИЕ ФОРМИРОВАНИЮ УМЕНИЙ У БУДУЩИХ УЧИТЕЛЕЙ НАЧАЛЬНЫХ КЛАССОВ РЕШАТЬ ТЕКСТОВЫЕ ЗАДАЧИ РАЗНЫМИ АРИФМЕТИЧЕСКИМИ СПОСОБАМИ

Бажан З.И.

старший преподаватель Гуманитарно-педагогическая академия (филиал) КФУ
zinaida.bazhan@mail.ru

Введение. Одним из основных разделов программы начального курса математики является раздел «Текстовые задачи». В учебниках по математике для начальных классов имеются текстовые арифметические задачи, допускающие несколько вариантов (способов) решения. Но наблюдения и практика показывают, что учителя не всегда прибегают на уроке к поиску других арифметических способов решения задачи, считая, что это отнимает много времени и не все ученики понимают их. Однако нужно смотреть глубже и видеть значение данного вида работы для учащихся. А оно велико, так как: во-первых, решение задачи различными способами способствует развитию логического мышления и математических способностей учащихся; во-вторых, обдумывая способы решения задачи, учащиеся пополняют свои знания по математике и делают первые шаги в исследовательской деятельности; в-третьих, рассмотрение различных вариантов решения задач на уроке вносит элементы проблемности в обучение, активизирует деятельность учащихся; в-четвертых, нахождение другого способа решения задачи и получение при этом того же результата служит одним из приемов проверки правильности решения исходной задачи; в-пятых, нахождение нескольких различных решений одной и той же задачи можно рассматривать как один из методических приемов индивидуального подхода к учащимся, так как в силу своих способностей каждый ученик может найти определенное число вариантов ее решения; в-шестых, это имеет большое воспитательное значение, так как мы воспитываем у учащихся настойчивость и упорство в преодолении трудностей, встречающихся в поиске решения задачи. Но для того, чтобы выработать у учащихся умение и навык в решении задач различными арифметическими способами, нужно чтобы сам учитель мог искусно решать задачи, знать заранее, сколькими и какими именно способами можно решить ту или иную задачу.

Цель и задачи исследования. Проанализировать научно-методическую литературу и внедрить в практику работы эффективные методические приемы, позволяющие научить обучающихся находить разные арифметические способы решения текстовых задач.

Методика исследования. Основные этапы работы над текстовой задачей в методической литературе подробно описаны и рассмотрены на конкретном примере, но обучение в решении задач различными способами недостаточно представлено. Поэтому студент и начинающий учитель не владеет теми приемами, с помощью которых можно отыскать другие способы арифметического решения задачи.

Раскрою несколько известных мне из периодической, методической печати приемов по нахождению других способов арифметического решения задачи, с которыми знакомлю студентов кафедры педагогического мастерства учителей начальных классов ГПА в г. Ялте на занятиях по методике начального курса математики. Они следующие:

1) Построение иной наглядной модели задачи, чем та, которая была использована при решении задачи первым способом. Краткая запись текста задачи может быть оформлена по-разному, т.е. может быть использована предметная, графическая или знаковая модель. Именно рациональный выбор той или иной модели способствует более эффективному поиску пути решения задачи.

2) Использование другого способа разбора задачи при составлении плана ее решения. Возможно, что другой способ разбора задачи позволит обучающимся прийти к ответу более коротким путем, т.е. использовать рациональный путь в решении задачи.

3) Представление практического разрешения ситуации, описанной в задаче.

Если задача удобна в том отношении, что ее содержание легко продемонстрировать практически, то проделав все указанные в задаче операции, ГПА_Подсекция «Психологии и психокоррекция личности» учащиеся могут найти другой вариант ее решения. А в некоторых случаях демонстрация может быть заменена более тщательным анализом чертежа к задаче, который также может натолкнуть на другой вариант ее решения.

4) Дополнение условия задачи сведениями, не влияющими на результат решения.

Применение данного приема может сочетаться с построением модели задачи и с приемом представления практического разрешения ситуации, которая всегда сопровождается внесением в содержание задачи дополнительной информации.

Результаты исследования. Пользуясь этими приемами, обучаем студентов (будущих учителей начальных классов) находить разные способы решения текстовых задач, и подготавливаем их к использованию различных способов решения задач в обучении математике младших школьников.

Выводы. Исходя из выше изложенного, следует, что учащиеся начальных классов смогут самостоятельно находить другие арифметические способы решения задачи, если их этому будут обучать. А для этого учитель сам должен хорошо знать эти приемы и как можно чаще применять их в своей работе с младшими школьниками. Это одна из главных задач, которую ставим перед собой на занятиях по методике преподавания начального курса математики, изучая раздел «Текстовые задачи и их решение».

ВНУТРЕННЕЕ СТАБИЛИЗИРОВАННОЕ ПРОТИВОРЕЧИЕ В МОДЕЛИ ВНУТРЕННЕЙ
ДИНАМИКИ ПСИХИКИ Т. С. ЯЦЕНКО

Казакевич А.Н.

студент кафедры психологии ИППиИО

научный руководитель: доцент кафедры психологии Ерина И.А.

Гуманитарно-педагогическая академия (филиал) КФУ

Введение. В разделе рассматривается внутреннее стабилизированное противоречие с позиции методологии активного социально-психологического познания (АСПП) разработанный Т.С. Яценко. Раскрываются детерминанты возникновения внутриличностного противоречия, его последствия в поведении и способы разрешения методами АСПП.

Цель и задачи:

Теоретико-методологический анализ проблемы внутреннего конфликта с позиции методологии активного социально-психологического познания.

Изложение основного материала. Практическая работа психолога связана с личностной проблематикой субъекта, внутреннее стабилизированное противоречие. В большинстве психологических направлений, внутреннее стабилизированное противоречие рассматривается, как неизбежный этап личностного развития, характеризующийся внутренним столкновением противоречивых тенденций и амбивалентностью чувств.

Наше исследование базируется на психодинамической парадигме и разработанном Т. С. Яценко методе активного социально-психологического познания (АСПП) [4]. Данный метод изучает психику в ее целостности (единство сознательных и бессознательных сфер), что дает возможность говорить о внутриличностном противоречии, как о следствии столкновения противоположно направленных тенденций психики субъекта, проявляющихся в символической (имеющие амбивалентное и универсально-неповторимые значения), поведенческой (ошибочные действия, забывание, описки) и вербальной (оговорки, речевые клише, ассоциации) формах.

В методологии АСПП психика одновременно рассматривается в динамическом (взаимосвязи сознательного и бессознательного), энергетическом (отличие в направленности энергии либидо и танатос) и структурном (линейные взаимозависимости) аспектах [3]. Единство противоположных структур психики достигается, за счет искажений, создаваемых системой психологических защит, направленных на сохранение целостности психики. Единство противоположно направленных структур психики проявляется в «Эго» его противоречивостью, детерминированной разнонаправленностью его подструктур.

«Эго» подчиненное «принципу реальности», представляет собой базовую структуру, слабость которого проявляется в доминировании защитных механизмов, детерминированных глубинно-психологическими ценностями и имеющих разнонаправленные тенденции: «к силе Я», «к слабости Я». За тенденцией «к силе Я» стоят ситуативные защиты (способствуют адаптации субъекта), «к слабости Я» – базисные защиты (задают направленность психики). Ситуативные и базовые психологические защиты направлены на интеграцию психики к тенденции «к силе», при этом ситуативные защиты подчиняются принципу реальности и логике сознания, а базовые защиты принципу удовольствия. Это обуславливает их направленность, ситуативные - на решение реальной ситуации, а базовые - на завершение «дел детства», которые уже давно завершились через интроекты. Главное отличие ситуативных защит от базовых в том, что ситуативные защиты подчиняются как принципу реальности, так и принципу удовольствия, т.к. не имеют определенной структуры.

Познание бессознательного возможно за счет неизменности его проявлений в поведении субъекта, часто подчиненного открытому З. Фрейдом закону «вынужденного повторения». Процессуальность психокоррекционной работы – единство диагностики и коррекции, осуществляется за счет диалогического взаимодействия между психологом и субъектом. В процессуальном психокоррекционном процессе происходят частичные положительные дезинтеграции (нивелирование иллюзорных представлений), порождающие вторичные интеграции психики на более высоком уровне развития субъекта.

Процесс глубинно-психологического познания позволяет непосредственно наблюдать за проявлениями бессознательной сферы субъекта в поведении, продуктах деятельности (рисование, лепка и т.д.). Продукты творчества субъекта, позволяют целостно познавать сознательную и бессознательную сферы психики посредством диалогического взаимодействия с субъектом в процессе АСПП.

В процессе психокоррекционной работы, предполагающей единение диагностики и коррекции, осуществляющимся за счет диалогического взаимодействия между психологом и субъектом, происходят частичные положительные дезинтеграции[1]. Направленные на объективирование личностной проблематики в сознании субъекта путем диалогического взаимодействия, это дает возможность осознать истоки личностной проблемы и находить новые пути ее решения, что, в свою очередь, ослабляет действие психологических защит, сформированных психикой субъекта. Это дает основу восстановлению взаимосвязей между сознанием и бессознательным, расширяя самосознание субъекта, что способствует достижению более высокого уровня развития психики субъекта и называется вторичной интеграцией.

Представленный фрагмент стенограммы психокоррекционной работы с протагонистом М., с использованием методики комплекса тематических психорисунков (всю стенограмму см. [4]). Протагонист М., обучающийся в Черкасском государственном университете, ранее не участвовал в психокоррекционном процессе, является социальной сиротой. Отрывок стенограммы отражает: амбивалентность чувств протагониста М. по отношению к матери, что проявляется в идентификации протагониста М. с матерью и потеря собственной идентичности в асоциальных действиях (алкогольная и интернет зависимости); состояние эмоциональной депривации в семейном окружении блокирует возможность «прочитать» состояния и потребности окружающих людей; самодепривация, выраженная в тенденциях к самонаказанию, за счет лишения себя общения с окружающими людьми и погружение протагониста М. в депрессивное состояние; действие базовых психологических защит, проявляющихся в тенденции «от слабости к силе» через доминирование над партнером. Таким образом, представленный отрывок стенограммы указывает на важность диалогического взаимодействия в психокоррекционном процессе для осознания субъектом внутреннего стабилизированного противоречия, что дает возможность продуктивного его разрешения.

Вывод. Таким образом, внутреннее стабилизированное противоречие представляет собой «борьбу» между реальными и иллюзорными тенденциями психики, создавая тем самым обнуление энергии без получения продуктивного результата. Оптимизацию внутреннего противоречия психика осуществляет механизмами психологических защит, которые направлены на обеспечение психического гомеостаза, при этом искажая реальное представление субъекта о себе. Психокоррекционный процесс нивелирует внутренние стабилизированные противоречия через объективирование и осознание их первопричин, что дает субъекту возможность реализовать личностный потенциал.

ЖИЗНЕННОЕ СОБЫТИЕ И ЕГО МЕСТО В АВТОБИОГРАФИЧЕСКОМ ДИСКУРСЕ

Лебедева Л.В.¹ Вахитова З.З.²

¹кандидат философских наук, доцент кафедры общей и социальной психологии Института психологии и педагогики Тюменского государственного университета

²кандидат психологических наук, доцент кафедры общей и социальной психологии Института психологии и педагогики Тюменского государственного университета

lebedeva1949lady@yandex.ru¹

zvahitova@yandex.ru²

Введение. Событие является частью жизненного опыта человека. На онтологическом уровне оно отмечается человеком как важная перемена в привычном течении жизни, переходный период. Учеными М.Хайдеггером, М. Бахтиным концепт «событие» определяется как ситуация выпадения из повседневности, бытие совместно с другими («событие»), факт причастности личности бытию. А. Филиппов определяет его как «смысловой комплекс, означающий соотносительное акту наблюдения единство». Изучение феномена «события» в автобиографическом дискурсе позволяет фиксировать совмещение индивидуальных жизненных событий и историей страны с социокультурными матрицами, задающими и структурирующими биографические схемы, событийные сценарии, траектории жизненного пути как социокультурного феномена.

Цель работы - исследование содержания опыта проживания жизненных событий авторами автобиографических интервью как внешних по отношению к индивидуальной истории, так и имеющей непосредственное отношение к внутриличностной динамике человека. **Задача:** разработать и применить инструмент формализации анализа больших текстовых массивов, который позволит провести межпоколенческий анализ содержания опыта проживания событий авторами биографического дискурса (на примере текстов интервью советских/российских социологов нескольких поколений). **База исследования:** тексты биографических интервью, собранных Б. З. Докторовым в рамках проекта МБИ «Беседы с социологами четырех поколений».

Методика исследования. Для сбора эмпирических данных нами были использованы методы контекстного контент-анализа и экспертного опроса. Контекстный контент-анализ позволяет выявить не только частоту появления в текстах интервью событий разной степени значимости, их влияния на жизненный опыт, но и определенные характеристики всего контекста, узнать глубинное содержание и смыслы профессионального опыта, представленного в автобиографическом дискурсе. События выступали единицами анализа, а структурные компоненты событий и типы конструирования событий - категориями анализа. Общее количество событий - 392 единицы (во всех 4 поколениях). Для повышения надежности полученных нами данных был проведен экспертный опрос специалистов-гуманитариев, которые определили характеристики жизненных событий в автобиографическом дискурсе, различия их встречаемости в «срезах времени», т.е. между поколениями. Для обработки полученных результатов данных были использованы таблицы сопряженности, критерий хи-квадрата и коэффициент корреляции Пирсона.

Результаты исследований. Исследование содержания автобиографического дискурса четырех профессиональных поколений советских/российских социологов позволило выявить следующее.

1. В текстах всех четырех поколений по частоте упоминаний на первом месте оказалась значимость событий, связанных с индивидуальной историей, затем поворотные события, происходившие во время учебы, на третьем месте события, связанные с историей страны, но имеющие отношение к его биографии.

2. При описании жизненных событий, связанных с индивидуальной историей авторов (прежде всего с близкими людьми), ими используется когнитивный и экзистенциальный компоненты. Авторы принимали непосредственное участие в событиях, осмысливали и

пытались найти объясняющую причину конкретному событию, переживали и находили смысложизненное отношение к нему.

3. В описании событий, связанных с учебной деятельностью (повороты судьбы, перекрестки), преобладают поведенческий и когнитивный компоненты, т. е. авторы непосредственно участвовали в событиях, что дает им возможность оценить причины события, его осмысления на уровне наблюдения и познания и предпринятых ими действий, позволяющих им приспособиться к изменившимся условиям.

4. Преобладание когнитивного компонента в описании жизненных событий, связанных с историей страны, но имеющие отношение к личной биографии, может говорить о том, что эти события были осмыслены авторами, у них сложилось собственное впечатление или умозаключение о значимости полученного опыта.

Выводы. Полученный инструмент формализации анализа больших текстовых массивов, позволяет определить содержание жизненного события, сопоставить результаты анализа и получить емкую картину глубины рефлексии автором жизненного и профессионального опыта.

ПРАКТИЧЕСКАЯ ПСИХОЛОГИЯ – ПУТЕВОДИТЕЛЬ В ПОДГОТОВКЕ СТУДЕНТА - ПСИХОЛОГА ВЫСШЕГО ОБРАЗОВАНИЯ

Ерина И.А.

доцент кафедры психологии Гуманитарно-педагогической академии (филиал) КФУ
irinagorbushina@mail.ru

Введение. Реалии современного мира таковы: темпы роста развития общества не стоят на месте, быстро возрастает компьютеризация и информатизация окружающего пространства человека. Интерес к современной практической психологии в настоящее время велик и не случаен. Общество быстрыми темпами обновляется, каждый человек становится значимым и те проблемы с которыми он встречается, и не может разрешить, нуждается в конкретной психологической помощи. Ключевой задачей системы высшего образования России становится воспитание и образование развитого, свободно мыслящего, творческого, высоко квалифицированного специалиста во всех областях и психологии, в частности. С каждым годом со стороны общества возрастают запросы на таких профессионалов. Престижность профессии «Психолог» вновь обратило на себя внимание, но уже с акцентом на выпуск практических психологов, умеющих, качественно анализировать, интерпретировать, использовать эмпирические данные для дальнейшей своей практической работы оказывать качественную психологическую помощь.

Общество начинает ценить активность, инициативу, самостоятельность субъектов в профессии. Эти изменения связаны с тем, что развитая личность должна быть социально активной, полезной, что выгодно обществу, так как происходит постепенное осознание ценности человека, как такового.

В обществе укрепляются гуманистические позиции, заключающиеся в том, что каждый человек, и все что с ним связано - главная часть общества.

Целью статьи является теоретическое обоснование введения практической психологии в обучение студентов – психологов высшей школы.

Изложение основного материала исследования. Применительно к нынешней действительности России, эта тема стала чрезвычайно популярна в связи с кардинальным и значительно затянувшимся переустройством государства. Разумеется, изменения коснулись и сферы образования во всех ее проявлениях, от дошкольного до высшей ступени профессиональной подготовки. Новая система одобряемых целей, ценностей формируется уже на пласте новых поколений, качественно новых личностях.

Этот пласт личностей вырос в период множества социальных кризисов разной степени остроты. Все это вытекает из интенсивного расширения контактов и сфер взаимодействия разных людей и стран, небывалой свободой географического перемещения человека. Конечно, данные изменения не могли не оставить отпечаток на психическом облике современной личности. Другими словами, масштабные изменения повлекли за собой перемены в потребностях и мотивах, смыслах и устремлениях современного человека, что повлекло за собой многочисленные проявления в психике и поведении, в групповых и межличностных отношениях. Ряд ученых как, А.Г. Асмолов, А.А. Бодалев, Б.А. Вяткин, Н.Н. Обозов, В.В. Рубцов, Ю.Л. Сызрд и др., впервые проанализировали практический опыт использования психологии в практике школы.

Психологическое образование появилось в конце XIX века за рубежом. Как отрасль научного знания психология считается молодой наукой. Сравнительно недавно в обществе появилась профессия «Психолог». В конце XX века психология приобрела большой интерес в обществе. В вузах открылись кафедры психологии, которые в своей работе по подготовке таких специалистов опирались на учебные планы и опыт работы факультетов психологии Московского и Санкт-Петербургского государственных университетов, существующих с 1966 года.

Готовят психологов в российских ВУЗах по государственному образовательному стандарту высшего профессионального образования. Этот стандарт обеспечивает единые требования профессиональной подготовки и его содержанию, и уровню квалификации будущих специалистов-психологов, вне зависимости от того, в каком регионе страны находится высшее учебное заведение и какова квалификация его профессорско-преподавательского состава.

В области психологии вузы стали готовить и выпускать по профилю подготовки студентов «практических психологов» направление подготовки: 37.04.01 Психология, так как в обществе возросли запросы на данных специалистов. Практическая психология обладает современными средствами, методами, приемами и технологиями воздействия, ориентированные на практические запросы широкого круга людей, которые возникают у человека в разных сферах его жизни и деятельности.

Сегодня принято говорить о кризисе системы образования в России. В высших слоях руководства страны бытуют мнения о том, что проблемы высшего образования напрямую связаны с чрезмерным количеством высших учебных заведений. К 2020 году планируется сокращение 40% ВУЗов и 80% филиалов. Соответствующую концепцию уже утвердил и подписал премьер-министр Дмитрий Медведев. Это неверное мнение, высшая школа должна развиваться и развивать новые направления и траектории обучения специалистов, которые должны быть основополагающими в их подготовке. Нельзя не отметить и то, что психологическое образование закономерно продолжается и после окончания вуза. Психологическая наука в России долгое время не могла иметь официальной вузовской базы. Первые факультеты психологии были открыты в Московском и Ленинградском университетах в 1966 году. Спустя некоторое время факультет психологии был открыт в Ярославле. Однако, история российского психологического образования берет свое начало намного раньше. Первый психологический институт в России (возникший как учебно-научное заведение) был официально открыт при Императорском Московском университете в 1914 году, а начал свою работу двумя годами раньше (в 1912 г.).

Практическая психология была лишена права существования, многочисленные институты были закрыты.

Студенты – психологи по большей части до конца 80-х годов не могли проявлять себя полностью как практики знающие психологическую теорию, но и умеющие применять ее в конкретных жизненных ситуациях.

Такую возможность сегодня предоставляют вузы на факультетах дополнительного образования. В летний период работают психологические школы, цель которых обогатить практическими знаниями специалистов данной профессии.

Выводы. Психологическая наука постоянно накапливает и развивает свое знание. в области практической психологии, открываются новые профили подготовки студентов-психологов.

Современному студенту, который выбрал направление «Практический психолог» сегодня недостаточно знать только учебные дисциплины в рамках, читаемых дисциплин, учебников, методических пособий и методических рекомендаций, так как в полном объеме они не могут дать и обеспечить ему высокий уровень профессиональных знаний и качественную квалификацию. Практическое психологическое образование подразумевает включения студентов – психологов в широкий сектор практических занятий как на территории ВУЗа (научно-практические кружки, проблемные группы, тренинги, выездные сессии, интенсивы и т.д.), так и за его пределами (практики в д/садах, школах, социальных центрах и т.д.), дающие им возможность становиться самостоятельными в разрешении запросов клиентов. ВУЗы, проводящие различного уровня научные, научно-практические конференции, отражающие новейшие достижения и разработки в области актуальных психологических проблем, также предоставляют возможность студенту-психологу получать новые знания в их научной области.

СОВРЕМЕННЫЕ ПРЕДСТАВЛЕНИЯ ОБ АГРЕССИВНОСТИ ПОДРОСТКОВ

Рудакова О.А.¹, Лебедева Я.С.²

¹ ассистент кафедры психологии

² обучающаяся 2 курса кафедры психологии

*Гуманитарно-педагогической академии (филиал) «КФУ
nauchn_otdel_kgu@mail.ru*

Введение. В современных условиях, в связи с быстро меняющейся социо-политической обстановкой в стране, проблематика подростковой «агрессии» и «агрессивного поведения» является актуальной в связи с тем, что данные механизмы оказывают прямое воздействие на личностно-психологическую жизнь подростка. Интерес изучения изложенного проблемного поля продиктован и тем, что в последнее время выявлен серьезный рост подростковой преступности, асоциального и агрессивного поведения, а также личностной и этнической враждебности.

Целью данной статьи является изучение агрессии в подростковом возрасте и определение путей и способов её психологической коррекции.

Результаты исследования. Проблема агрессии подростков, не является новой и неизученной, данный вопрос анализируется в современных исследованиях направленности педагогика и психология. Ученых, занимающихся данным вопросом, привлекли такие аспекты агрессивности, как: механизмы усвоения и закрепления агрессии, условия, способствующие ее появлению, биологические и социальные детерминанты агрессии, личные и половозрастные особенности агрессивного поведения, способы предотвращения агрессии.

Контент-анализ научной психолого-педагогической литературы, обращенной к вопросам агрессивности подростков, позволил нам определить следующее понятие «агрессии», это один из ключевых психических механизмов защиты, акт разрушения и враждебности, проявляющийся как побуждение личности к самоутверждению, а также являющийся поведенческим актом причиняющим ущерб приводящий к формированию отрицательных переживаний личности, такие как: страхи или боязнь, внутриличностные конфликты, эмоциональную напряженность и подавленность психофизического состояния.

Рассмотрение основных теоретико-методологических подходы к изучению проблемного поля (психоаналитический, этнологический и подход Дж. Долларда), позволяет

заклучить, что агрессивное поведение подростка возникает и развивается при выраженном личностном неблагополучии, и является следствием психического состояния переживаемого нормативного или личностного кризиса, а также при наличии социальной дезадаптированности. Современные социальные условия создают эталоны агрессивной личности, способствуя формированию внутренней позиции подростка в отношении к агрессии как социально значимому поведению.

Диагностика проявлений подростковой агрессии в настоящее время представляет определенную трудность, этот потерн характерен для представленной возрастной группы развития, такой как - импульсивность подростков, а характерная для них эмоциональная возбудимость и чувствительность часто трактуются взрослыми как агрессивность. Также психологическая практика не имеет большое количество средств выявления индивидуальных качественных характеристик агрессивности и их вероятных причин у подростков.

С целью диагностирования «агрессии» и «агрессивного поведения» в подростковом возрасте необходимо использовать подходящие методики, такие как: графическая методика «Кактус», тест «Рисунок несуществующего животного», тест Дж.Бука «Дом. Дерево. Человек», шкала враждебности В.Кука и Д.Медли, шкала проявлений враждебности (С.Сигела), шкала сверхконтролируемой агрессии (Дж.Мегарджи), опросник Басса – Дарки.

Для коррекции агрессивности детей в подростковом возрасте можно использовать как индивидуальные так групповые занятия, которые включают в себя: релаксационные тренинги; беседы; музыкотерапию; образотерапию; морито-терапию; игротерапию.

Выводы. Исходя из анализа современной научной литературы, нами были определены основные направления коррекции агрессивности у подростков, такие как: обучение навыкам контроля и управления собственным гневом; обучение отреагированию (выражению) собственного гнева и всей негативной ситуации в целом приемлемым способом, безопасным для себя и окружающих; обучение конструктивным поведенческим реакциям в проблемной ситуации, снятие деструктивных элементов в поведении; снижение уровня личностной тревожности; формирование осознания собственных эмоций и чувств других людей, развитие эмпатии; развитие позитивной самооценки.

ФЕНОМЕНОЛОГИЧЕСКИЙ ПОДХОД В ИЗУЧЕНИИ МЫШЛЕНИЯ

Рудакова О.А.

ассистент кафедры психологии, Гуманитарно-педагогической академии (филиала)

Введение. На сегодняшний день проблема связанная с изменениями, которые происходят в предметном содержании мышления - процессуальном контексте мыслительных операций остается открытым и требующим решений. В свое время было доказано, что при выполнении интеллектуальных задач, человек использует уже имеющиеся у него мыслительные операции, таким образом, примеряет их к новым возникшим объектам и их характеристикам, а также к взаимоотношениям возникающим между новыми и имеющимися объектами. Так, в процессе операционного исследования мышления не решаются основные интересующие науку вопросы, такие как: какие закономерные изменения происходят в предметном содержании мыслительной деятельности, каким образом изменяется предметное восприятие и осознание человеком содержания интеллектуальных задач в результате ее решения.

Цель и задачи исследования — проанализировать процесс изучения мышления в призме феноменологического метода познания.

Результат исследования. Понятие «феноменология» в контексте «основательного и обоснованного изучения при явно обнаруженных и апробированных характеристиках изучаемого процесса» было усвоено из философского знания еще в начале двадцатого века, и

в последующем активно применялось психологией в формировании своей методологии.

Э. Гуссерль, считается основателем феноменологического направления, который представил новую форму исследования в призма соотношений интерпретации человеком значения с предметными референтами его содержания, смыслов и структур переживаемого, механизмов восприятия и сознания, которые приводят к связыванию, осмыслению и сохранности данного опыта. учёным, а также его последователями, были проведены ряды дескриптивных исследований обращенных к излучению процессов восприятия, мышления, значения и суждения, интуиции и воображения, символичности репрезентаций, ценностей и временной субъектности. Согласно им цель феноменологического подхода в изучении мышления, заключалась в детальном, дескриптивном и аналитическом установлении различий, а также формированию четкости в понимании феноменов сознательной жизни человека. Феноменология выступает прежде всего в качестве особого метода познания.

В отличие от других исследователей, Ф. Крюгер, ключевым положением своей теории выдвинул изучение самого процесса образования психических явлений: фигура предмета отображается в человеческом сознании не сразу, отображение данной фигуры постигается через ряд закономерных и поступательных стадий, которые в обыденных ситуациях не подвергаются интроспекции, а выявляются лишь в процессе мыслительной деятельности и преднамеренно выстроенных условиях. Последователь Ф. Крюгера, А. Зандер выявил основные стадии формирования в сознании человеком полноценного образа фигуры: 1. фигура выступает как диффузная, целостная структура; 2. происходит дифференциация (отделение) образа «фигуры» от «фона»; 3. очертание фигуры становится яснее, где контур фигуры начинает дифференцироваться в сознании; 4. четкий образ целостного объекта.

Ван де Гер, в своих исследованиях, стремится преодолеть отрыв в изучении мышления и объективной действительности, данная попытка опирается на идеи «растворения человека и проблемной ситуации в одном феноменальном поле». Таким образом, сам процесс решения проблемной задачи, представляется в виде устойчиво-трансформирующихся феноменальных ситуаций, где в основе осознания феноменологической модели мышления, отводится - интуиции. Таким образом, в процессе мышления случается изменение восприятия окружающей действительности, по средством постепенного сведения условий и требований решаемой задачи. Также следует отметить, что в данном подходе остается не затронутой одна из ведущих операций мышления, т.е. само умственное действие, которое является основой хода научного мышления.

Опираясь не некоторые труды Ван де Гера американский психолог Е. Джона [3], разработал методику изучения мышления, которая позволяет более детально изучить мыслительный процесс. Результаты проведенных им исследований подтвердили теорию Ван де Гера о том, что решение задачи можно изобразить, как процесс разворачивания данной ситуации в процессе выявления других качеств и характеристик).

Отличие идей Е. Джона заключается в том, что особое внимание определяется процессуальным действиям при решении проблемной ситуации или задачи, т. е. чередующиеся этапы мыслительных операций анализа и синтеза. Использование методики Е. Джону, дало потенциал анализировать производимых человеком мыслительных действий, а также способствовало восстановлению процесса решения задач и описать, путь и этапы мыслительных операций человеком, при которых происходит четкое восприятие, осмысление и осознание путей решения задачи.

Выводы. Таким образом, феноменологический подход к изучению научного мышления, имеет небольшое, но прогрессивное место в теоретико-методологическом познании мышления. К сожалению при помощи лишь феноменологического метода пока не разрешается эта задача, феноменология делает попытки предоставить полное описание научного мыслительного процесса человека, объясняя его. Задачу, которая стоит перед данным направлением, это: изучить не результаты научного мышления и его зависимость от условий, а мыслительный процесс в целом, благодаря которому возникает решение, т.е. результат.

**ПРИМЕНЕНИЕ ТВОРЧЕСКИХ ФОРМ ОБУЧЕНИЯ НА СЕМИНАРСКИХ
ЗАНЯТИЯХ ПО ФИЛОСОФИИ**

Корсунский А.Г.
*ассистент кафедры философии и социальных наук
Гуманитарно-педагогической академии (филиала)
8equinox4@gmail.com*

Преподавание философии имеет свои особенности и важно чтобы оно было, доступным в коммуникативном плане. Основные принципы такого обучения можно очертить следующими положениями:

1. Обучающиеся гораздо эффективней усваивают определенные умения, если их вводят в предмет через их собственный опыт.
2. Обучающиеся показывают лучший результат, при условии, что преподаватель учитывает их собственный способ усвоения знаний.
3. Обучающиеся лучше усваивают философские концепции, если преподаватель, структурирует основные философские положения для более легкого усвоения, а также, обращает внимание и включает в дискуссию мнения обучающихся, которые не совпадают с его собственной точкой зрения.

Применение творческих форм обучения на семинарских занятиях по философии предполагает переход на компетентностный подход. При организации семинарских занятий по философии предусматривается широкое использование активных, интерактивных форм. В качестве примера можно упомянуть разбор конкретных философских концепций, развитие аналитических способностей в сочетании с внеаудиторной работой. Удельный вес семинарских занятий по философии, проводимых в творческих формах, рекомендуется довести до 20 процентов аудиторных занятий. (ФГОС, 7 раздел «Требования к условиям реализации основных образовательных программ», п. 7.3).

Компетентностный подход при проведении семинарских занятий по философии требует от преподавателя изменения процесса обучения: его структуры, форм организации деятельности, принципов взаимодействия субъектов. Иными словами, акцент в работе педагога ставится на диалогических методах общения, совместным изысканиям философской истины, разнообразной творческой деятельности. Все это реализуется при применении творческих форм обучения.

Семинарские занятия по философии следует организовать таким образом, чтобы максимальное число обучающихся были вовлечены в процесс познания, чтобы максимальное число обучающихся имело возможность понимать и рефлексировать над философскими концепциями. Особенность творческих форм проведения семинарских занятий по философии – это высокий уровень взаимно направленной активности обучающихся, эмоциональное, духовное единение участников.

По сравнению с традиционными формами проведения семинаров, в при применении творческих форм на семинарских занятиях по философии меняется взаимодействие преподавателя и обучаемого: активность педагога дополняется активностью обучающихся, а целью педагога является создание условий для проявления инициативы обучающихся.

Рассмотрим несколько форм творческого обучения на семинарских занятиях по философии. В процессе диалогового семинара, обучающиеся учатся критически мыслить, осмысливать сложные философские проблемы на основе анализа концепций и соответствующей учебной информации, учатся взвешивать альтернативные мнения, учатся

участвовать в дискуссиях. Для этого на семинарских занятиях по философии проводится парная и групповая работа, используются исследовательские проекты, идет работа с первоисточниками и дополнительными источниками информации, используются творческие работы.

Обучающийся рассматривается как полноправный участник семинарских занятиях по философии, его опыт служит дополнительным источником учебного познания. Педагог не даёт догматических знаний, но побуждает обучающихся к самостоятельному поиску философских ответов и выполняет роль помощника обучающихся философии.

Творческие формы проведения семинарских занятий по философии:

- мотивируют обучающихся;
- обеспечивают активное участие каждого в учебном процессе;
- обращаются к чувствам каждого обучающегося;
- способствуют эффективному усвоению учебного материала;
- оказывают многоплановое воздействие на обучающихся;
- осуществляют обратную связь (ответная реакция аудитории);
- формируют у обучающихся мнения и отношения;
- формируют жизненные навыки;
- способствуют изменению поведения.

Отдельно стоит упомянуть кейс-метод при анализе конкретных философских концепций.

Метод кейсов представляет собой изучение, анализ, детальный разбор по конкретным философским концепциям. Обучающиеся должны проанализировать философскую концепцию, разобраться в сути философского учения, предложить возможные интерпретации и обосновать лучшее из них.

ИСКУССТВО В ВИРТУАЛЬНОМ ПРОСТРАНСТВЕ КУЛЬТУРЫ

Разбеглова Т.П.¹, Ярошенко М.О.²

¹к.ф.н., доцент, заведующий кафедрой философии и социальных наук Гуманитарно-педагогической академии (филиал) «КФУ

²студентка кафедры музыкальной

педагогике и исполнительства Института филологии истории и искусств Гуманитарно-педагогической академии (филиал) КФУ

philosophy_kgu@mail.ru

Введение. Одной из проблем современной культурологии является всестороннее исследование феномена виртуализации культуры. Виртуальная реальность существенно изменяет основные культурные универсалии и формы бытия культуры. Одной из форм, испытавшей воздействие виртуализации является искусство. Художественное творчество в виртуальной среде обретает новое качество.

Цель исследования: выявить основные черты современного искусства, связанные с виртуальными практиками его порождения и существования.

Задача исследования: проанализировать основные параметры изменений в области художественной реальности, вызванные ее виртуализацией.

Методы исследования: методологическую основу исследования составили методы социально-культурного анализа искусства, исторический и системный методы познания.

Результаты исследования. Виртуальность рассматривается в философских, культурологических, эстетических исследованиях как специфическое поле культуры, формирующее разнообразные формы существования отдельных культурных феноменов. В результате искусство и художественная культура в целом обретают новые модусы своего

существования. Виртуальный мир имеет свои особые параметры, например, математически выверенные структурные зависимости, которые определенным образом формируют системы мышления и восприятия окружающего пространства и способы его репрезентации в искусстве. Мир виртуальных универсалий и математически выверенных структурных зависимостей становится определяющим для современного мышления в целом и художественного мышления, в частности. Присущий современному мышлению рациональный способ конструирования реальности в сознании человека наряду с его эмоциональной природой - становится новым специфическим симбиозом в сфере художественного мышления. Это основной параметр влияния виртуализации на художественное мышление.

Другим, не менее важным параметром становится изменение форм бытия искусства, утрачивающего традиционные характеристики существования, придающие произведению искусства нематериальный характер. Виртуальная форма существования культуры является тем фактором, который изменяет сами формы существования искусства. Искусство начинает функционировать как нематериальный, виртуальный объект. Виртуализируется также и предмет искусства, утрачивая явные связи с предметностью окружающего мира, он приобретающий все более идеальный характер. Модификация реальной среды, ее превращение в искусственно сконструированный объект, в определенной степени отрывает искусство от действительности, органическая связь с которой была основной характеристикой искусства в традиционной форме его существования.

Следовательно, мы можем говорить о принципиальном изменении природы искусства с помощью его виртуализации: в виртуальном измерении существенно меняется не только способ его бытия, но и его коммуникативные способности, связи с другими видами искусства, с окружающей действительностью и человеком. При этом существенно расширяется коммуникативная функция искусства: оно становится «общеупотребительным», стремительно расширяя аудиторию своего восприятия, формы и способы репрезентации.

Немаловажной особенностью нового виртуального искусства становится его фундаментальная связь с базовыми основаниями электронных систем, а именно, цифровая природа электроники, которая угадывается за художественными средствами и приемами: будь то цвет, линия, музыкальная фраза или художественный прием, образ, композиция в целом. К этому относится и возможность многократного воспроизведения, которая лишает произведение свойства уникальности и единственности.

Очевидно, что с утверждением виртуальной реальности мы можем говорить о новой онтологии искусства. Важнейшее свойство этой новой онтологии – создание матрицы художественного процесса и последующего существования художественных объектов. Его определяют как «сетевое образование, каждая ячейка которого открыта множественным изменениям» [Маньковская Н.Б.]. Виртуальные частицы – матричные элементы, из многообразных комбинаций которых и рождается некое художественное явление. Основным источником художественных смыслов становится уже не единичный образ как плод фантазии и сознания художника, но цифровое пространство, математически организованный электронный мир, имеющий свой порядок, более конструктивный и рациональный, чем порядок художественного мышления. Соответственно, механизм художественного воплощения и преобразования реальности заключается в посредствующей роли системы математических элементов и символов. Искусственно созданная электронная реальность обуславливает природу и свойства художественного произведения.

Изменениям подвергается и сама художественная реальность как таковая. В реальном мире каждая сфера жизни и культуры имеет свои законы и смыслы. В виртуальном пространстве эти свойства реальности подчинены структуре виртуального пространства. Кодирование смыслов и даже чувств, эмоциональных изменений и образных трансформаций составляют особенность виртуального искусства. Цифра заменяет образный компонент, код становится формообразующим фактором. Произведение становится совокупностью цифровых элементов, обретающих чувственное выражение посредством технических

средств. Так новая форма существования искусства становится абсолютно новым художественным явлением, основой которого становится конструирование. Это меняет суть творческого процесса, уменьшая доминировавшую ранее в нем роль творческого воображения, художественного мастерства в традиционном его понимании. Художественное произведение становится артефактом в полном значении этого слова – как искусственно созданный факт, симулякр, открытый изменениям в любом заданном направлении.

Изменившаяся сущность искусства во многом открывает новые горизонты его существования и функционирования, делает его более доступным и объективным, поскольку снижает уровень субъективизации художественного творчества и репродуцирования. «Оцифрованное воображение» открывает возможности манипуляции элементами, частями художественного целого, изменения его образности до неузнаваемости.

Меняется и представление о художнике как творце искусства, его постепенное превращение в манипулятора художественным сознанием – как собственным, так и сознанием общества. Целая когорта манипуляторов подменяют уникальность искусства, превращают его в объект идеологического воздействия.

Выводы. Виртуализация обуславливает саму природу искусства и знаменует новую стадию его существования. Виртуальное состояние искусства, виртуальное бытие искусства должно рассматриваться как независимый и самостоятельный вид творческой деятельности, далеко не во всех своих свойствах соизмеримый и сопоставимый с художественной деятельностью в реальном пространстве и реальном времени.

ФИЛОСОФСКИЙ ПОИСК ПОНИМАНИЯ СЧАСТЬЯ И ЛЮБВИ В ЖИЗНИ ЛИЧНОСТИ И ЧЕЛОВЕЧЕСТВА

Фурса А.В.

*студентка кафедры менеджмента и туристского бизнеса факультета
менеджмент Гуманитарно-педагогической академии (филиал) КФУ
научный руководитель: д. ф. н., профессор Масаев М.В.*

Введение. Люди вечно стараются стремиться к счастью и думали о нем. И в итоге людям удавалось быть счастливыми. Однако счастье является, достаточно глубоким и личным переживанием, в следствии чего никакие обобщенные схемы и раздумья не ускоряют осмысление этого явления.

Цель. Рассмотрение понятия счастья с разных точек зрения, и определить ее связь с понятием любовь.

Задачи.

- рассмотреть основные концепции понимания счастья;
- проанализировать взгляды различных исследователей на понятие счастья;
- раскрыть смысл любви и счастья в жизни человека.

Методика: анализ и синтез, дедукция и индукция, обобщение, эвристический метод.

Результаты исследований. Для любого, кто думает о счастье, оно раскрывается в собственной неизведанности и нетленной новизне так, как будто ни один человек ещё не затрагивал данную проблему. Любого, кто взялся за эту тему можно охарактеризовать как счастливого.

Собственно, как раз в сложные времена, в период неожиданных угроз и постоянного чувства тревоги просто необходимо размышлять о счастье. Именно философия наиболее тесно связана с нашим душевным сопостоянным состоянием, так как, например, в физике связаны магнетизм и электричество.

В отечественной литературе выделяют несколько основных понятий термина «счастье», приведем в пример некоторые из них:

1) случайность, желанная неожиданность, успех в делах, т.е. быть счастливым, может означать и то, что человек может быть, как бы соучастником своей судьбы;

2) рок, судьба, участь, доля; т.е. быть счастливым поначалу понималось как "находиться под милостью высших сил".

В истории философии можно выделить 5 основных концепций постижения счастья:

1) счастье как наслаждение, сильная положительная эмоция (гедонизм);

2) счастье как преобладание положительных эмоциональных состояний над отрицательными, как разумные наслаждения (эвдемонизм);

3) счастье как спокойное состояние духа, граничащее с безразличием (атараксия);

4) счастье как обладание благом;

5) счастье как общая позитивная оценка жизнедеятельности.

К этому также возможно добавить еще шестое, обыденноеосмысление – счастье как успех, счастливый случай. Данное обыденное представление, также приобретает конкретное философское понимание. К примеру, Аристотель считал, что для счастья необходима и добродетельность, и успех, так как мы живем в неидеальном, становящемся мире, в котором не все находится в зависимости только лишь от добродетельности.

Концепции, которые связаны с осознанием счастья как напряжения эмоций, В. Татаркевич именуется психологическими, а концепции, в которых счастье подразумевается в значении их обладания благом – онтологическими. Однако большая часть из них посвящено не проблеме счастья, а именно методам его достижения. В практическом взгляде это наиболее значимый аспект, но в теоретическом плане он считается только лишь одним из множества аспектов проблемы счастья. Такого рода заинтересованность понятна и объяснима: так как этические нормы – это практическая философия, она не способна абстрагироваться от реальных стремлений, волнений и потребностей человека. Невзирая на то, что вопрос счастья изучается уже давно, каждый раз отыскиваются новые ракурсы ее постижения. С изучаемым вопросом счастья близко связана проблема смысла существования. По этой причине счастье постоянно сплочено с чувством исключительного горюха духовной и физической энергии, устремлением к переживанию полной многогранности бытия, а состояние счастья противоположно состоянию пассивности, безразличия, инертности. Разумеется, если постигать счастье лишь как ощущение удовлетворения, придется принять эквивалентность различных волнений удовлетворенности, а, следовательно, и счастья: и в случае совершения добра, и в случае совершения зла. Благодаря этому имеет место большое число “моделей” счастья – общепринятых и индивидуальных, в рамках которых счастье сопоставляется с благом – с обладанием им или разрушением его. Но и тут “вероятны варианты”. В гуманистической этике есть мнение, что для того чтобы индивид был счастлив, он обязан не иметь, а быть (Э. Фромм) – быть морально самостоятельной, самодостаточной персоной, выделяющейся определенными нравственными свойствами. Потому счастье – это материализация внутренней свободы, процедура осуществления глубочайшего индивидуального “хотения”.

Выделяют определенные обстоятельства счастья, при которых она является таковым. Это субъективные и объективные условия. Объективные это удовлетворенность ключевых жизненно-необходимых потребностей человека. По этой причине материальное благосостояние и жизненное удобство - никак не являются счастьем, а только нормой человеческого существования, т.е. условие счастья. К субъективным относится внутреннее стремление и предрасположенность самой личности к счастью, т.е. в некотором смысле дар, в котором выражается вся красочность и глубина личности, а также ее духовная сила. В общем виде это стандартное состояние человека. И по этой причине отречение от счастья является предательством личности, угнетение своей особенности внутри себя, а потеря возможности, к счастью, является показателем деградации личности и духовного хаоса, а также невозможностью отыскать основную линию в жизни.

Два ведущих специалиста по позитивной психологии — Эд Динер и Мартин Селигман — обследовали «очень счастливых людей» и сравнили их с теми, кто был менее счастлив. И

оказалось, что единственный внешний фактор, который отличает одну группу от другой, — это наличие «глубоких и удовлетворяющих взаимоотношений с другими людьми». Проводить время с друзьями, родными или романтическими партнерами необходимо (хотя само по себе и недостаточно) для счастья. Если у нас есть люди, о которых мы беспокоимся и заботимся, а они делают то же для нас, — люди, которые живут с нами одной жизнью, поддерживают и разделяют наши эмоции и идеи, — это может помочь нам четче почувствовать значение собственной жизни, успокаивает нас в горе и терзаниях, повышает в нас ощущение восхищения красотой этого мира.

Как говорил философ семнадцатого столетия Фрэнсис Бэкон, близкая дружба «вдвое увеличивает радости и наполовину уменьшает горести». Без дружбы, пишет Аристотель, невозможно никакое счастье. В принципе, исходя из убеждений счастья любые человеческие отношения имеют чрезвычайно большое значение, но любовь тут, как и раньше вне конкурентной борьбы. Подводя результаты социологического труда по вопросу внутреннего благосостояния и счастья. Дэвид Майерс допускает, что «нет более верного залога счастья, чем близкие, полные нежности и заботы, равноправные, интимные, товарищеские отношения с лучшим другом или подругой на протяжении всей жизни». Ни на какую другую тему так часто не пишут (стихи, произведения художественной литературы и вспоминают в научной литературе), а также не говорят (в общественных местах, интернете, на приеме у психолога) так много, как о настоящей романтической любви — пылкой зависимости между двумя людьми. И практически никакая иная тема не вызывает такое количество заблуждений и диспутов.

Выводы. Этот вопрос всегда и во все времена интересовал и волновал людей, однако под всевозможными точками зрения. Всегда в нем находились малоизученные проблемы и теневые факторы. Данная проблема всегда будет актуальной и востребованной, следовательно, она является привлекательной для исследователей. На сегодняшний день на нее обращают внимание не только представители философских наук, но и также этики и психологии.

ПОНЯТИЕ СОВЕСТИ (ПО М. К. МАМАРДАШВИЛИ)

Ференчук И.И.

*студентка кафедры математики Института экономики и менеджмента
Гуманитарно-педагогической академии (филиал) КФУ*
научный руководитель: д. ф. н., профессор Масаев М. В.
ferenchuk-irina@rambler.ru

Введение. Центральная эстетическая проблема «совести» изложена М. К. Мамардашвили в его «Беседах о мышлении». Мамардашвили особым образом употребляет понятие «совесть». Он проводит четкую грань между совестью и совестливым действием. Взгляд с теоретической стороны на моральный мир не может раскрыть истинную природу совести. Ведь по словам философа совесть включает в себя опыт возможности того, что ситуация может развиваться тем или иным образом. В другом контексте Мамардашвили показывает, что совесть — создает способность к воспроизводству ситуации, к которой можно применить термины морали и на их основе описать, что является совестью.

Цель исследования: изучение понятия совесть.

Задачи:

- провести философский анализ произведения «Беседы о мышлении» М. К. Мамардашвили.
- критически осмыслить эстетическую проблему «совести».

Методика: анализ и синтез, дедукция и индукция, обобщение, эвристический метод.

Результаты исследования. Мамардашвили не является историком философии. Прежде всего, он критически относился к идеям других философов. Мысль Мамардашвили скорее обретала свою форму в диалоге с другими фигурами интеллектуальной истории. На размышления Мамардашвили о том, что такое совесть, в своих диалогах он давал свое понимание совести, как причина самой себя. Эта тема, как общая отправная точка для этики и эпистемологической онтологии, согласно Мамардашвили, слишком широка; по этой причине она не может быть исчерпывающе рассмотрена в данной статье. Я сосредоточусь, прежде всего, на том, что именно говорит Мамардашвили о понятии совести как черте характера человека, что совесть – это внутренний контролер человека.

Проходят годы, века... Один возраст, со своими учреждениями и традициями, сменяется другим, совершенно новым уникальным возрастом. Внешние факторы говорят о том, что со временем меняется все: ручной труд заменяется автоматическим, технологический прогресс вытесняет каждое предыдущее поколение новейших технологий, мода вообще перебегает из одного состояния в другое с молниеносной скоростью. Но все же неизменные вещи существуют и будут существовать вечно. Это моральные качества и ценности. Как бы их не трактовали, но сущность остается одна и та же.

Наиболее сложным моральным компонентом является совесть. У кого-то она есть на протяжении всей жизни, кто-то ее теряет, кому-то из-за нее нет спокойной жизни.

М. Мамардашвили присваивает совести самостоятельное автономное значение и называет ее «самоосновным» явлением, он пишет: «Понятие совести описывает те моральные акты и явления, которые для своего существования и свершения не имеют причин вне себя. Они беспричинны. Совесть — причина самой себя».

Совесть проявляется не только в том, что человек осознает нравственное значение совершенного им поступка, но и в форме эмоциональных переживаний. Эти переживания схожи с чувством стыда - моральным ощущением позора и вины перед другими людьми и собой, которые охватывают человека, совершившего какой-либо поступок. Совесть и есть выражение нравственности внутри человека, т.е. не то, что вменяется мне делать извне, но то, что у меня присутствует изнутри. Муки "нечистой совести" - одно из величайших несчастий, которые человек взваливает на свои плечи. Собственная совесть становится самым строгим судьей и обличителем.

М. К. Мамардашвили пишет: «Что такое совесть? Это есть то, в чем я не могу иначе, без каких-либо оснований. Итак, это то, что является основанием самого себя. Совесть - это некий ясный для нас голос, но который заранее не имеет никаких критериев, никаких предметных признаков, по которым мы могли бы определять, чисто дедуктивно, что является совестливым поступком, а что не есть.»

С этим нельзя не согласиться. Именно совесть диктует нам линию поведения и поступков, независимо от окружающих факторов. Вообще вопрос совести достаточно сложное из-за отсутствия конкретных признаков, ведь у каждого свои взгляды, свои рамки совести. Это та черта, которая позволяет нам размышлять над тем, как мы поступаем? Является ли это хорошо для общества?

М. К. Мамардашвили утверждает: «Когда я совестливый и "держусь" своей совести, то я как бы впервые и за всех, за все человечество совершаю акт совести в мире и не могу в этой связи воспользоваться тем, что сделали до меня. На чужой совести далеко не уедешь, ничего не сделаешь, совесть всегда своя, так же как и понимание свое. »

Совесть, как и жизнь, одна единственная. Так как жизнь наша есть лишь сейчас, так и совесть. Для тебя не важно как живут другие, важно как ты живешь, для тебя нет ничего до твоей жизни, и не будет ничего после нее. Так же и с совестью.

М. К. Мамардашвили проводит четкую грань между совестью и совестливым действием, которое может иметь причинную связь с совестью лишь постфактум. Совесть побуждает к совершению совестливых поступков и помогает занимать активную позицию по отношению к существованию.

Единственное, в чем можно поспорить с М. К. Мамардашвили, есть его видение на угрызания совести. Философ считает, что они бессмысленны, ибо прошлого не воротишь, и тогда в системе мироздания это лишнее состояние сознания. А как же возможность повлиять на будущие поступки? Ведь если после проступка, мы не будем чувствовать вины, не будет нас мучить совесть, то не факт, что эти проступки не будут больше повторяться. Ведь, как правило, о совести начинают думать тогда, когда она уже мучает человека. Поэтому угрызания совести дают возможность осознать свои действия, проанализировать и сделать соответствующие выводы на будущее.

Совесть – это зеркало нашей души и наших поступков. Как сказал М. К. Мамардашвили: «У человека совесть не в голове. Скажем, совесть в душе, а понимание в голове. Человек как человек существует или не существует в поле совести и понимания».

Совесть всегда идет бок о бок с правильными моральными ценностями. Она бесценный помощник на пути становления сильной, честной, духовно развитой личности с хорошей душой. Поэтому к ней следует всегда внимательно прислушиваться.

Совесть представляет собой способность человека, критически оценивая свои поступки, мысли, желания, осознавать и переживать свое несоответствие должному — неисполненность долга.

В совести решения, действия и оценки соотносятся не с мнением или ожиданием окружающих, а с долгом. Совесть требует быть честным во мраке — быть честным, когда никто не может проконтролировать тебя, когда тайное не станет явным, когда о возможной твоей нечестности не узнает никто.

Выводы. Можно отметить, что на размышления М. К. Мамардашвили о том, что такое совесть, оказало глубокое влияние прочтение Канта. Эта тема, как общая отправная точка для этики и эпистемологической онтологии, согласно М. К. Мамардашвили, слишком широка; по этой причине она не может быть исчерпывающе рассмотрена в данной статье. Данная статья сосредоточена, прежде всего, на том, что вытекает из нескольких ремарок, которые Мамардашвили делает в своих «*Кантианских вариациях*», а так же в «Беседах о мышлении», так как эти ремарки прекрасно формулируют базовую проблематику в четких исторических терминах и очерчивают предлагаемую им особую философскую концепцию о совести.

ЭТИМОЛОГИЯ ПОНЯТИЯ «РЕВОЛЮЦИЯ»

Сиротина Г.Д.

Студентка кафедры философии и социальных наук Института филологии истории и искусств Гуманитарно-педагогической академии (филиал) КФУ

научный руководитель: к.ф.н., доцент Шевченко О.К.

stonsour111@mail.ru

Введение. Термин «революция» является неоднозначным и многосторонним понятием. Современные мыслители выдвигают множество концепций и теорий, касаемо того, что такое революция. Одни считают, что это социально-политический процесс, другие что движущая сила истории. Также происходят споры в области сообщения данному термину какой-либо характеристики, положительной или отрицательной. Можно предположить, что термин «революция» прошёл путь трансформации и искажения собственного смысла, принял противоположное значение, по сравнению с изначальным смыслом.

Цель исследования: провести этимологический анализ понятия «революция».

Задачи: - рассмотреть языковые истоки термина «революция»; - выявить кем и когда был использован данный термин впервые в политическом контексте.

Методика: анализ и синтез, дедукция и индукция, обобщение, эвристический метод.

Результаты исследований. Термин «революция» имеет свои истоки в латинском языке, где еще в IV - V веках существовал глагол «*revolvere*», который обозначал «возвращаться», «превращаться», «отходить назад». В Средние века, термин «*revolutio*» стал использоваться учеными-астрономами в значении «переворот», «круговорот», «вращение». Данное понятие использовалось для обозначения процесса обращения небесных тел, то есть изначально «революция» понималась как вращение и обороты звезд и планет. Первое произведение, в котором упоминается данный термин, именно в таком значении, было написано Николаем Коперником в 1540 году «*Narratio prima de libris revolutionum*» (О вращении небесных сфер).

Для обозначения социально-политического явления термин «революция» впервые использован в трактате «Государь» Николы Макиавелли. Именно он повлиял на дальнейшее употребление и понимание данного термина в этом значении. С XV века понятие «революция» использовалось для обозначения уже не круговращения небесных тел, а круговорота политических форм. Так, мятежи, которые произошли во Флоренции в 1494, 1512 и 1527 годах, были названы термином «*rivoluzioni*», поскольку были уничтожены существующие политические порядки и возвращены предшествующие им. Широкое распространение термин революция получил в Англии в XVI веке и означал он как раз «переворот».

Таким образом, можно утверждать, что Н. Макиавелли, употребив данный термин в ином контексте, чем это делали предшествующие мыслители, предал ему социально-политическое значение, чем предопределил важнейшую роль этого термина во всей последующей истории. Однако, в устойчивом значении «политического переворота» термин «революция» используется только Френсисом Бэконом в труде «Опыты, или наставления нравственные и политические». Следовательно, правомерно утверждать, что Френсис Бэкон осознанно ввел этот термин в категориально-понятийный аппарат философии для обозначения социально-политического переворота.

Следующим мыслителем, который употреблял данный термин в политическом значении, был Томас Гоббс. В произведении «Левиафан», написанном в 1651 году, он говорил: «хотя революции в государствах не являются благоприятной расстановкой светил при рождении истин такого рода (ибо эти истины кажутся зловещими для разрушителей старого порядка, а те, кто строит новый порядок, видят только их оборотную сторону), однако я не могу полагать, что развитые мною положения были в настоящее время осуждены теми, кто поставлен государством судить о различных учениях, или кем-либо желающим сохранения мира в государстве». Гоббс тактично использует предыдущее значение термина «революция» и накладывает его на происходящие события в государстве. Примечательно, что данные мысли он излагал как раз в разгар английской революции.

Выводы: следует подытожить, что термин «революция» в конце Средних веков использовался учеными для обозначения вращения небесных тел. Затем, Никола Макиавелли в труде «Государь» использовал слово революция, которое означало «переворот» уже в социально-политическом плане. Однако у его современников данное понимание этого термина не устоялось, и на тот момент философы, историки и политики не стали его использовать в такой интерпретации. Термин «революция» появился не в латинском и не в позднелатинском языке, а в английском языке, где изначально использовался как перевод сходных по значению понятий, а затем превратился в особенный термин, для обозначения политических и социальных преобразований, схожих с революционными событиями 1640 и 1688 годов.

ПРИРОДА И КУЛЬТУРА

Моренко Е.А.

аспирантка 1 курса Гуманитарно-педагогическая академия (филиал) КФУ
научный руководитель: Мирошников О.А. доктор философских наук, профессор кафедры
философии и социальных наук
mirtannen@gmail.com

Введение. В современном обществе индивидум испытывает все меньше влияния природных факторов на свое существование и все меньше задумывается о влиянии природы, как всеобъемлющего явления, на окружающую его действительность. Однако, необходимо помнить о прямой взаимосвязи рукотворных понятий и предметов и естественной среды обитания человека. Созданная человечеством культура во всех своих аспектах пытается воспроизвести свою первооснову – природу. Здесь человек, конечно же, проявил немалый дар подражания природе и усовершенствования уже имеющихся данных и объектов. Вся осознанная история человечества была связана с т.н. «окультуриванием окружающей его среды. Возможно, именно это и послужило скрытой основой для извечного конфликта «природа-культура».

Природа и культура, с момента появления последней, рассматривались как противоположные понятия. Основой для подобной сегрегации служит простая установка: то, что принадлежит природе, не может иметь в себе следы человеческого вмешательства, а все достижения культуры существуют вопреки первой. Центральная идея учения об эволюционном развитии человечества предполагает, что культура является частью основы той экологической ниши, в рамках которой наш вид успешно развивается и процветает. В результате этого сегодня культура может расцениваться как еще одна ступень биологического развития вида *homo sapiens*.

Эта взаимосвязь природы и культуры требует постоянного изучения и переосмысления в контексте современного быстро меняющегося мира и поэтому нуждается в дальнейшей философско-культурном анализе.

Цель данной работы заключается в описании сложности и многогранности основных характеристик конфликта «природа-культура» в контексте философского знания.

Изложение основного материала. Понятия «природа» и «культура» являются сегодня настолько обыденными, что современный человек зачастую не задумывается о том, что стоит за этими терминами, каковы их взаимоотношения и истоки.

Природа в научном знании характеризуется как общность определенных естественных данных определяющих бытие и развитие человечества. Здесь природу можно разделить на два вида.

Первый подтип – это естественная и первозданная среда обитания. Она, в основном, включает в себя биосферу и геосферу. Все эти структуры существуют и регулируются вне зависимости от воли человека. Стоит также отметить, что в связи с развитием технологий, в частности космической отрасли, в состав естественной природы были включена и Солнечная система. Все это придает данному подтипу динамический характер развития, не сводясь лишь к географической составляющей.

Второй подтип – это т.н. «вторая природа», которая создавалась и создается человечеством в ходе трудовой деятельности. Искусственная среда обитания является исключительно плодом деятельности человека. Это не только неодушевленные объекты, являющиеся творением рук человеческих, но и одушевленные. К живому компоненту стоит причислить флору и фауну, искусственно разработанную человечеством посредством генной инженерии и других научных инструментов.

Несмотря на всю очевидность доминирующей роли материалистического компонента «второй природы» нельзя отрицать определенный комплекс общественного сознания, который также становится частью рукотворной среды обитания.

Формирование «второй природы» началось в условиях, когда человек находился на стадии первобытного развития общества. Именно в этот период человек приступил к изменению окружающего его мира под себя. Первобытный родоплеменной строй начал сменяться цивилизацией, несущей собственную, ни на что непохожую культуру. Именно поэтому вторую природу называют культурой.

В сложившихся условиях отношения, связывающие культуру и природу, всегда были запутанными и сложными. Несмотря на то, что культура, пусть и опосредованно, происходит из природы, взаимоотношения этих двух понятий носят оппозиционный характер. Главная роль в этих взаимоотношениях, естественно, отводится человеку, которому непременно необходимо покорить и изменить окружающий его мир.

Такая доктрина привела к тому, что масштабы деятельности человека приобрели угрожающие масштабы. Общество стало вести свою экстенсивную деятельность сравнительно недавно. В ходе этой деятельности индивидуум редко задумывался о прямой взаимосвязи его действий и закономерных последствий. Все это привело к постепенному осознанию того, что последствия эти могут быть катастрофическими. Из этого человечество сделало вывод о необходимости гармоничного симбиоза природы и культуры, где они не только не враждуют между собой, но и уравнивают и дополняют друг друга. Человечество наконец-то осознало, что может прожить без культуры, но без природы оно выжить не сможет.

Стоит заметить, что культура, несмотря на свое доминирующее положение в последнее время, не имеет шансов заменить природу полностью, также как и животную суть человека. Рождаясь, человек уже имеет набор необходимых инстинктов и рефлексов, которые нужны человеку в среде дикой природы и экстремальных условий. Именно поэтому, если природа и культура вступают в конфликт в сознание индивидуума, побеждает всегда «первая природа». Накопленный человечеством опыт продемонстрировал, что отказ от законов первой природы может привести к катастрофическим последствиям. Главной ошибкой человечества является уверенность в том, что искусственно созданная биосфера сможет существовать вне естественной природной среды.

Выводы. Через принятие того факта, что без существования Земли как таковой, феномен культуры погибнет вместе с человечеством, индивидуум наконец-то сможет принять и понять свою животную сущность, благодаря которой человек смог выжить как вид. Однако, не стоит увлекаться и возвращаться к первобытным временам, становясь в один ряд с животными.

Подводя итог, стоит сказать, что нельзя ни отрицать природу и культуру, ни противопоставлять их. Лишь гармоничное симбиоз обоих структур есть залог успешного существования и последующего развития человечества.

СЕМЬЯ КАК АПОГЕЙ ЛЮБВИ

Кожан Г.И.

*студентка кафедры математики Института экономики и менеджмента
Гуманитарно-педагогической академии (филиал) КФУ*
научный руководитель: д. ф. н., профессор Масаев М.В.
mikhail-masaev@yandex.ru

Введение. Семья является общечеловеческой ценностью на протяжении многих веков. Она поистине важна и нужна каждому из нас. В ней мы учимся любить, заботиться, просто жить. Это единственное место, куда мы сможем вернуться в любое время и нас там будут с нетерпением ждать.

Цель исследования: показать основную роль семьи в жизни человека.

Задачи:

- рассмотрим устойчивый концепт, «что такое семья?»;
- от чего произошло слово «семья»
- основная значимость семьи.

Методика: анализ и синтез, дедукция и индукция, обобщение, эвристический метод.

Результаты исследования. Семья на протяжении многих веков была и остается главной ценностью для человечества. Ее воспевали многие писатели, философы и т.д. Семья считалась тогда счастливой, когда в ней царит любовь, уважение, взаимопонимание, но главной основой всего является замечательное и прекрасное существо - ребенок. Ведь именно он может дать ту любовь, которую никем и никогда не заменишь.

Согласно великому немецкому философу Георгу Вильгельму Фридриху Гегелю брак и семья создаются ради общества и государства, чувства не являются главными, как писала Тамара Татарова: «Стерпится-слюбится!». А если же любовь появилась, то она так сказать является начальным рычагом для создания семьи, а создаваться она должна лишь во благо государства [1].

Семья – это неотъемлемая часть общества, которая способствует формированию гармоничной личности. Без неё человек становится одиноким, оторванным от общества. Каждому хочется, чтобы дома его ждали близкие и любимые люди, поддерживали и давали чувство опоры [2].

Слово «семья» произошло от слова «семя». Семена – ростки нашей родины! Одним из самых главных славянских богов считался РОД. Именно он указал людям, что их главная задача на земле, – продолжение рода [3].

В. А. Сухомлинский писал, что главный смысл и цель семейной жизни- воспитание детей. Главная школа воспитания детей- это взаимоотношения мужа и жены, отца и матери.

С самого детства я всегда задумывалась о том, что семья это все для человека, но порой пути твоих родителей расходятся и нам приходится лишь мечтать о ее воссоединении. Да, люди могут сказать, что дети без отца могут вырасти неполноценными и грубыми, но я считаю, что это какой-то клик Вселенной, тогда дети начинают задумываться о будущем, говорить себе и ставить цель найти такого человека, который бы смог разделить с ним все беды и несчастья, смог дать такую любовь, которой бы хватило дать своим детям и пронести до конца жизни.

Но жизнь реальна и мы не можем смотреть на жизнь, как на сказку, только в ней любовь побеждает зло и там существует до конца своих дней.

Любовь - это самое прекрасное чувство, которое хочет почувствовать каждый молодой человек.

Любовь - это то, что соединяет сердца, она захватывает человека с головой, переворачивает вверх ногами и показывает человеку мир в новых, более ярких красках.

Именно брак является счастливым там, где присутствует любовь. Она помогает изучить человека, раскрыть самые заветные желания. Она порой тебе говорит твой ли это человек или нет.

На начальных порах создания семьи, молодая пара ощущает наслаждение от того, что наконец-то ты будешь с ним постоянно, он будет рядом, но современен, когда находитесь постоянно вместе вы чувствуете, что ваши чувства «приедаются», остывают, интерес друг к другу уменьшается, домашние хлопоты вас выводят из сил. Любовь постепенно угасает и начинает сформировываться чувство уважения и привязанности к нему, вам с ним просто хорошо и не надо ничего другого, просто быть рядом. Это может продлиться до конца жизни, а может год...

Когда появляется ребенок в семье, во-первых, пара очень счастлива, они так долго ждали его, во-вторых, появляются хлопоты, недосыпания, но это все прощается. Родители с нетерпением ждут его улыбки, первое слово, первый шагочок. Скажите, как люди могут уйти друг от друга, когда есть это маленькое солнышко?

Мне кажется, что ребенок приносит с собой в семью невидимую нить, которой он обматывает своих родителей, подпитывает их чувства, делает каждый день не забываемым.

Я верю, что есть такие семьи, в которых любовь живет вечно и тайно в мечтах жду этого. Человек без семьи, как без рук, каждому суждено найти ее, хоть через год, через десятки лет.

Выводы.

Семья - самая высшая ценность для человека, каждый человек должен хорошо подумать перед тем, как войти в мир забот и хлопот.

Именно она дарит нам плоды для искусства, для написания больших работ, дарит надежду быть всегда нужным и любимым. Мы обретаем в ней большое количество любви, не от противоположного пола, которого любишь, а от детей. Они непринужденно заставляют тебя улыбаться, окунуться в мир радости и широко открытых улыбок.

Цените семью, ведь только там вас будут с любовью ждать.

ИДЕОЛОГИЯ КАК ФАКТОР ВОЗНИКНОВЕНИЯ ОБЩЕСТВА И ГОСУДАРСТВА

Войтюк В.П.

Аспирант кафедры философии и социальных наук Института филологии истории и искусств Гуманитарно-педагогической академии (филиал) КФУ

научный руководитель: Масаев М.В., докт. филос. наук, профессор
voyt.slava@mail.ru

Введение. Основной проблемой исследования – является выявление зачатков идеологии на ранних этапах развития человеческого общества и выяснение роли идеологических концепций в становлении первых государственных образований. Феномен идеологии как самостоятельное явление связывают с именем французского философа Антуана де Траси, введшего в обращение сам термин, «дух» которого овладел умами французов с самого начала взятия Бастилии, привел к падению правящей монархии Бурбонов и рождению первой Французской Республики.

Будет неправильным если не отметить, что идеология является одним из видов духовного производства таким же как религия, философия. Духовная сфера общества, есть результат появления самого общества и требует участия духовных и интеллектуальных сил людей в производстве духовных ценностей, востребованных социальными институтами общества. Общественное сознание, являющееся продуктом, создаваемым каждым индивидуальным сознанием, с усложнением производственных и общественных отношений претерпевает изменения, порождая новые формы общественного сознания, представляющие собой идеи философские, нравственные, политические, идеологические.

С появлением имущественного расслоения, классового деления, в обществе возникает запрос на объяснение существующего общественного и государственного устройства, легитимности власти одних классов над другими. Данный заказ приходится выполнять ведущим мыслителям своего времени: жрецам, философам, священникам и ученым. В древней Греции Платон и его ученик Аристотель в своих работах рассматривали существующее государство через призму существующих духовных, моральных ценностей и идеологических концепций, пытались осмыслить будущее устройство общества. Блаженный Августин и Фома Аквинский рассматривали государство и социальные институты, давая их объяснение с точки зрения теоцентристских идеологических взглядов. Исследование феномена идеологии, его влияния на общественные и государственные процессы остается актуальным и в наше время в виду сложности и неоднозначности самого феномена и противоречивости подходов в его рассмотрении.

Цель исследования: выяснить роль идеологии в контексте исторического развития государственных объединений.

Задачи: выделение основных функций идеологии, оказавших влияние на процесс становления общественных и государственных объединений.

Методика: анализ и синтез.

Результаты исследований. Рассматривая развитие общества с возникновения первобытной общины можем вычленить ту идею, которая позволит создать первые государства, подчинившие интересы личности на благо общества. По словам Ф. Энгельса: «племя, род и их учреждения были священны и неприкосновенны, были той данной от природы высшей властью, которой отдельная личность оставалась безусловно подчинённой в своих чувствах, мыслях и поступках» [3,с.7]. Идея главенства интересов общины над потребностями одного человека дала толчок к созданию первых общественных объединений, ставших основой первых государственных образований, задавших вектор дальнейшему цивилизационному развитию. По утверждению Хосе Ортеги-и-Гассета народы и этносы не могут сосуществовать просто так, их должно что-то объединять. Массы объединяются идеей для достижения целей и выполнения задач, которые стоят перед общественным объединением на определенном отрезке его исторического развития. Именно идея,

постепенно трансформирующаяся в идеологию, позволила создать первые государственные объединения [4, с.39]. Но, при этом, позволила верхушке общества, возникшей в результате имущественного расслоения, эксплуатировать соплеменников, что ознаменовало переход к рабовладельческому государству.

С делением общества на классы происходит деление общественного сознания, которое распадается на сознание отдельных классов. «Антагонизм в материальной основе общества породил антагонизм и в общественном сознании» [2, с.118]. Рассматривая исторический путь развития общества, мы видим, что классовое противостояние из физического и материального переходит в план противостояния духовной сферы, в котором идет борьба между идеологиями противоборствующих классов. Примером такого противостояния может служить рабовладельческий строй, установившийся в Древней Греции на одном из этапов исторического развития. Большинство философов и мыслителей того времени являлись людьми свободными и пользующимися плодами рабского труда или его использующими, поэтому они разделяют взгляды своего сословия на рабство и существующий строй. То, что хорошо для моего сословия, касты и для меня – хорошо для всех членов общества. Так Гераклит объясняет существующий уклад, «неким прообразом идеологической концепции борьбы Маркса», а именно противостоянием в обществе которое сходно с окружающей средой, где идет постоянная борьба и в ходе этой борьбы решается кому быть господином, а кому рабом [1, с. 277]. Таким образом, Гераклит реализует демпфирующую функцию идеологии, способствующую снятию возможного напряжения в обществе. Платон в труде «Государство», говорит о рабах как о вещи служащей для нужд своего господина [1, с.403]. Пытаясь быть объективным в исследовании, найти идеальное устройство государства и общества, Платон все равно не избегнет субъективности в виду принадлежности его индивидуального сознания и объективного разума к общественному сознанию породившего его. Аристотель в доказательстве социального неравенства, рассматривая феномен рабства в своих рассуждениях, не стесняясь приводит «физиологическую теорию», согласно которой природа создает раба, наделяя его необходимыми физическими кондициями, позволяющими выполнять грубую физическую работу, а свободный физиологически приспособлен к политике. Исходя из рассуждений Аристотеля, видим предопределенность рабства или свободы независимо от человека и его воли [1, с.420]. Рассуждая таким образом, мыслители вольно или невольно реализовывают целый ряд функций идеологии: теоретико-познавательную, интеграционную, селекционную, программную, мотивационную, ориентационную, мобилизационную, демпфирующую, воспитательную, инновационную. Их реализация позволила проецировать систему ценностей и взглядов правящего класса на остальные слои населения в интересах существующего правящего класса.

Выводы: Идеологии принадлежит значимая роль на протяжении всего исторического пути развития государственности. Именно идея, постепенно трансформирующаяся в идеологию, позволила создать первые государственные объединения. Являясь неотъемлемой составляющей бытия человека, она создает цели и ориентиры развития индивида и общества, что позволяет изменить бытие человека.

Шевченко О.К.¹

¹к.ф.н., доцент кафедры философии и социальных наук Гуманитарно-педагогической академии КФУ

Введение. На протяжении XX века идут ожесточенные споры о природе власти. Часть исследователей склонна видеть ее природу в некой субстанции, другие отстаивают точку зрения о рассеянной власти, отмечая, что природы власти как таковой нет, а имеется лишь общеупотребительный термин для разнообразных процессов. На рубеже XX и XXI веков выходит книга Жана-Кассьена Биллье «Власть» (Jean-Cassien Billier. *Le Pouvoir*, Paris, Armand Colin, 2000), которая подводит итог многолетним дискуссиям и выдвигает новые задачи перед исследователями природы власти.

Цель и задачи исследования: проанализировать идеи месье Биллье и оценить их гносеологический потенциал в первой четверти XXI века.

Результаты исследований. Профессор Белье настаивает, что власть — это прежде всего акт разума, который формирует и фокусирует невнятную волю. Процесс создания определений есть первейший и наиглавнейший видимый акт власти. Автор сам объясняет истоки идеи разумного акта как первичного акта власти книгой С. Льюкса (*Power: A Radical View*. Oxford, Blackwell, 1986), который выводит ряд положений о том, что власть — это производство концептуализации реальности. Но Белье идет намного дальше Британца.

Ключевая идея рассматриваемой концепции состоит в том, что: власть это пустота в которой реализуются наши желания. И сам факт реализации или возникновения желания или веры в возможность возникновения желания есть уже факт явленной власти. Власть, заявляет французский мыслитель, это не наличие чего-то, а отсутствие чего-то. Факт нехватки чего-то рождает это нечто получить, обрести, взять и т.д., и вот это то желание получить и есть фокус власти как таковой. Ожидание появления (из притчи об Острове Б. Паскаля) чего-то есть главнейшее условие власти и признания самой власти. Но это возможно лишь в условиях пустоты, если угодно, наличие отсутствия, которое создает одновременно условия и факторы власти.

Речь идет не о таких вещах как Государство, политика или, скажем, социальные взаимоотношения. Автор говорит о власти, как предтечи всех выше перечисленных *следствий* власти. Хорошо видимых и, поэтому, прекрасно маскирующих суть власти — тотальную антропологическую пустоту. В этой реальности приобретает важнейшее значение *Le pouvoir sur soi* (власть над собой), эффекты бессилия воли, трагичности желания и удивительный статус разума.

Венцом размышлений над властью выступает для француза практическая сторона дела, которую он видит в христианской рефлексии власти: *Le pouvoir dans l'héritage théologico-politique chrétien* (власть в христианском богословско-политическом наследии).

В этой связи крайне любопытны тезисы известного философа и православного священника о. сергия Булгакова, который также попытался совершить не рядовой философский а теолого-философский анализ власти именно с позиций тотальной христианской антропологии. Тезисы вычленены из работы С. Булгакова: «Свет рневечерний»:

1. Власть не создается, но возникает.
2. Власть, сведенная к роли утилитарного средства. не просуществовала бы и дня.
3. Власть есть образ всемогущества.
4. Божественная власть неотделима от Божественной любви, при этом власть осуществляется лишь для грешников.
5. Власть есть богоустановленное средство для внешней борьбы с внутренним злом.
6. Секуляризация власти... сведение ее к началам политического утилитаризма, к началам натурально-человеческой звериности.

Французский мыслитель, работая в рамках западно-европейской философии, рассмотрев власть при помощи католической теологии увидел под ней некую пустоту, готовую отдаться любому разумному страждущему предметного бытия. А православный священник, идя от православной теологии и адаптируя русский опыт философствования увидел во власти пустоту (натурально-человеческую звериность) как результат искажения великой диалектической двоичности: божьего всемогущества и божьей любви.

Выводы. Представляется верным и по существу успешным подход Жана-Кассьена Биллье к поиску запредельности власти в антропологическом измерении с одной стороны и тщательная инкорпорация в философский текст теологических аспектов. Это позволило нащупать очень важную для XXI века идею о пустоте как важнейшей характеристике власти. Другое дело, что мы не можем согласиться с мсье Биллье о том, что это онтологически должная ситуация, и склонны отдать свои предпочтения логике С. Булгакова. Но факт остается фактом, полностью секуляризованная теория власти в настоящее время выглядит крайне ущербной и философски неприемлемой.

В 2013 году Мойзес Наим написал книгу «Конец власти», где основной лейбмотив гремел о том, что Власть находится в упадке, ее идеи и схемы не работают... появляется что то другое, но что именно не ясно... но это явно не привычная всем власть. Считаем, что в упадке находится не сама власть, а попытки ее утилитарного рассмотрения в формате государственного устройства или схем роста ВВП. Такой подход к анализу проблем власти XXI в. действительно находится в упадке, о чем и свидетельствует книга такого практика и утилитариста как бывший член кабинета министров Венесуэлы, один из директоров Всемирного банка, член совета Всемирного экономического форума и главный редактор the Washington Post group, Мойзес Наим.

КУЛЬТУРА И НИГИЛИЗМ

Мирошников О.А.

Профессор кафедры философии и социальных наук Института филологии истории и искусств Гуманитарно-педагогической академии (филиал) КФУ
mirtannen@gmail.com

Введение. Центральная проблема исследования – смена культур на данном историческом пространстве: античная культура; средневековая европейская культура; западная культура.

Применительно к 19 и 20 вв. в качестве главного врага культуры принято было рассматривать нигилизм. Однако сам механизм действия нигилизма, его не только отрицательная, но и положительная составляющая, оставались затронуты относительно слабо. Данная проблема рассматривалась мыслителями 19 и 20 вв., в частности Ф. Ницше и М. Хайдеггером. Сложность данной проблемы обуславливается еще и тем, что само понятие «нигилизм» принято связывать с определенными относительно краткими периодами в развитии культуры. Неоднозначность самого данного термина во многом обуславливает то обстоятельство, что исследование его продолжает сохранять свою актуальность и в наше время.

Цель исследования: дать развернутый анализ понятия «нигилизм» применительно к разным этапам истории культуры.

Задачи: - провести философский анализ понятия «нигилизм»; - определить конкретные формы проявления нигилизма в истории культуры.

Методика: анализ и синтез.

Результаты исследований. Ф. Ницше был одним из первых мыслителей, указавших на опасность нигилизма для европейской культуры и европейского общества в целом. Во

второй половине 19 в. он говорит о таких чертах нигилизма, как преобладание механицизма в естественных науках, ложь в политике, анархия в экономике, фатализм в истории, тенденции к «чистому искусству» в художественной культуре. В последнем немецкий философ видит основную угрозу культуре в целом. И, по крайней мере, современный ему нигилизм мыслитель видит как конфликт поколений – отцов и детей. Прежде этого конфликта не существовало, каждое новое поколение «хотело полагать в основу своей жизни старину и начинало себя чувствовать только тогда, когда оно не только принимало взгляды отцов, но принимало их возможно строже. Критика отцов считалась тогда пороком, теперешние молодые нигилисты начинают именно с нее».

Тему конфликта поколений развивает в своей концепции и М. Мид, связывая это не только с культурой, но и с воспитанием. Межпоколенные конфликты, отмечает она, присущи в основном классовым обществам, обладающим высокой вертикальной мобильностью. Автор для объяснения их приводит следующую схему. «Молодой человек, завоевывающий иное положение в обществе, отличное от его родителей», к какой бы социальной, этнической или расовой группе ни принадлежали, должен был «искать новые модели для своего поведения». Он может это осуществить разными способами. В некоторых обществах это не приводит к разрыву молодого человека со своим прежним воспитанием и со своими родителями. В других, напротив, это ведет к резкому разрыву с прошлым. «Если число таких молодых людей велико, они становятся образцами поведения друг для друга и, отвергая в новых условиях поведенческие модели взрослых, рассматривают своих учителей и администраторов как противостоящую им силу, которую скорее следует перехитрить, чем следовать ее примеру. Но когда число новообращенных, учащихся, новичков, вовлеченных в изменения, мало, моделью для их поведения служит поведение большинства... Он... перестанет себя вести, как свойственно представителю его класса или культурной группы».

Мид не употребляет слова «нигилизм». Она пользуется иной терминологией. Но самый первый нигилизм следует связывать с отрицанием того, что исследователь называет постфигуративной культурой. То, что вырастает позже, хотя и на основе этой культуры, но имея качественное от нее отличие, вырастает благодаря новому этапу нигилизма. На данном этапе нигилизм выступает как вполне самостоятельная сила. Нигилизм, выступающий как самостоятельная сила – это и есть революция.

И эта сила представлена людьми, жизненный опыт которых, по словам Мид, «сокращается на поколение, а его связи прошлым ослабевают... Прошлое, когда-то представленное живыми людьми, становится туманным, его легче отбросить или же исказить в воспоминаниях».

В немецкой философии, если говорить о нигилизме, линию, начатую Ницше, продолжает М. Хайдеггер. Данный мыслитель, в частности, предостерегает от того, чтобы ставить знак равенства между нигилизмом и атеизмом. Последний является «внешним», «жалким» проявлением нигилизма, притом нигилизма современного. Корни же нигилизма лежат достаточно глубоко. Их следует искать в далеком прошлом. «Нигилизм есть история», он «определяет саму историчность этой истории», он есть «внутренняя логика... совершающегося», примерно определить его временные границы можно, рассматривая историческое развитие «от начинающегося обесценения до необходимой переоценки».

И действительно, корни нигилизма протянулись в Новое время из средних веков (если только не из еще более раннего периода человеческой истории). Тогда, по крайней мере, в средневековье, «нигилизм» выполнял чисто служебную функцию по отношению к становлению нового. Новое тогда создавалось медленно, могло достаточно долго сосуществовать бок о бок со старым, ветшая, разрушаясь. «Нигилизм» этого периода шел не впереди, а позади прогресса. Он убирал то, что было связано с далеким прошлым и в новых условиях так или иначе должно было быть устранено. В средние века нигилистическая составляющая европейской культуры играла, повторяем, служебную, подчиненную роль. Результатом творческой деятельности было возникновение нового в культуре христианской Европы, результатом же нигилизма было разрушение того устаревшего, что должно было

отмереть. По-видимому, два события – Реформация в средние века и Просвещение в Новое время – привели к серьезному нарушению привычной последовательности. Отныне нигилизм предшествует творчеству. Это очень масштабное движение; революционный процесс (не только в Европе, но и за ее пределами) является частным его проявлением.

Выводы: В истории культуры нигилизм играл – и продолжает играть – неоднозначную роль. Способствуя на протяжении средних веков утверждению нового – ликвидируя сохранявшиеся остатки старого, - нигилизм изменил в Новое время свою роль, как и свой характер. Разрушительное начало в нем (в период Реформации, а затем и в период Просвещения) выходит в нигилизме на первый план, что обусловило появление в Новое время революций. Последние представляют собой не единственную, но наиболее значительную форму проявления нигилизма в новую эпоху.

НЕКОТОРЫЕ АСПЕКТЫ ФИЛОСОФСКО-ПРАВОВОЙ АКСИОЛОГИИ РЕАЛИЗАЦИИ КОНСТИТУЦИОННЫХ ПРАВ ЧЕЛОВЕКА И ГРАЖДАНИНА В РУСЛЕ СОЦИАЛЬНО-ФИЛОСОФСКОГО АНАЛИЗА

Масаев М.В.

д. филос. н., профессор кафедры философии и социальных наук
Гуманитарно-педагогической академии (филиала) КФУ
mikhail-masaev@yandex.ru

Введение. Общеизвестно, что Конституция – основной закон государства. И в данном контексте конституционные права – основные. Поэтому их реализация в современном российском обществе является приоритетным моментом в обеспечении целого ряда вопросов, связанных с практикой реального применения правовых и социально-экономических проблем реализации конституционных прав человека и гражданина Российской Федерации в русле национальной безопасности.

Цель исследования. В данном случае главная цель работы – это осмысленная философско-правовая аксиология реализации конституционных прав человека и гражданина в России становится важным фактором влияния на общественное сознание граждан государства и приобретает поистине колоссальное значение.

Задачи исследования.

- социально-философский анализ изучаемого явления
- выделение и осмысление некоторых его сторон в контексте философско-правовой аксиологии.

Методы исследования: общенаучные – анализ, синтез, обобщение; аналогия частнонаучные – связанные с понятиями философии и аксиологии права.

Результаты исследования. В самом деле: какое общество мы хотим получить? С чёткими ценностными ориентирами и критериями (а они невозможны без чёткого обозначения приоритетов именно в зеркале философско-правовой аксиологии), позволяющими обществу развиваться в русле положительной динамики, или же социум с пресловутой неопределённостью, нелинейностью, стохастичностью, где не видны ценностные идеалы и ориентиры, где правит бал т. н. толерантность, переходящая порой во вседозволенность и распущенность и, как следствие, деградацию человека и гражданина, превращению этих символических (с точки зрения теории символов и концепции парадигмальных образов и символов эпох и цивилизаций– М. М.) и знаковых понятий в симулякры. Вслед за эти идёт более мощная волна деградации общества в целом и, как следствие, возможный коллапс государственной машины.

Вот почему мы всё настойчивее должны ставить вопрос именно о философско-правовой аксиологии реализации конституционных прав человека и гражданина в России. А

социально-философский анализ этого вопроса должен занимать особенное место на повестке дня современных государственных чиновников, которые в идеале должны быть не просто чиновниками, а «мужами» и «отцами», которые будут, по образному выражению великого А. С. Грибоедова, указывать нам на образцы, которые мы должны будем принимать как полноправные члены общества и неукоснительно следовать этим образцам. Поэтому вопрос о том, где же эти «отцы» и где же эти «образцы», остаётся открытым («Где, укажите нам, Отечества отцы, которых мы должны принять за образцы», – вещал великий Александр Сергеевич).

А ведь именно должное выделение ценностного компонента в ходе реализации конституционных прав человека и гражданина позволяют государственным мужам более чётко ориентироваться в нестабильном политико-правовом поле и окружении. Именно ценностный компонент в динамике реализации основных конституционных прав человека и гражданина придаёт должный вектор положительному развитию социума в целом и отдельного гражданина в частности.

Рассматривая феномен права как общего блага для общества, следует согласиться с тем, что ценности в данном случае выступают в единстве двух сторон – определённой человеческой деятельности, причём характера **творческого**, и в качестве предмета общественных и личных потребностей и интересов. Человек, проживая в мире смыслов, назначений вещей и явлений, а также оценок, проживает также и в мире ценностей. Иными словами, «ценность выражает отношение человека к вещи, явлению, процессу», что обуславливает неразрывность ценности и оценки, а последняя при этом не просто важный момент в познании ценности и её измерении, а главное условие действий именно практического характера, разумного в дальнейшем принятия решений, выбора между различными альтернативами. К примеру, вне анализа таких ценностей, как армия, рост населения, здравоохранение, образование, благосостояние населения, его социальной защищённости, невозможно быть активными действующими лицами, равнодушными к судьбе родины, быть именно активными субъектами права, носителями идеалов философско-правовой аксиологии.

И в данном случае мы подходим именно к проблеме реализации конституционных прав человека и гражданина как проблеме ценностной.

Говоря о реализации конституционных прав, свобод и обязанностей гражданина и человека в Российской Федерации, следует подчеркнуть, что специфика юридической природы конституционных прав, свобод и обязанностей как элемента правового статуса обуславливается и особым порядком их исполнения и обеспечения.

Статья 18 Конституции РФ предусматривает, что права и свободы гражданина и человека являются непосредственно действующими, но основные права и свободы проявляют себя в качестве важнейшей формы выражения свободы личности только в процессе их реализации, способы которой различны.

Первым способом из этого списка является реализация в рамках самого конституционного статуса, то есть без дополнительной их конкретизации и, более того, их реализация не связана с личным трудовым вкладом человека. К примеру, пользование достижениями культуры, доступ к культурным ценностям, право на охрану здоровья и медицинскую помощь. Способ второй – это реализация основных прав, свобод и обязанностей путём конкретизации, где объекты соответствующих прав – это такие блага, практическое использование которых ставится в прямую зависимость от тех или иных условий и обстоятельств, имеющих юридическое значение. Например, конституционное право на материальное обеспечение может быть реализовано лишь в строго установленных самой конституцией случаях: возраст, болезнь, инвалидность, потеря кормильца, воспитание детей и в иных случаях, установленных законом. Третий способ реализации конституционных прав, свобод и обязанностей обычно относят к гарантиям их осуществления.

Выводы. В этой связи возникает итоговый вопрос, который подводит черту в анализе вышеописанных проблем: как гарантии осуществления превратить в **неотъемлемую ценность**, нарушение которой было бы не просто из рук выходящим явлением (а оно у нас уже чаще всего явление обыденное), но и каралось неукоснительно и неизбежно, а не так, как сегодня, зачастую, избирательно. И в контексте рассмотрения этой проблемы именно в рамках социально-философского анализа можно сделать **вывод** о том, что в случае реального оформления превращения гарантий осуществления в ценность неотъемлемую, мы будем иметь более совершенное общество именно с точки зрения философско-правовой аксиологии.

КУЛЬТУРА И СОВРЕМЕННОСТЬ

Ерзаулова А.Г.

*канд.культурологии, доцент кафедры философии и социальных наук
Гуманитарно-педагогическая академия (филиал) КФУ*

Введение. Культура каждого народа хранит в себе глубинные тайны и сакральные пласты, напрямую связанные с социальным и экзистенциальным бытием человека. Если отвлечься от проявлений культуры как чисто практических результатов человеческой деятельности, мы обнаружим её сущностные слои, архетипы, которые связаны с языком, с менталитетом, духовно-психологическими особенностями нации и с тем или иным типом сакрального отношения людей к действительности в рамках определённой традиции. В последние годы, мы являемся свидетелями распада постмодернистской культуры. Если мы не противопоставим навязываемым извне социально-историческим моделям свою, традиционную, в частности, христианскую модель, не вернёмся к её истокам, культура обречена.

Цель и задачи исследований. Проанализировать и осмыслить процесс трансформации культуры, как предмета, который активно начал развиваться со второй половины XX века и привел к значительным изменениям в области культурологических исследований. Противопоставить процессу десакрализации культуры её трансцендентность, необходимость обращения к глубинным основам собственного бытия и традиционным ценностям

Результаты исследования. Одним из возможных способов бытия человека, который возникает лишь в определённых исторических условиях и формах, является культура.

Сегодня процесс слепого подражания тем или иным канонам и господствующим стереотипам современной массовой культуры приводит к снижению качества традиционной культуры, лишает её стиля и самобытности. Так происходит гибель культуры, которая постепенно застывает и растворяется в цивилизации. Новые задекларированные ценности основываются теперь на практицизме, который стремится извлекать из всего исключительно материальные выгоды, а культура всё больше коммерциализируется и используется как одно из средств обладания этими материальными благами.

Но опыт исторического развития на примере многих поколений говорит о том, что высшие достижения культуры надисторичны, они принадлежат как прошлому, так настоящему и будущему. Истоки её сакральны, носят духовный и религиозный характер. Культура является в своих практических проявлениях тем ориентиром, по которому люди распознают своё место в жизни. Каждая культура имеет стадии своего развития от начальной до конечной. В каждой фазе эволюции культура имеет свои особенности и приносит отличные друг от друга плоды. Чем совершеннее культура, тем более она замкнута на самой себе и самодостаточна. Культура нуждается в трансцендентной основе, если такой связи нет, то неизбежен кризис культуры.

Назойливая популяризация «массовой культуры», внедрение её в сознание подрастающего поколения приводит к тому, что всё возвышенное, сложное и глубокое

исчезает из неё. Технократическая цивилизация со своей прагматичной ориентацией трансформировала культуру по своему сценарию и выдвинула новый лозунг – существование без высших ценностей. Утверждающая себя технократическая цивилизация создаёт новый мир, который упраздняет мотивы трансцендентного.

На место пустоты, которое оказалось при отказе от классической культуры, приходит «массовая культура», призванная создавать у человека иллюзию успокоенности, благополучия, процветания. Именно она делает всё возможное, чтобы человек отказался от собственного мышления, перестал задумываться об окружающем его бытии и использовал готовые модели жизни, предлагаемые «демократическим» социумом. Созданные искусственные ценностные ориентации убивают реальность.

На протяжении длительного периода мы можем наблюдать изменения, связанные с социально-политическими и культурными переворотами, которые потрясают традиционные основы и нарушают естественный ход цивилизационного развития. На этом фоне неизменными оказываются принципы христианского учения, актуальные и востребованные в любое время, так как христианство раскрывает свою новизну через сопоставление с тем миром, который оно пришло обновить.

Сегодня неоязыческие тенденции, впитанные западной культурой агрессивны и преднамеренно протовопоставляют себя христианству. Нетерпимость к христианскому наследию, воля к его преодолению перестали быть чем то редким и исключительным. Но подобный нигилизм естественным способом задевает великую античную традицию, которая переплелась с христианской в достаточной мере стала неразделимой

Выводы. Время, которое переживает сейчас человечество, революционно в самом глубоком и точном смысле слова. На наших глазах ломаются архаичные социальные формы и структуры, уходят в прошлое многовековые традиции.

Отказ от христианской культуры заставляет человека искать новые мистические источники вдохновения вне зависимости от их культурного и религиозного содержания. Это, в частности контртеологические революции, образование различных мистических сект и движений и как следствие - кризис личности в XX веке. Показательным является фигура потребителя, который всегда готов отозваться на все рекламные соблазны и нивелировать все традиционные ценности.

Перед современным человечеством стоит выбор – отход от космической гармонии и стремление к самоликвидации, либо – возвращение к великой традиции, а вместе с ней к реальному миру и реальной ответственности перед ней.

Во всём многообразии культур, которые сменяют друг друга на протяжении истории, русская культура отличается тем, что представление о ней в мировом контексте было недостоверно и неопределённо, долгое время являясь объектом для многих негативных оценок и отрицательных суждений.

Сбой отношения человека к своему онтологическому пространству заключается в том, что ему вновь страстно захотелось вернуться в космическое безличье. После выхода из зависимости от природы, человек приобрёл новый вектор для своего дальнейшего пути. Бытие кажется понятным и его измерение не ограничено пространством и временем, нравственностью и разумом. И, по мере вытеснения христианства из общественной, культурной, универсальной жизни, старые тени вновь начали сгущаться и как следствие культура стала деформироваться.

Культура нашего народа развивалась, ориентируясь на восточную христианскую цивилизацию. Сегодня, когда наступил период обострения глобальных проблем, идёт активный пересмотр культурного наследия человечества, его реинтерпретация. Важная роль в сложившейся ситуации принадлежит русской культуре.

В русской культуре природно-космическое стоит выше человеческого и социологическое смотрит в космическую вечность. Это ностальгия по реальному и космически устойчивому, по непреходящим ценностям и жизни в ладу с вечными гармониями.

ДЕЯТЕЛЬНОСТЬ НАЦИОНАЛЬНО-КУЛЬТУРНЫХ ОРГАНИЗАЦИЙ ПО РАЗВИТИЮ МЕЖНАЦИОНАЛЬНОГО СОГЛАСИЯ КРЫМСКИХ ЭТНОСОВ

Атик А.А.¹

¹к.ф.н., доцент кафедры философии и социальных наук Гуманитарно-педагогической академии ФГАОУ ВО «КФУ им. Вернадского» г. Ялта

Введение.

В статье рассматриваются проблемы реализации национальной и культурной политики в многонациональном обществе Крыма и роль национально-культурных организаций в развитии межнационального согласия крымских этносов. Для крымского полуострова, объединившего на своей территории представителей различных народов, культур и конфессий, особо актуальным становится политика мультикультурализма, актуализирующая вопрос предотвращения ксенофобии, этноконфессиональной нетерпимости в поликонфессиональном и поликультурном обществе, а также сохранения культурной идентичности различных народов.

Целью данной статьи является выявление роли национально-культурных организаций в решении вопросов о стабилизации культурной ситуации в Республике Крым и совершенствовании нормативных и правовых актов Республики Крым и г. Севастополя в сфере культурной политики. Для осуществления данной цели необходимо решить следующие **задачи**:

- рассмотреть основные направления деятельности национально-культурных организаций;
- изучить роль национально-культурных организаций в развитии межнационального согласия крымских этносов.

Результаты исследования.

Как известно, в Крыму проживает свыше 170 наций и народностей, каждая из которых стремится к сохранению своей идентичности, своей культуры, языка для своих детей и будущих поколений. Однако важным является не только сохранение себя и осознание своей уникальности, но также и создание условий развития толерантности и уважительного отношения к представителям иной «Другой» культуры. Поликультурное общество, такое, каким является и крымское, вмещает в себя многочисленные культурные традиции и практики. Для любого поликультурного общества важной представляется проблема сохранения межэтнического и межконфессионального согласия. Безусловно, любые конфликты межнационального и межконфессионального характера встречаются в тех обществах и государствах, где не уделяют должного внимания национальным и конфессиональным проблемам. Крым всегда был местом встречи разных культур, что делает вопрос о межнациональных отношениях и научно разработанной национальной политики крайне актуальным.

В современном поликультурном обществе особое значение имеют общечеловеческие ценности, которые регулируют поведение людей, выступают в качестве критериев поиска взаимопонимания и согласия в обществе. Человеческая жизнь, здоровье, семья, дружба важны для каждого человека, но приобрести и сохранить их возможно только в стабильном обществе. Для этого необходимо признание культурных отличий, прав и свобод человека и толерантности, которая предполагает устремление к взаимопониманию и диалогу с «Другими», признание их прав на отличие.

Но одной толерантности в наше время недостаточно. Людям необходимо выйти на новый уровень взаимоотношений. В этой связи, еще в 2008 году Комитет министров иностранных дел Совета Европы принял на рассмотрение и одобрил «Белую книгу по межкультурному диалогу».

Авторы «Белой книги» рассматривают межкультурный диалог как взаимный и уважительный обмен взглядами и суждениями на основе взаимопонимания и почтения между представителями разных культур.

Сегодня, по мнению экспертов, без применения необходимых мер к концу этого столетия исчезнет приблизительно половина существующих сегодня языков мира, которых насчитывается около 6 тысяч. Для решения этой проблемы был создан проект ЮНЕСКО «Языки под угрозой исчезновения», в рамках этого проекта был создан «Атлас языков мира, находящихся под угрозой исчезновения». В этом атласе перечислено 2437 языков из которых 230 уже исчезло во второй половине XX века. В Крыму под угрозой исчезновения находятся 15 языков, среди которых, караимский, ногайский, гагаузский и др.

С целью углубления межконфессионального и межкультурного диалога в Крыму действует ряд организаций государственного и регионального уровней, такие как Крымского регионального отделения Ассамблеи народов России, Крымская региональная общественная организация «Ассоциация по развитию творчества народов Крыма», Государственный комитет по делам межнациональных отношений и депортированных граждан республики Крым, ГБУ «Дом дружбы народов», национально-культурные автономии.

Главной задачей этих организаций является сплочение национальных общин, обществ и общественных организаций, для укрепления дружбы между народами, населяющими полуостров.

Эти и другие национально-культурные и общественные организации видят своей главной задачей содействие осуществлению государственной национальной политики и гармонизации межнациональных отношений в Республике Крым.

Упомянутые организации, осуществляют разные виды деятельности, направленные на реализацию государственной программы. Такими видами деятельности являются:

- подготовка и проведение конференций, круглых столов, семинаров, форумов по вопросам межнационального и межконфессионального взаимодействия и согласия;
- подготовка и проведение массовых мероприятий в области презентации и развития культур и традиций народов крымского полуострова: это различные фестивали, парады культур, национальные шествия, выставки, презентации, которые способствуют повышению уровня межкультурной компетенции жителей полуострова;
- проведение просветительской деятельности среди граждан, особенно молодого поколения, целью которой является повышение уровня межнациональной солидарности и сплоченности в Крыму.

Таким образом, мы приходим к следующим **выводам**:

во-первых, развитие общества и межнациональное согласие невозможны без взаимопонимания и диалога культур. Взаимоуважительные отношения должны быть построены на единых для всех участников диалога правилах, таких как готовность к сотрудничеству с представителями иных культур, доброжелательность и миролюбие;

во-вторых, в современном обществе до сих пор возникают этнокультурные, межнациональные и межконфессиональные конфликты, которые могут быть преодолены путем изучения причин и природы таких конфликтов, создания условий для устранения этих причин и укрепления добрососедских отношений. И в этом ключевую роль играют национально-культурные организации, способствующие урегулированию отношений между Крымскими этносами и нациями, что проявляется в сознательном влиянии национально-культурных организаций на развитие межнациональных и межэтнических взаимоотношений, с целью их нормализации и гармонизации.

СТРУКТУРНЫЕ И КОНЬЮНКТУРНЫЕ ВОЗМОЖНОСТИ ЭКОНОМИКИ ДЛЯ
УСКОРЕНИЯ РОСТА ИНВЕСТИЦИЙ В СОВРЕМЕННЫХ УСЛОВИЯХ

Боярчук Н.К.

доцент кафедры экономики и финансов Гуманитарно-педагогической академии КФУ
b_nadin@bk.ru

Введение. В статье рассматривается одна из актуальных проблем современной экономической системы - возможности ускорения роста инвестиций в современных условиях. Всем известен факт, что в обеспечении устойчивого экономического роста важную роль играют инвестиции. Такая экономическая категория, как инвестиции, является одной из наиболее часто используемых в экономической системе как на макроуровне, так и на микроуровне. При этом до сих пор, несмотря на активное внимание исследователей к этой экономической категории, до сих пор не выработано универсальное определение инвестиций, которое отвечало бы потребностям как теории, так и практики, а также было бы адекватным с позиций конкретного макроэкономического агента - государства, предприятия, домашнего хозяйства.

Целью работы является исследование экономических возможностей для ускорения роста инвестиций в стране. Важным условием для эффективного и устойчивого роста экономики является понимание необходимости изучения экономической структуры и сложившейся экономической ситуации (конъюнктуры) страны. Экономическая структура не постоянна, она подвержена изменениям, которые зависят от законов рынка, от государственного инструментария, направленного на ускорение структурных сдвигов сторону прогресса и т.д. Непродуманные и резкие изменения структуры, приводят к структурным кризисам в экономике, которые представлены глубокими диспропорциями между развитием отдельных сфер и отраслей производства, что приводит к аграрным, энергетическим и другим кризисам. В этой связи появляются закономерные вопросы: как избежать возможных диспропорций, какие конъюнктурные факторы российского рынка могут помешать в ближайшие годы обеспечить экономический рывок.

Результаты исследований. На сегодняшний день в экономической науке часто проводятся исследования, аналитические комментарии, прогнозы в сфере инвестиций на макроуровне. В частности, эксперты Аналитического кредитно-рейтингового агентства (АКРА) в своем обзоре «Шесть драйверов инвестиционного роста в России», в котором они провели уточнение прогноза экономики РФ до 2022 года, указали, что «приоритетом экономической политики станет стимулирование экономического роста за счет инвестиций». При этом было отмечено, что «возможности для ускорения роста инвестиций будут иметь скорее отраслевой характер и будут связаны с двумя группами стимулов — Структурными (социально-экономические изменения, государственная политика) и Конъюнктурными (финансовое состояние отрасли, ее рост, доступность финансовых ресурсов)».

Экспертами было высказано предположение о том, что же стоит ждать в экономике РФ в области инвестиций:

1. Государственная политика, а именно применение мягкой монетарной политики, т. к. прямое стимулирование инвестиционного спроса за счет роста государственных расходов ограничено бюджетным правилом, а Центробанк сейчас видит своей основной целью сглаживание циклических колебаний.

2. Жесткое бюджетное правило и сокращение расходов бюджета создают «стимулы для роста частных инвестиций на рынках, представленные государственными услугами (здравоохранение, образование)».

3. Рост экспортного рынка (добыча и транспортировка газа, химия, сектор транспортной инфраструктуры).

4. Импортозамещение, особенно в сельском хозяйстве, легкой промышленности, в электронике и фармацевтике.

5. Снижение издержек в розничной торговле, логистике и финансовом секторе.

6. Замещение основных фондов, в частности, в дорожном секторе и ЖКХ, т. к. там наблюдается «накопленное недоинвестирование», импортное оборудование дорожает, а спрос на ремонт растёт.

Выводы. Очень важным моментом является финансирование инвестиций, но так как больше пятидесяти процентов инвестиций в основной капитал в РФ формируется средствами частных компаний, они, в-первую очередь, будут зависеть от их финансового состояния за прошлые годы. И самое главное, бизнесмены, принимая решения об инвестициях, всегда считают такие конъюнктурные факторы, как рентабельность, кредитные риски, динамику объемов производства и др.

Основываясь на данных Росстата, Центробанка и ФНС, можно прийти к выводу, что в РФ просто нет безусловных лидеров по конъюнктурной привлекательности инвестирования. Не совсем плохие показатели для инвестирования наблюдаются в транспортно-логистическом комплексе, машиностроении, химии, энергетике, производстве одежды и обуви, финансах. Сегодня неинтересно инвестировать в строительство, образование, медицину, коммерческие услуги и недвижимость.

Давайте проведем мониторинг цифр: в 2017 году объем инвестиций в РФ вырос на 3,7%. Минэкономразвития в своем прогнозе закладывает рост инвестиций на уровне 4,7–5,7% в 2018–2020 годах (а в целевом сценарии и вовсе 5,7–8,6%). Экономисты АКРА менее оптимистичны: в 2018 году вложения увеличатся на 3,7%, но их рост замедлится до 2,7% в 2020 году и останется примерно на том же уровне в последующие два года. ВВП же будет увеличиваться лишь на 1,5–1,7%. Ситуация в целом скорее говорит о невозможности быстрого экономического роста за счет инвестиций, заключают аналитики.

МЕТОДИЧЕСКИЕ АСПЕКТЫ ФОРМИРОВАНИЯ ЭКОНОМИЧЕСКИ АКТИВНЫХ ПРЕДПРИЯТИЙ

Мардар Д.А.

доцент кафедры экономики и финансов

Гуманитарно-педагогической академии филиал КФУ

Введение. В конкурентной среде каждому предприятию необходимо осуществлять активную экономическую деятельность. На экономически активные предприятия сравнительно меньше влияют кризисные явления в экономике, поскольку их операционная деятельность и доходы от нее стабильны, что обеспечивает процессы воспроизводства и рациональное использование основного капитала, денежных, материальных, энергетических и других видов ресурсов. Отсутствие перечисленных и других аналогичных признаков приводит к снижению уровня рыночной активности предприятий, замедлению или деградации их материально-технической базы и других негативных последствий.

Целью работы является выявление и обоснование методических аспектов формирования экономически активных предприятий.

Для осуществления стабильной и прибыльной деятельности, предприятиям в своей работе необходимо придерживаться соответствующих, общеэкономических требований.

Как показывает экономическая практика, предприятие действует, начиная с точки безубыточности, но находится в ней или вблизи от нее не перспективно. Однако, находясь в данной точке предприятие осуществляет производственно-экономическую деятельность, оно уже "живое", но считать его экономически активным можно лишь в том случае, если предприятие сумело воспроизвести стоимость своих основных фондов за период времени, который не превышает срок их использования согласно техническому паспорту.

Такое требование базируется на постоянно растущем уровне развития научно-технического прогресса, следовательно, предприятию необходимо иметь возможность приобретения нового оборудования, которое позволит производить продукцию нового поколения с лучшими потребительскими и экономическими свойствами.

Исходя из вышеизложенного, можно обозначить, что экономическая активность предприятия - это такое состояние его экономической деятельности, которое характеризуется наличием расширенного воспроизводства продукции и ресурсов, осуществлением инвестиций за счет собственных, привлеченных и других источников, а также инновационным типом развития операционной, инвестиционной и других видов деятельности.

Понимание сущности экономической активности основывается на признании включенности в нее фактора времени. Это значит, что показатель экономически активного предприятия отображает не ситуационные, а долговременные отношения и потому принадлежит к стратегическим характеристикам.

О необходимости увязки воспроизводства со временем говорит также и А.Г. Вагонова, которая считает, что процесс производства всегда протекает во времени, основные производственные фонды принадлежат к факторам производства, существуют допустимые (предельные) значения нормативных требований факторов производства, так процесс воспроизводстваосновной деятельности предприятия неразделимо связан с воспроизводством факторов производства, необходимостью измерения отдельных показателей эффективности в годах.

В связи с этим измеритель экономической активности предприятия целесообразно формировать на предположении, что размер валовой прибыли и амортизационные отчисления обеспечивают сумму основных средств в течение нормативного срока их инновационного функционирования, которое приводит к стабильной и эффективной работе предприятия.

Критерием оценки состояния воспроизводительного процесса является нормативный срок восстановления основных фондов и капитального строительства.

Он разрабатывается с использованием нормативного срока службы оборудования, по его видам или особенностям в определенной отрасли.

Этот процесс является необходимым, поскольку срок морального старения при современных темпах развития научно-технического прогресса представляет 7-8 лет.

В частности, С. Пимаков утверждает, что в странах с развитой рыночной экономикой средний срок работы оборудования не превышает 10 лет.

Следовательно, нормативный подход к регулированию воспроизводственного процесса на отдельном предприятии не противоречит рыночным принципам ведения хозяйства.

Нормативы устанавливают связи между ресурсами предприятий и конечными результатами, в которых заинтересовано общество, ориентируют хозяйствующие субъекты на принятие экономических решений, которые отвечают интересам как отдельного предприятия так и экономики в целом.

С помощью нормативов достигается объективно предопределенная связь между результатами производства, расходами и доходами предприятий. Использование нормативов позволяет учесть комплекс требований, которые являются необходимым условием нормального восстановления экономической системы.

Для оценки эффективности капитальных вложений в практике проектирования и эксплуатации предприятий получили распространение разные показатели окупаемости расходов, которые определяют срок их покрытия полученной прибылью. Предложенный критерий срока воспроизводства основных фондов учитывает не только прибыль, но и амортизацию и инвестиций, что обеспечивает ему не только оценочные, но и регулирующие функции.

Для построения соответствующей модели экономически активного предприятия необходимо соотнести показатели деятельности предприятия, которые отображают наличие воспроизводственного процесса.

Поскольку основные принципы рыночной экономики строятся на самоокупаемости, предприятию необходимо иметь возможность воссоздавать, используя собственные ресурсы и средства.

Поэтому, в модели построения экономически активного предприятия, как основные собственные источники должны быть учтены прибыль и амортизация, также для развития производства необходимо привлечение дополнительных средств.

Именно эти источники должны обеспечивать простое и расширенное воспроизводство основных фондов.

Результаты исследований. Предложенная методика формирования экономически активных предприятий позволяет выстроить, основанную на фактических экономических возможностях конкретного предприятия, перспективную стратегию его дальнейшего развития.

Выводы. Воспроизводственный процесс, контроль за его состоянием и источниками восстановления, должны стоять на первом месте не только на предприятиях, но и в программе развития государства.

Для решения этой проблемы важным является расчет экономической активности, поскольку он содержит информацию об основных фондах и капитальном строительстве, а также об основных источниках воспроизводства за счет собственных средств: операционная прибыль и амортизационные отчисления. Необходимость использования показателя "экономической активности предприятия" предопределенно так же невысокими темпами производства продукции в это время, что вызвано не только усилением инфляционных тенденций. Несовершенная налоговая система не создает условий для формирования сбережений, которые необходимы для обеспечения процесса инвестирования, развития научно-технического прогресса и обеспечения процессов восстановления. Выходом из такой ситуации является разработка эффективной инвестиционной стратегии, которая будет способствовать появлению экономически активных предприятий.

ЭТАПЫ ПРОЦЕССА УПРАВЛЕНИЯ ФИНАНСОВЫМИ ПОТОКАМИ СТРАХОВОЙ КОМПАНИИ

Фастунова В.А.¹, Одабаши Р.М.²

¹кандидат экономических наук, доцент кафедры экономики и финансов
Гуманитарно-педагогическая академия (филиал)

ФГАОУ ВО «Крымский федеральный университет им. В.И. Вернадского», г. Ялта

²студентка кафедры экономики и финансов

Гуманитарно-педагогическая академия (филиал)

ФГАОУ ВО «Крымский федеральный университет им. В.И. Вернадского», г. Ялта

Введение. Одним из направлений управления финансами страховой компании является управление ее финансовыми потоками. Полная оценка финансового состояния страховой компании невозможна без анализа его финансовых потоков. Исследование особенностей управления финансовыми потоками страховой компании в страховом бизнесе базируется на концептуальных основах организации финансового менеджмента страховой компании. Финансовые потоки страховой компании выступают важным объектом ее финансового управления. Соответственно, правильный выбор тактики и стратегии управления ими является значительным внутренним фактором финансовой устойчивости и стабильности. Исходя из этого нужно правильно определиться с основными этапами процесса управления финансовыми потоками страховой компании.

Целью работы Рассмотреть основные этапы управления финансовыми потоками страховых компаний.

На основании анализа теоретических подходов к формированию механизма управления финансовыми потоками страховой компании определим этапы процесса управления ими на рис. 1.

Поскольку в каждой отдельно взятой страховой компании состав и структура финансовых потоков различны, то положительным моментом данного подхода является предвидение таких этапов управления как установление необходимого состава и структуры финансовых ресурсов, определение их потребности и источников формирования, контроль за эффективностью использования финансовых ресурсов.

Предложенные этапы управления финансовыми потоками страховой компании предполагают, что данный процесс для нескольких этапов может происходить одновременно. В течение реализации всех этапов управления финансовыми потоками предусматривается контроль за ходом выполнения каждого этапа.

Как свидетельствуют результаты анализа научных подходов к построению механизма управления финансовыми потоками страховой компании, этот процесс в значительной степени подчиняется особенностям развития страхового бизнеса. Поэтому модель механизма управления финансовыми потоками страховой компании должна предусматривать следующее:

- специфику формирования финансовых ресурсов в страховом бизнесе;
- согласованность механизма управления по общей стратегией развития страховой компании (соответствие финансовой стратегии общей стратегии);
- базироваться на статистической оценке и обеспечивать компенсацию рисков деятельности страховщика;
- учитывать особенности национальной системы законодательного регулирования страхового рынка;
- основываться на специализации страховой компании в соответствующих видах страхования.



Рис. 1. Этапы процесса управления финансовыми потоками страховой компании (Источник: разработка автора)

Таким образом, управление финансовыми потоками страховой компании органично входит в систему финансового управления страховой компании и в рамках этой управляющей системы в наибольшей степени связана с подсистемой управления капиталом.

ВОПРОСЫ МЕТОДОЛОГИИ АНАЛИЗА И УПРАВЛЕНИЯ КОНКУРЕНТОСПОСОБНОСТЬЮ И ИННОВАЦИЯМИ В СИСТЕМЕ ТЕРРИТОРИАЛЬНЫХ КУРОРТНО-РЕКРЕАЦИОННЫХ КОМПЛЕКСОВ КРЫМА

Топуз М.А.¹, Грибанов В.В.²

¹студент кафедры Экономики и финансов Гуманитарно-педагогической академии КФУ;

²к.э.н., доцент кафедры экономики и финансов, Гуманитарно-педагогической академии

Введение. В настоящее время отсутствует методологический аппарат анализа и макроэкономического планирования, позволяющий на строго объективной основе давать оценку эффективности использования ресурсного потенциала курортно-рекреационного комплекса (Далее – КРК) Крыма. Отсутствуют приемлемые в современных рыночных условиях методы макроэкономического планирования и регулирования, позволяющие обеспечивать стабильный рост как показателей экстенсивного, так и показателей интенсивного роста КРК республики.

Цели и задачи исследования:

–обоснование эффективных форм и методов анализа использования курортно-рекреационного потенциала в разрезе отдельных курортных регионов Крыма и методов макроэкономического индикативного планирования с использованием стратегии бенчмаркинга;

–рассмотрение возможности анализа и оценки уровня конкурентоспособности предприятий КРК, анализа эффективности применяемых ими инноваций в разрезе отдельно взятого курортного региона Крыма.

Методика исследования. В процессе исследования были использованы методы монографического обследования, статистического анализа и аналитического сопоставления.

Результаты исследований. Курортно-рекреационный комплекс Крыма в настоящее время является ведущей отраслью экономики Республики Крым. Некорректной является оценка макроэкономической значимости КРК по таким показателям как его доля в стоимости внутреннего валового продукта Республики Крым (8-12%), в стоимости его основных производственных фондов (10-11%), в численности производственного персонала (12-15%). Сопутствующие отрасли производственного комплекса Крыма (транспорт, сельское хозяйство, связь, торговля, бытовое обслуживание, индустрия развлечений) в той или иной степени зависят от состояния и темпов развития основной профилирующей отрасли Крыма – курортно-туристической. Макроэкономические показатели этих отраслей находятся в тесной корреляционной зависимости от технико-экономических показателей развития курортно-рекреационного комплекса республики. Стагнация отраслей сельскохозяйственного производства (ликвидация рисосеяния, сокращение площадей многолетних культур виноградарства и садоводства), сокращение объемов производства некоторых отраслей промышленности (большая химия городов Армянска и Красноперекоска), в последнее время еще более актуализирует задачу обеспечения стабильности социально-экономического развития курортно-рекреационной отрасли Крыма.

SWOT- анализ развития КРК Крыма, имеющиеся научные материалы свидетельствуют о том, что в результате отсутствия за последние 30-40 лет должной поддержки развития курортов Крыма, отсутствия должного финансирования реконструкции и развития общекурортной и коммунальной инфраструктуры, научно-исследовательский и проектно-изыскательной деятельности экономический флагман крымской экономики - курортно-рекреационный комплекс - находится в перманентном кризисном состоянии. Важнейшие последствия кризиса: угроза потери жизнеспособности курортов Крыма, критическое снижение конкурентоспособности объектов КРК и отдельных услуг в сфере курортного и туристического бизнеса, обострение социальных проблем в результате сокращения объемов оказываемых услуг и возрастания фактора сезонности работы здравниц.

Нами проводились предварительные исследования по оценке эффективности использования ресурсного потенциала КРК в республике. В качестве одного из оценочных показателей нами применялся показатель налоговой отдачи с одного койка-места размещения рекреантов.

Так, проведенное обследование предприятий КРК за 2014 и 2016 гг. показало, что их ресурсная (в том числе налоговая) отдача имеет значительную дифференциацию и за эти годы разница между фактической и нормативной отдачей увеличилась. Если в 2014 г. соотношение между нормативной и фактической налоговой отдачей составило 1,87, то в 2016 г. это соотношение уже составляет 3,23. Т.е. условно можно сказать, что в 2014 г. можно было удвоить поступление средств от предприятий КРК, а в 2016 г. – утроить

Международный опыт показывает, что ведущие государства проводят активную регуляторную политику в базовых профилирующих отраслях экономики. При этом научно-методической основой исследований и разработок все чаще являются принципы и методы институциональной теории.

Согласно методологическим подходам институциональной теории, «провалы рынка» и факты нерационального поведения агентов должны блокироваться механизмами институциональных изменений. В долгосрочной перспективе функция координации в экономике от свободного колебания цен все больше будет переходить к различным регуляторным актам, продуцируемым как государством, так и отдельными агентами-субъектами хозяйственной деятельности или учреждаемыми ими структурами. Объектами этих регуляторных актов являются различного рода установления, нормы и правила, а также механизмы их реализующие.

В условиях особой ценности используемого рекреационного потенциала, а также множественности субъектов хозяйственной деятельности, компактно расположенных на курортной территории и выполняющих аналогичную производственно-экономическую функцию и использующих аналогичную ресурсную базу, общим индикатором транзакционных затрат могут служить показатели, разработанные на основе показателей оценки уровня эффективности или уровня их ресурсной (налоговой) отдачи.

Разработка системы макроэкономического регулирования с целью обеспечения максимально возможной эффективности инновационной деятельности наиболее уместно осуществить на территории региона Большая Ялта.

Выводы. Таким образом, вопросы методологии анализа и управления конкурентоспособностью являются как никогда актуальными в современных экономических условиях и их разрешение по предложенному в исследовании принципу позволит:

1. Начать процесс реформирования и восстановления санаторно-курортного лечения как важнейшего фактора расширения границ курортного сезона;

2. Реализовать стратегию бенчмаркинга, с целью минимизации затрат и обеспечения доступности для большинства населения России услуг КРК Крыма, для чего, необходимо реализовать программу перевода курортно-рекреационного комплекса на инновационную основу.

3. Переход на проектный метод решения поставленных задач.

Предварительные расчеты, проведенные нами по оценке ресурсной (налоговой) отдачи по региону Большая Ялта в случае применения предлагаемой нами системы макроэкономического анализа и планирования использования инноваций в системе КРК, обеспечивающей массовое использование стратегии бенчмаркинга по достижению уровня предприятий-инсайдеров (предприятий инновационного типа), показывают, что объем налоговых поступлений только в бюджеты органов местного самоуправления возрастут по сравнению с нынешним уровнем в 2-2,5 раза, что позволит значительно сократить риски снижения конкурентоспособности и будет способствовать бескризисному функционированию КРК и обеспечению стабильности социально-экономического развития всего региона. В дальнейшем опыт предлагаемой системы может быть использован в других курортных регионах Крыма.

СОВЕРШЕНСТВОВАНИЕ МЕХАНИЗМА ПРОГНОЗИРОВАНИЯ НАЛОГОВЫХ ПОСТУПЛЕНИЙ НА УРОВНЕ МУНИЦИПАЛЬНОГО ОБРАЗОВАНИЯ

Жариков В.С.¹, Грибанов В.В.²

¹студент 2 курса кафедры экономики и финансов Института экономики и управления

Гуманитарно – педагогической академии (филиал) КФУ

²к.э.н., доцент кафедры экономики и финансов

Введение. В статье рассматриваются механизмы совершенствования прогнозирования налоговых и неналоговых поступлений в консолидированный бюджет Российской Федерации от предприятий курортно-рекреационного комплекса.

Действующая методика прогнозирования налоговых поступлений, основанная на методах экстраполяции значений выбранных факторов, не является адекватной формой прогнозирования налоговых поступлений в курортных регионах в период коренной реконструкции, не обеспечивает точности оценки прогнозных показателей и, соответственно, полноты обеспечения фискальных функций налоговой политики. Существует также потребность в изучении возможности расширения функции налоговой политики по стимулированию экономического роста на инновационной основе.

Цель и задачи исследований. Целью работы является обоснование и предложение концептуальных подходов по совершенствованию методов прогнозирования налоговых поступлений в консолидированный бюджет Российской Федерации.

Достижение поставленной цели требует решения следующих задач:

1) определить концептуальные основы системы налогового прогнозирования на муниципальном уровне;

2) выделить особенности регулирования планирования и прогнозирования в сфере налогообложения, предложить пути повышения эффективности налогового прогнозирования и планирования на основе использования проектных методов, в том числе, посредством проектирования автоматизированной информационной системы для прогнозно-аналитической деятельности налоговых органов;

3) разработать рекомендации по повышению эффективности воздействия системы налогообложения на процессы ускоренной модернизации инновационного типа на предприятиях курортно-рекреационного комплекса.

Результаты исследований. Современные стратегии модернизации курортных комплексов должны разрабатываться исходя из единых принципов, которые обеспечивают мобилизацию всех интенсивных факторов роста, в том числе, за счет максимального использования инноваций, что возможно при адекватном изменении институциональной базы проектной деятельности при одновременном изменении форм стратегического финансового инвестиционного менеджмента, что создаст предпосылки для использования более точных методов долгосрочного прогнозирования налоговых поступлений.

В работе предложена рабочая гипотеза совершенствования методики расчета прогнозных показателей налоговых поступлений для групп предприятий региона, обладающих наибольшим удельным весом в общем объеме собираемых налогов, при этом учитываются те виды налогов, по которым методом ретроспективного анализа обнаруживается значительный разброс и волатильность расчетных прогнозных и фактических показателей. Разноречивый характер неучтенных факторов, в том числе рисков тенезации налогов, в этом случае требует использования прямых методов прогнозной оценки налоговых поступлений. В частности, нами предложена схема проведения прогнозных расчетов, основанных на использовании действующих в Республике Крым механизмов привлечения субъектов хозяйственной и инвестиционной деятельности в качестве действующих субъектов Свободной экономической зоны (СЭЗ) Республики Крым с правом предоставления им налоговых льгот и организационных преференций. Важнейшим

элементом действующей системы является составление претендентом на вхождение в режим СЭЗ инвестиционной декларации. Интегрирование налоговых и действующих в системе СЭЗ организационных процедур должно осуществляться на основе использования предложенных проектных методов и информационных технологий с институциональным закреплением их в инвестиционных декларациях.

Модернизация, проводимая администрацией действующих предприятий – субъектов СЭЗ, предлагает проведение и предоставление в инвестиционных декларациях расчетов экономической эффективности с расчетной оценкой получаемого дополнительного дохода от вложенных инвестиционных ресурсов. Экономические расчеты по эффективности инвестиций сейчас, как правило, основываются на традиционных способах оценки денежных потоков, повышения доходов и чистой прибыли. В современных условиях эти расчеты должны строиться на методологической основе оценки стоимости бизнеса по так называемому доходному методу. Этот метод позволяет с наибольшей точностью определить не только эффективность проектов и сроки окупаемости вложенных средств. Оценка доходности бизнеса должна быть дополнена специфичными для курортных регионов параметрами дополнительной привлекательности курортных услуг за счет улучшения экологии и формирования современной инфраструктуры.

В сфере использования расходной части бюджетных средств в РФ намечено в кратчайшие сроки перейти на так называемый проектный метод, при этом должна быть соблюдена синхронность перехода на проектный метод в расходовании бюджетных средств и в мониторинге поступающих средств за счет дополнительного налогового эффекта в модернизируемых предприятиях, в том числе, в сфере КРК как крупнейших плательщиков налогов в курортных регионах.

Выводы. Переход на траекторию устойчивого и ускоренного экономического роста требует реализации новых подходов налоговой и бюджетной политики. Анализ мировой практики государственного регулирования экономических процессов свидетельствует о повышении в системе функций налоговой политики функций стимулирования экономического роста на принципах инновационного развития. Заложенный в предложенных в работе методах экономический потенциал реализует не только возможности повышения объективизации прогнозных фискальных данных, но также сможет повысить обоснованность выбора направлений по модернизации предприятий и, в конечном итоге, повысит в перспективе собираемость налогов.

АНАЛИЗ СТРУКТУРЫ АКТИВОВ И ПАССВОВ БУХГАЛТЕРСКОГО БАЛАСА БАНКА

Сербу И.В.¹ Бабкова Э.Г.²

¹ студент группы 61/2-БУ, кафедры экономики и финансов
Гуманитарно-педагогической Академии (филиал) КФУ

² доцент кафедры экономики и финансов Гуманитарно-педагогической Академии
elvira-29@mail.ru

Введение. Для ведения банком активных операций банк формирует банковские ресурсы — совокупность собственных и привлеченных средств банка, которые принадлежат различным поставщикам средств. От количественной и, особенно, качественной структуры которых зависят показатели эффективности деятельности банка.

Цель и задачи исследований. Обобщение методических подходов к анализу банковских ресурсов и установлению истинного финансового положения банка.

Методика исследований. Количественная сторона ресурсов банка по разному оказывает влияние на финансовую устойчивость и прибыльность банка так:

- рост собственных средств будет способствовать повышению прибыльности банка (поскольку этот вид банковских ресурсов является “бесплатный” для банка) и улучшению его экономических показателей (например, достаточность капитала, при расчете которого чем выше объем собственных средств, тем лучше его значение);

- рост привлеченных средств оказывает влияние на устойчивость и прибыльность банка по разному: этот вид банковских ресурсов является “платным” для банка стоимость зависит от вида привлекаемых средств), что в свою очередь будет формировать расходную часть банка при подведении финансовых итогов деятельности банка, и поэтому при привлечении средств необходимо следить, чтобы они вкладывались под более высокий процент; привлеченные средства также оказывают влияние и на экономические показатели (при их росте они практически все ухудшаются), но это нормальное явление — главное, чтобы их значения не выходили за границы нормативных значений.

При исследовании деятельности коммерческого банка ПАО Российский национальный коммерческий банк (РНКБ) показатели приняты по данным балансового отчета, поэтому расчеты могут служить в качестве конкретного аналитического материала, поскольку они несут в себе информацию методического характера, которая может быть использована при экономическом анализе банковской деятельности.

Динамика структуры банковских ресурсов (собственных и привлеченных средств) представлена в *табл. 1*.

На основе методики анализа финансового состояния банка, утвержденной в Центральном Банке России, рассчитаем следующие показатели. Так, при анализе структуры активов наиболее значительную долю в активах банка составили: **ссудная задолженность (73.6%)** в т.ч. кредиты и прочие размещенные средства (73.5%), кредиты юридическим лицам и индивидуальным предпринимателям (46.2%), из них свыше 1 года (41.1%). В первую очередь необходимо обратить внимание на структуру вложенных средств банка (табл.1), оценивается качество “кредитного портфеля” и “портфеля ценных бумаг”, изучается динамика их изменения на протяжении года, после чего определяются приоритетные для банка виды вложений, которые затем анализируются с учетом доходности на различных сегментах финансового рынка. Наиболее значительную долю в пассивах банка составили: источники собственных средств (25.6%) в т.ч. уставный капитал (22.3%), средства акционеров (участников) (22.3%), зарегистрированные обыкновенные акции и доли (22.3%).

Таблица 1 Структурный анализ балансового отчета ПАО РНКБ на 1.08.2018 года

Показатель	Сумма на 01 Августа 2018 г. (тыс.руб.)	%	Изменение за 1 мес. (тыс.руб.)
АКТИВЫ			
Наличность	9 065 742	5.4	-278 084
Обязательные резервы	691 986	0.4	5 611
Ссудная задолженность	124 528 166	73.6	3 793 331
Финансовые инструменты	21 880 904	12.9	3 704 953
Дебиторская задолженность	3 972 963	2.3	3 387 301
Требования по получению процентов	3 778 467	2.2	-54 835
Имущество	3 688 074	2.2	-13 927
Прочие активы	1 117 969	0.7	590 346
Долгосрочные активы, предназначенные для продажи	9 859	0.0	0
Отложенный налог на прибыль	360 564	0.2	0
Итого активов	169 094 694	100.0	11 134 696
ПАССИВЫ			
Источники собственных средств	43 229 408	25.6	-87 963
Резерв на возможные потери	7 903 036	4.7	-207 677
Привлеченные средства	117 143 932	69.3	11 387 062
Прочие обязательства	818 318	0.5	43 244
Итого пассивов	169 094 694	100.0	11 134 666

Привлеченные средства (69.3%), из которых, средства клиентов, не являющихся кредитными организациями (60.4%), средства юридических лиц (24.4%), из них средства на счетах юридических лиц (не кредитных организаций) (21.8%), вклады физических лиц (35.9%), срочные депозиты физ. лиц (20.3%).

Результаты исследований. Приведенные данные свидетельствуют, что в общей сумме банковских ресурсов ПАО РНКБ доля собственных средств на конец августа месяца 2018 г. сократилась на 295640 тыс.руб., тогда как привлеченные средства выросли на 11430306 тыс.руб. это говорит о том, что привлеченные средства банка росли опережающими темпами по сравнению с собственными, такая отрицательная тенденция указывает на не динамичное развитие банка с одновременным ухудшением его финансовой устойчивости. Причины такого снижающего темпа развития банка необходимо рассмотреть

непосредственно при анализе собственных и привлеченных средств и особый интерес представляет показатель платежеспособности банка и динамики его изменения на протяжении 2018 года.

Выводы. При проведении банком активно-пассивных операций должны соблюдаться определенные экономические нормативы, выполнение которых позволяет избежать чрезмерных рисков по различным направлениям деятельности банка, что является необходимым условием функционирования коммерческих банков, поскольку через них проходят все денежные потоки в стране.

СРАВНЕНИЕ БЮДЖЕТНОЙ ПОЛИТИКИ РАЗНЫХ СТРАН

Голубир Я.С.¹, Архипова С.В.²

¹ студентка кафедры экономики и финансов Института экономики и управления ГПА ФГАОУ ВО «КФУ имени В. И. Вернадского» (филиал) в г. Ялте

² к.э.н., доц., доцент кафедры экономики и финансов Института экономики и управления ГПА ФГАОУ ВО «КФУ имени В. И. Вернадского» (филиал) в г. Ялте

Введение. Бюджетная политика – это составная часть экономической политики государства, представляющая собой совокупность принимаемых решений и мер, по определению основных направлений развития бюджетных отношений и эффективному использованию бюджетных ресурсов. Бюджетная политика нацелена на достижение стратегических целей государства. Так как у разных государств направления развития не совпадают, то и их бюджетная политика может сильно различаться.

Целью данной работы является проведение сравнительного анализа бюджетных политик США, Китая и Российской Федерации.

Основным методом исследования выступал сравнительный анализ.

Главными направлениями бюджетной политики для большинства государств являются: формирование доходной части бюджета, исполнение бюджетных обязательств, управление показателями дефицита бюджета и государственного долга. По этим направлениям и проведем анализ. Для анализа были выбраны две мощные экономики мира: США и Китай, а также Россия. Общие показатели их бюджетной политики за 2016 год представлены в табл. 1
Таблица 1. Показатели бюджетной политики разных стран за 2016 год

	США	КНР	РФ
Количество уровней бюджета	3	5	3
Финансовый год	01.10 – 30.09	01.01 – 31.12	01.01 – 31.12
ВВП, млрд. долл.	18819	11383	1132,7
Доходы бюджета в 2016 г. млрд. долл.	3525	2392,08	221,9
Доходы бюджета в 2016 г. в % к ВВП	18,7%	28,1%	15,7%
Расходы бюджета в 2016 г. млрд. долл.	3999	2693,45	270,64
Расходы бюджета в 2016 г. в % к ВВП	21,3%	31,8%	19,1%
Дефицит бюджета в 2016 г. млрд. долл.	474	312,59	48,74
Дефицит бюджета в 2016 г. в % к ВВП	2,5%	3,7%	3,6%
Государственный долг, млрд. долл.	19448	27000	189,7.
Обслуживание долга в структуре расходов бюджета	7,08%	30%	3,8%
Военный бюджет в структуре расходов бюджета	15,1%	4%	23%
Социальные расходы в структуре расходов бюджета	46,81%	37,8%	34,7%

Рассмотрим данные показатели подробнее. Устройство бюджетной системы в России и США является схожим. В обеих странах присутствуют три уровня бюджетной системы: федеральный бюджет; бюджеты членов федерации; местные бюджеты. А вот бюджетная система Китая имеет пять уровней: уровень центрального правительства; уровень провинций, автономных районов и муниципалитетов, находящихся в прямом подчинении центральному правительству; городов, в составе которых имеются районы и автономные префектуры; уездов, автономных уездов городов, в которых отсутствует деление на районы и муниципальные районы; поселков, национальных поселков и небольших городов.

Бюджет Китая составляется на 1 финансовый год, который длится с 01 января по 31 декабря. В России финансовый год также привязан к календарному, но бюджет составляется на 3 года, 1 финансовый и 2 плановых. Бюджетный год федерального правительства США начинается 1 октября и заканчивается 30 сентября следующего года. Причем, больше чем половина штатов практикуют составление бюджета на два года.

Рассмотрим основные показатели бюджетов исследуемых стран по отношению к ВВП за 2016 год (рис.1).



Рис.1 – Показатели бюджетов разных стран в процентах к ВВП за 2016 г.

Из рисунка видно, что все исследуемые бюджеты приняты в 2016 г. с дефицитом, причем в Китае он составил 3,7% от ВВП, в России – 3,6%, а в США – 2,5%. При этом, в КНР через бюджет проходит 31,8% ВВП. Это абсолютное лидерство.

Рассмотрим подробнее расходы выбранных стран. Начнём с социальных расходов. Во всех рассматриваемых странах социальные расходы занимают наибольшую долю в расходах бюджета. В США социальные расходы включают расходы на социальную защиту, медицинское страхование и медицинскую помощь неимущим. В итоге они составляют 46,81% расходов бюджета. В отличие от США у Китая социальные расходы составляют 37,8% расходов бюджета. В России расходы на социальную политику составили в 2016 году 34,7% расходов бюджета, что на 3,1% меньше чем в Китае и на 12,1% меньше чем в США.

Относительно военных расходов выбранные страны представляют особый интерес, так как входят в тройку стран с наибольшими оборонными бюджетами мира. США в рейтинге самых крупных военных бюджетов занимает первое место. «Соединенные Штаты тратят на оборону больше, чем следующие 10 стран рейтинга, вместе взятые». Военный бюджет Америки в 2016 году составил 15,1% расходов бюджета или 605 млрд. долл.

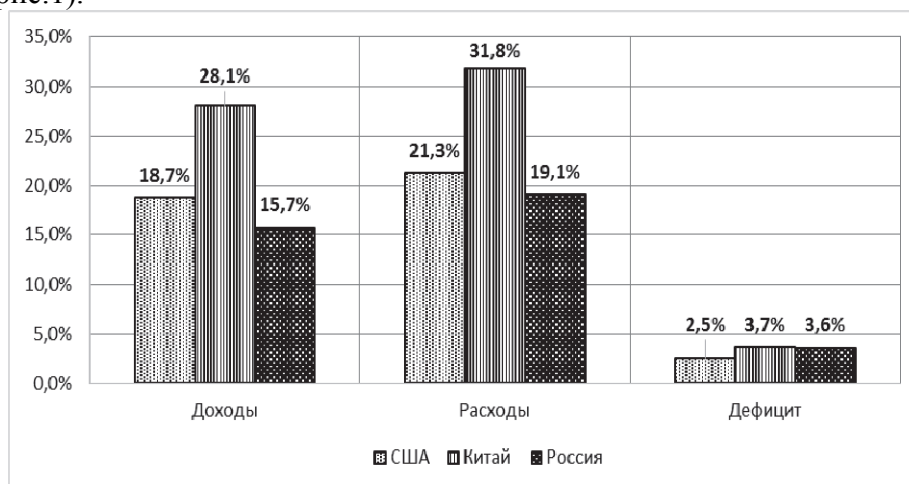
Расходы на оборону КНР составляют 4% расходов бюджета, что гораздо меньше чем у США, однако Китай находится на втором месте по величине военных бюджетов мира. Военный бюджет России в 2016 году составил 3,8 трлн. руб. или 23% расходов бюджета.

Что касается госдолга, то наибольший государственный долг у США – 19,448 трлн. долл. или 103,3% ВВП. Долг КНР составляет 5,259 трлн. долл. или 46,2% ВВП. Российский долг практически в 10 раз меньше долга США и составляет 0,1897 трлн. долл. или 16,7% ВВП. Несмотря на огромную величину государственного долга США, на обслуживание долга в 2016 году было выделено лишь 283 млрд. долл., что составило 7,08% всех расходов

бюджета. Объясняется это тем, что в условиях роста ВВП (около 3%) и рекордно низких ставок ФРС (0,25-0,5%) обслуживание долга для США не является затруднительным. В отличие от США на обслуживание долга в Китае уходит 30% расходов. Для КНР эта статья является наиболее затратной – 4991,00 млрд. CNY. В РФ на обслуживание государственного долга уходит всего 3,8% расходов бюджета – 621,26 млрд. руб.

Выводы: Таким образом, наше исследование показало, что невзирая на ряд отличий, подобны устройство бюджетной системы, уровень доходов и структура расходов, бюджетная политика РФ, Китая и США имеет и много общего: социальную направленность, все три страны формируют дефицитный бюджет и осуществляют государственное заимствование. В то же время, даже в схожих расходах есть отличия: в США при огромном госдолге низкие расходы на его обслуживание, в КНР суммарные расходы бюджета составляют треть ВВП, а в России самая большая доля расходов приходится на социальные расходы, но в то же время, военные расходы составляют 25% расходов бюджета, больше, чем у других стран.

ТЕОРЕТИЧЕСКИЕ ОСНОВЫ ИСПОЛЬЗОВАНИЯ ИНДЕКСОВ НАСТРОЕНИЯ ИНВЕСТОРОВ

Малышенко К.А.¹, Малышенко В.А.², Анашкина М.В.³

*¹доцент кафедры экономики и финансов Института экономики и управления
Гуманитарно-педагогическая академия КФУ*

*²доцент кафедры экономики и финансов Института экономики и управления
Гуманитарно-педагогическая академия КФУ*

*³соискатель кафедры экономики и финансов Института экономики и управления
Гуманитарно-педагогическая академия КФУ*

Введение. Экономическая теория в ходе моделирования принятия решения инвесторами основана на гипотезе рационального поведения, предполагающего, что инвесторы делают выбор для выгоды от, возрастают в благосостоянии, исходя из информации относительно ситуации на рынке, который доступен для них. Ситуации, когда большая часть людей принимает иррациональное решение, несмотря на здравый смысл известны.

Особенности поведенческих линий «реальных» инвесторов, так как игроки рынка имеют существенный эффект на динамике рынка. Это позволяет определять набор правил принятия решения реальными инвесторами в форме набора «аксиоматики нерациональности».

Цель и задачи исследования. На основе теории влияния психологических качеств трейдера на эффективность его операций, проведенных на рынках США и Канады, зарубежные ученые установили статистически достоверную связь между положительными психологическими качествами трейдера и успешностью его профессиональной деятельности. Исходя из этой теории, наличие ряда положительных особенностей психологического состояния определяет "оптимизм трейдера", что является необходимым и достаточным условием успеха трейдеров на фондовом рынке.

Результаты исследований. Основой для формирования теории поведения инвесторов на фондовом рынке является работа А. Шлейфера (A. Shleifer) «Неэффективные рынки: введение в поведенческие финансы», в которой он проанализировал множество свидетельств как чрезмерной, так и недостаточной реакции инвесторов на новую информацию.

Модель, предложенная А. Шлейфером описывает процесс формирования мнения инвесторов об акциях конкретных компаний, в основе которого лежат два фактора – консерватизм мышления (1968 г. Эдвардс, Edwards) и неправильное использование в

практике моделей теории вероятностей (Д. Канемана и А. Тверского, D. Kahneman и A. Tversky).

Рыночные цены, ограничили бы получение дополнительной прибыли, а сама торговля утратила бы свое значение. Учитывая эту теорию, следует подчеркнуть, что на рынке должны присутствовать и рациональные представители, то есть «информационные трейдеры».

В связи с имеющейся развитой системой различных индексов, сформированных на принципах поведенческих финансов, существует возможность их адаптации для использования на развивающихся рынках.

Наиболее известными индексами являются (их насчитывается более 350) (см. табл. 1):

Таблица 1. – Основные мировые индексы характеризующие настроения инвесторов

	Название	Характеристика	Источник
	2	3	4
	Confidence investors index Sentix (Sentix Index). (Евросоюз)	Индекс доверия инвесторов. Индекс рассчитывается компанией Sentix и отражает уровень доверия инвесторов к экономическим перспективам региона. Рост индекса свидетельствует о положительных тенденциях в экономике и приводит к укреплению курса национальной валюты. В свою очередь, снижение его значения негативно сказывается на состоянии фондового рынка Еврозоны. Рассчитывается по результатам опроса инвесторов и ведущих аналитиков Еврозоны. Значение индекса выше нулевой отметки свидетельствует о преобладании оптимизма, ниже нуля - о преобладании пессимизма. Публикуется ежемесячно, начиная с марта 2006 года.	Официальный сайт компании Sentix
	State Street Investor Confidence Index (США)	Индекс доверия инвесторов — опережающий индикатор, который отражает будущие ожидания и составляется на основе опроса инвесторов. Он измеряет отношение инвесторов к риску. Индекс разработан профессором Гарварда Кеном Фрутом и Полом О'Коннелом (FDO Partners). Индекс использует современную финансовую теорию для моделирования поведения глобальных инвесторов. В отличие от других индексов доверия, которые основаны на ожиданиях будущих цен и доходов, индекс дает количественную меру актуальной меры риска и его изменение в инвестиционных портфелях, объем которых составляет 15% от мировых.	Финансовая компания State Street
	Tankan report (Япония)	Отчет Tankan впервые был опубликован в 1957 году. Он измеряется в базисных пунктах. Обзор составляется на основе диффузионных индексов более 8000 компаний. Их делят на категории по значимости (ведущие, крупные, средние и мелкие). По существу Tankan характеризует бизнес-климат Японии, деловую обстановку страны. Для проведения оценок выбраны такие экономические параметры: условия ведения бизнеса; производство и сбыт; спрос и предложение, уровень цен; доходы; прямые инвестиции; занятость; налоговые условия. Значение индикатора Tankan рассчитывается путем вычитания количества опрошенных, выразивших отрицательное мнение, из числа опрошенных, ответивших положительно	Банк Японии

Выводы. В результате проведенного исследования, можно отметить, что в странах еврозоны, в США и Японии индексы потребительского доверия рассчитываются уже продолжительное время (в некоторых странах более 50 лет). Они основаны на выборочном опросе потребителей для определения их настроения. На сегодняшний день отсутствует показатель доверия, который бы одновременно: охватывал бы все группы субъектов рынка; характеризовал совокупный уровень доверия к экономикам этих групп; характеризовал доверие, которое определяется не эмоциональным восприятием, а уровнем экономической активности всех участников рынка и его структурой, демонстрировал изменение уровня доверия с кумулятивным результатом.

АСПЕКТЫ ОПРЕДЕЛЕНИЯ ИНВЕСТИЦИОННОЙ ПРИВЛЕКАТЕЛЬНОСТИ РЕГИОНА

Рыбалко Н.А.

*к.э.н., доц., доцент кафедры экономики и финансов Института экономики и управления
ГПА ФГАОУ ВО «КФУ имени В. И. Вернадского» (филиал) в г. Ялте*

Введение. Инвестиционная привлекательность является ключевым фактором развития региона. Это понятие включает в себя сложный механизм определения критериев, показателей, инструментов влияния на данные показатели, контроля и оценки эффективности.

Инвестиционная привлекательность на региональном уровне имеет важное научное и практическое значение. Таким образом исследования этого направления являются актуальными.

Целью исследования является определение основных аспектов инвестиционной привлекательности в контексте социально-экономического развития региона. **Задачами** исследования являются:

- определение теоретических основ инвестиционной привлекательности региона;
- характеристика основных методик определения инвестиционной привлекательности региона;
- оценка состояния инвестиционной привлекательности регионов, согласно рейтинга, составленного Национальным рейтинговым агентством.

Методика исследований – анализ литературных источников, синтез основных теоретических положений, классификация методов определения инвестиционной привлекательности региона, ранжирование регионов по степени инвестиционной привлекательности и т.д.

Результаты исследований. Инвестиционная привлекательность определяется одним из ведущих рейтинговых агентств, которое ежегодно предоставляет рейтинг инвестиционной привлекательности регионов РФ, как совокупность двух параметров: инвестиционный потенциал и инвестиционный риск. Потенциал показывает, какую долю регион занимает на общероссийском рынке, риск – какими могут оказаться для инвестора масштабы тех или иных проблем в регионе [1].

Методик оценки инвестиционной привлекательности множество. Охарактеризуем некоторые из них (таблица 1).

Таблица 1. Сущность методик определения инвестиционной привлекательности региона [2]

Метод	Сущность
1	2
Методика «РА Эксперт»	Инвестиционная привлекательность региона оценивается по 2 параметрам: инвестиционный потенциал и инвестиционный риск. Суммарный потенциал состоит из 9 частных: трудового, финансового, производственного, потребительского, институционального, инфраструктурного, природно-ресурсного, туристического и инновационного. Интегральный риск состоит из 6 частных рисков: финансового, социального, управленческого, экономического, экологического и криминального. Вклад каждого частного риска или потенциала в итоговый индикатор оценивается на основе анкетирования представителей экспертного, инвестиционного и банковского сообществ

Продолжение таблицы 1

1	2
Методика Национального рейтингового агентства (НРА)	Инвестиционная привлекательность региона оценивается по 52 показателям, формирующим 7 групп факторов: обеспеченность региона природными ресурсами и качество окружающей среды в регионе; трудовые ресурсы региона; региональная инфраструктура; внутренний рынок региона; производственный потенциал региональной экономики; институциональная среда и социально-политическая стабильность; финансовая устойчивость регионального бюджета и предприятий региона.
Методика Агентства стратегических инициатив	Уровень инвестиционной привлекательности региона оценивается по 4 направлениям: регуляторная среда (6 факторов); институты для бизнеса (4 фактора); доступность ресурсов и качество инфраструктуры для бизнеса (4 фактора); поддержка малого и среднего предпринимательства (4 фактора). Значения показателей сводятся в интегральный индекс инвестиционной привлекательности.
Методика Минэкономразвития РФ	Для определения интегрального уровня инвестиционного потенциала региона используются характеристики производственно-финансового, социального и природно-географического потенциала.
Авторские методики	Включают достаточно широкий набор методов оценки инвестиционной привлекательности региона – от узких подходов, основанных на определении экономического эффекта от вложений, до комплексных, учитывающих потенциал региона, его риск, отраслевую специфику, инновационную и инвестиционную активность и другие факторы. Различные подходы предполагают применение как расчетных, так и экспертных методов.

В рейтинге 2017 года, составляемом Национальным рейтинговым агентством, зафиксирована самая позитивная динамика за всю пятилетнюю историю рейтинга: 22 региона улучшили свои позиции (и лишь 6 – ухудшили), сразу нескольким регионам удалось впервые войти в число регионов с высокой инвестиционной привлекательностью. Наибольшее количество регионов (33 из 85) входит в категорию «средняя инвестиционная привлекательность» (группы IC4, IC5 и IC6). В категорию «высокая инвестиционная привлекательность» (IC1, IC2, IC3) в 2017 году вошли 25 регионов, в том числе Москва, Санкт-Петербург, Московская область, Ненецкий, Ханты-Мансийский и Ямало-Ненецкий автономные округа, Воронежская область, Нижегородская область, Тульская область, Амурская область и др. [3].

Выводы. Инвестиционная привлекательность является одним из индикаторов социально-экономического развития региона. Данный термин характеризует систему взаимосвязанных показателей. Методик определения инвестиционной привлекательности региона множество, каждая имеет свои специфические особенности. По данным Национального рейтингового агентства в 2017 году регионы РФ существенно улучшили свои показатели.

СОЗДАНИЕ РЕГИОНАЛЬНОГО НАУЧНО-ОБРАЗОВАТЕЛЬНОГО ЦЕНТРА ПО ПРОБЛЕМАМ ЭКОНОМИКИ И ФИНАНСОВ: ТЕОРИЯ И ПРАКТИКА

Олифиров А.В.¹

*¹профессор, заведующий кафедрой экономики и финансов
Гуманитарно-педагогической академии (филиал) КФУ
alex.olifirov@gmail.com*

Введение. Решение первоочередных задач создания единой крымской образовательной среды требует интеграции информационных ресурсов, ведение которых осуществляется разными организациями. В этих условиях осуществляется капитализация образовательных, научных и технологических результатов в образовании региона. Появляется возможность реализовать стратегическую инициативу «Крымская образовательная среда», ответить на вызовы внешней среды в части резкого увеличения объема научно-технологической информации, совершенствовать образовательную деятельность университета с учетом перспективной потребности экономики региона в квалифицированных кадрах. Это создает возможности для роста интеллектуального потенциала региона.

Цель и задачи исследований - обозначить основные перспективные направления исследований в области науки и образования для Южного берега Крыма в рамках региональной экономики. Решить задачи изучения процессов управления экономической безопасностью региона, исследовать потребности Южного берега Крыма в кадрах высокой квалификации в области экономики и финансов, разработать модели и методы управления экономической безопасностью региона на основе технологий трансформации знаний.

Методика исследований. На современном этапе развития экономики республики Крым актуальной задачей является создание регионального научно-образовательного центра (НОЦ) по проблемам экономики и финансов. Перспективными направлениями научных исследований и образовательной деятельности этого центра для исследования на Южном берегу Крыма являются:

1. Изучение процессов управления экономической безопасностью региона, исследование потребности Южного берега Крыма в кадрах высокой квалификации в области экономики и финансов, снижение экономических рисков, повышение финансовой грамотности населения.

Ожидаемыми результатами данного направления является:

- выявление проблемных сторон выполнения поставленных задач;
- готовое техническое задание на НОЦ и регламентирующая документация

Измеримые показатели:

- количество обследованных предприятий и научно-образовательных центров;
- количество слушателей готовых обучаться по образовательным программам;
- количество граждан готовых повышать квалификацию;
- количество предпринимателей нуждающихся в консультациях.

2. Разработка моделей и методов управления экономической безопасностью региона на основе технологий трансформации знаний, обучение студентов, слушателей курсов повышения квалификации и населения Южного берега Крыма по основным и

дополнительным образовательным программам с использованием современных информационных технологий, программно-аппаратных средств.

Ожидаемыми результатами данного направления является:

- определение состав показателей экономической безопасности региона;
- исследование технологий и трансформация знаний в моделях и методах экономической безопасности региона;
- создание базы знаний по экономической безопасности региона;

Измеримые показатели:

- показатели экономической безопасности региона;
- количество обучаемых на курсах повышения квалификации;
- количество граждан повысивших свою финансовую грамотность.

3. Распространение, внедрение полученных результатов исследований об основных направлениях деятельности научно-образовательного центра по направлениям повышения показателей экономической безопасности, поддержке образовательного процесса в регионе и консультационной поддержке предпринимательства.

Ожидаемыми результатами данного направления является:

- размещение информации о проекте на сайте ГПА;
- публикация статей в РИНЦ, ВАК, Scopus, монографии

Измеримые показатели:

- количество мероприятий проведенных по повышению финансовой грамотности населения;
- количество слушателей курсов повышения квалификации;
- количество предпринимателей получивших консультации.

Результаты исследований. Деятельность центра направлена на улучшение показателей практической деятельности университета в следующих направлениях:

увеличение доходов Университета из средств от приносящей доход деятельности в доходах по всем видам финансового обеспечения (деятельности) Университета;

увеличение количества основных образовательных программ с использованием современных образовательных технологий (в том числе международные открытые образовательные ресурсы, электронное образование, активные методы обучения) в учебном процессе

увеличение количества публикаций в научной периодике, индексируемой Российским индексом научного цитирования, на одного научно-педагогического работника

увеличение количества научно-педагогических работников, прошедших программы повышения квалификации в течение года, в общей численности научно-педагогических работников Университета.

Экономическая безопасность – как важнейшее направление исследования региональной экономики является междисциплинарным предметом. Таким образом, структура формирования социально-экономической безопасности региона должна представлять собой комплекс экономических, информационных, экологических, правовых, геополитических и иных условий.

В экономической безопасности региона можно выделить три основных аспекта.

1. Экономическая независимость относительно «центра»;
2. Создание надежных условий и гарантий для предпринимательской активности;
3. Способность к саморазвитию и прогрессу – создание благоприятных условий для инвестиций и инноваций.

Выводы. В работе обозначены основные перспективные направления исследований в области науки и образования для Южного берега Крыма в рамках региональной экономики: исследование потребности Южного берега Крыма в кадрах высокой квалификации в области экономики и финансов и определение направлений подготовки высококвалифицированных специалистов в этой сфере на основе современных информационных технологий; управление экономической безопасностью региона на основе технологий трансформации знаний, консультационная поддержка предпринимательства в регионе.

КЛАССИФИКАЦИЯ ДОМАШНИХ ХОЗЯЙСТВ, ИСПОЛЬЗУЕМАЯ ДЛЯ ОЦЕНКИ ЕГО ИНВЕСТИЦИОННОГО ПОТЕНЦИАЛА

Иванаева О.В.¹

¹старший преподаватель кафедры экономики и финансов Института экономики и управления ГПА КФУ
ivanayeva@ya.ru

Введение. Сложность современной рыночной трансформации экономики в Российской Федерации обуславливает необходимость и актуальность разработки новых концептуальных подходов к определению инвестиционного потенциала домашних хозяйств и его оценки.

Целью работы является разработка системы ранжирования домашних хозяйств по возрастному критерию для определения их инвестиционного потенциала.

Результаты исследований. Один из родоначальников экономической теории Дж. М. Кейнс первым определил функциональную зависимость потребления (С) от уровня доходов (Y), которая имеет вид: $C=x(Y)$. Кейнсианское представление стало фундаментом для многих исследований в том числе в области экономики домашних хозяйств. Описывая распределение доходов, склонность к потреблению и накоплению Кейнс говорит, что «Сумма, которую общество затрачивает на потребление зависит: 1) частично от величины дохода, 2) частично от других сопутствующих объективных обстоятельств, 3) частично от субъективных потребностей и психологических склонностей и привычек...» Другой ученый экономист Ф. Модильяни расширил знания о склонности населения к потреблению и накоплению, определив, что потребление зависит от ожидаемого дохода на протяжении всей жизни, а ежегодное потребление определяется как:

$$C = (W + Y * n) / N, \text{ где } (1)$$

W - богатство на момент оценки;

n – срок, который потребитель планирует работать;

N - срок, который потребитель планирует прожить.

Т.е. уровень дохода на протяжении жизни потребителя не одинаковый и зная о предстоящем снижении доходов в пенсионном возрасте индивид сберегает часть дохода для сохранения, а при необходимости и увеличения уровня потребления при снижении текущих доходов. То есть, в этом случае можно с уверенностью говорить о наличии зависимости между склонностью (обусловленной возможностью) к сбережению и возрастом членов домашнего хозяйства. Таким образом для оценки инвестиционного потенциала целесообразно классифицировать домашние хозяйства исходя из их склонности к сбережению, где критерием группировки будет состав и возраст членов домашнего хозяйства.

В соответствии с «Методологическим положением по формированию агрегированных показателей доходов, расходов и потребления домашних хозяйств на основе программы выборочного обследования бюджетов домашних хозяйств», утвержденным приказом Росстата от 05.04.2017 №226 представлены следующие группировки домашних хозяйств: по типу населенных пунктов, по числу членов домохозяйств, по наличию и числу детей в составе домохозяйств, по размеру домохозяйств и числу детей в возрасте до 16 лет, по числу работающих лиц и наличию детей в возрасте до 16 лет, по отдельным социально-демографическим группам домохозяйств.

С точки зрения оценки инвестиционного потенциала классификация домашних хозяйств должна охватывать весь спектр факторов, влияющих на потенциал, а также учитывать особенности каждого члена с позиции оказывающего влияния. Так как в современных условиях, пенсионный возраст населения в мире в среднем начинается с 60 лет и учитывая дифференциацию по возрастному критерию, предложенную ВОЗ, представляется целесообразным классифицировать инвестиционный потенциал домашнего хозяйства, исходя из возрастной структуры его членов, а также накопленного объема ресурсов. В этой

связи при рассмотрении домашних хозяйств, обладающих инвестиционным потенциалом, представляется нецелесообразным учитывать те хозяйства, члены, которых находятся в возрасте от 60 и выше и у которых отсутствует инвестиционный капитал как в финансовой, так и в нефинансовой формах.

Очевидно, что каждый член домашнего хозяйства формирует его инвестиционный потенциал исходя из имеющихся у него ресурсов возможностей и способностей их использования и воспроизводства. Т.е. тот индивид у которого на сегодняшний день отсутствуют составляющие потенциала в рамках своего домашнего хозяйства не участвует в формировании его инвестиционного потенциала.

Все остальные домашние хозяйства обладают инвестиционным потенциалом, и с учетом возрастной структуры их членов их условно можно дифференцировать по следующим группам:

- 1) находящиеся в молодом возрасте (25-44);
- 2) находящиеся в среднем возрасте (44-60);
- 3) находящиеся в пожилом возрасте (60-75);
- 4) находящиеся в старческом возрасте (75-90);
- 5) домашние хозяйства смешанного типа, члены которого из разных возрастных групп.

Представители населения, находящиеся в возрасте от 0 до 25 лет безусловно являются членами домашнего хозяйства, однако в подавляющем своем большинстве они находятся на иждивении у других членов домашнего хозяйства. И несмотря на то что они обладают инвестиционным потенциалом, он имеет нефинансовый характер. Находясь в этом возрастном сегменте, данные представители домашних хозяйств наращивают свой потенциал, в части формирования физических, интеллектуальных, коммуникационных и других нефинансовых ресурсов. С переходом в следующую возрастную группу, сформированный потенциал реализуется и потенциально может трансформироваться в финансовые ресурсы, при этом на данном этапе развития приращение сохраняется и в нефинансовом аспекте. Активный период формирования и реализации инвестиционного потенциала сохраняется домашним хозяйством вплоть до их перехода к пожилому возрасту и в некоторых случаях к возрасту долгожителя. Именно в этот период домашние хозяйства в наибольшей степени реализуют финансовую составляющую своего потенциала. Таким образом длительность жизненного цикла домашнего хозяйства определяется возможностью формирования его инвестиционного потенциала, т.е. этап развития каждого домашнего хозяйства будет определяться его способностью воспроизводить ресурсную, организационно-функциональную и адаптационные составляющую потенциала домашнего хозяйства. В рамках домашних хозяйств смешанного типа наиболее полно проявляется все аспекты инвестиционного потенциала домашних хозяйств.

Результаты исследований. С позиции оценки инвестиционного потенциала домашнее хозяйство в процессе функционирования проходит следующие фазы жизненного цикла: становление, рост и расширение или этап развития, окончание роста, спад или деградация.

Выводы. Таким образом определяя особенности функционирования домохозяйства в условиях изменяющейся внешней экономической среды, с учетом экономических циклов, в качестве критериев их проявления выступают деловая активность, уровень потребления, уровень доходов, уровень активных сбережений, что неизбежно будет зависеть от возраста, профессиональных и деловых качеств трудоспособных членов домашнего хозяйства, накоплений прошлых периодов, уровня государственной поддержки для незадействованных в экономике членов домохозяйства и др.

РЕКРЕАЦИОННЫЙ ПОТЕНЦИАЛ КАК ОСНОВА КОНКУРЕНТОСПОСОБНОСТИ ТУРИСТСКО-РЕКРЕАЦИОННОЙ ОТРАСЛИ РЕГИОНА

Букреев И.А.

*старший преподаватель кафедры экономики и финансов
Гуманитарно - педагогической академии (филиала) КФУ
bukreev.igor@bk.ru*

Введение. Решением проблемы развития регионов Российской Федерации в условиях рыночного способа хозяйствования, является обеспечение устойчивого роста перспективных отраслей в регионах за счет системы государственного и рыночного саморегулирования и повышение на этой основе уровня жизни населения. *Важную роль* в отношении развития региона Южный берег Крыма (ЮБК), *играет* рекреационно-туристская отрасль, которая в целом охватывает не только сферы отдыха и развлечения, но и те, что обеспечивают и обслуживают их. Таким образом, развитие рекреационной отрасли оказывает влияние на другие сферы, такие как: транспорт, связь, торговля, строительство, сельское хозяйство, производство товаров массового потребления, а также приобретает зависимость от их состояния.

Цель. Представить структуру и определить роль рекреационного потенциала в формировании конкурентных преимуществ и конкурентоспособности рекреационно-туристской отрасли регионов

Методика исследований. Рекреационный потенциал (далее РП) региона, является одним из главных условий для развития рекреационно-туристской отрасли. Реализация РП региона зависит от его качества, количества и возможностей развития с одной стороны и прибыльности рекреационно-туристской отрасли, ее состояния, перспектив развития и с другой от наличия институциональных факторов способствующих этому процессу [1-4].

Исследование РП региона отражены в работах отечественных ученых С.Ю. Цехлы [1], И.В.Бережной [2], И.М.Яковенко [3]. Понятия «конкурентные преимущества» и «конкурентоспособность» подробно исследованы в работах М. Портера [5;6], а предпосылки для исследования были заложены еще в трудах экономистов-классиков А. Смита [7] и Д. Рикардо [8].

Условия развития рекреационной отрасли и реализации РП, связаны непосредственно с наличием природных ресурсов, которые могут быть использованы для удовлетворения рекреационных потребностей. Их наличие обуславливают абсолютные преимущества развития отрасли и определяют ее конкурентоспособность на международном рынке.

Сравнение РП Большой Ялты с РП других субрегионов дает основание для определения конкурентных преимуществ и недостатков относительно показателей, его характеризующих, а, следовательно, и перспектив развития отрасли.

Рекреационный туризм связан с наличием РП региона, в который осуществляется его направленность. Качество РП определяется количеством, разнообразием и состоянием природных, социально-культурных, экономических объектов, а также пространством для нахождения рекреантов.

Помимо наличия природных рекреационных ресурсов, которые формируют величину и разнообразие природного РП, имеет значение качество и количество объектов социально-культурного и хозяйственного характера, то есть их возможности удовлетворить рекреационные потребности [4]. Эта вторая составляющая формирует величину и разнообразие социально-культурного и хозяйственного потенциалов рекреации (табл.1).

Классификация ресурсов, используемых в рекреации и туризме

Классификация ресурсов	Формы проявления
1. Материально-технические	Здания, сооружения и оборудование производственного назначения, т.е. размещение, обслуживание и развлечение, транспортные средства, здания и сооружения культурного назначения
2. Природные	Земельные участки, водные акватории, географические особенности, климат,
3. Социальные и трудовые	Население в трудоспособном возрасте, образование, опыт и желание обучаться, отношение к туристам, предпринимательская активность.
4. Информационно-научные	Новые разработанные виды рекреации и способы оказания услуг, опыт организации и управления.

*Составлено автором на основе [1-4]

Потенциал субрегиона Большая Ялта составляет 20,3% регионального потенциала Республики Крым. Территориальная концентрация РП в Большой Ялте при занимаемой площади 1,1% от площади Крыма в 18,4 раза выше, чем в регионе. Основной вклад в развитие конкурентных преимуществ туризма и рекреации вносится социально-экономическими компонентами, в частности, рекреационно-курортным комплексом [4]. РП Большой Ялты освоен более интенсивно и занимает лидирующие позиции в потенциале Крыма, что формирует явные конкурентные преимущества в развитии рекреационно-туристской отрасли по отношению к другим субрегионам.

В такой ситуации, когда существующая материальная база и природная составляющая представляют собой высокий уровень конкурентных преимуществ относительно других регионов Крыма, то большое значение отводится системе реализации РП.

Результаты исследований. В большинстве случаев отечественных и зарубежных источников понятие потенциал рассматривается как возможности, запасы и средства, которые могут быть использованы в производстве материальных и нематериальных благ с целью удовлетворения потребностей, получения общественного эффекта при благоприятных условиях [1-3].

Выводы. Наличие уникальных природных ресурсов Республики Крым и в особенности Большой Ялты является одной из составляющих конкурентных преимуществ в развитии отрасли, но этого недостаточно для эффективного экономического развития региона [5;6]. Огромную роль в этом процессе играет такая составляющая как, система реализации РП, от которой, по сути, зависит эффективность использования ресурсов в рекреационном направлении, так как вовлечённые в экономический оборот природные рекреационные ресурсы в различных районах дают разные экономические результаты.

СБАЛАНСИРОВАННОЕ РАЗВИТИЕ РЕГИОНА НА ОСНОВЕ ТЕХНОЛОГИЧЕСКОГО РАЗВИТИЯ

Бабкова Э.Г.¹, Панахов А.У.²

¹*доцент кафедры экономики и финансов института экономики и управления ГПА КФУ*
²*системный аналитик ООО «Ай Ти Центр», Ростов-на-Дону*
andrey.panakhov@gmail.com

Введение. Концепция сбалансированного развития представляется производной широко распространенного на сегодняшний день системного подхода к экономическому анализу. Основу сбалансированности составляет многоаспектность, которая означает, что социально-экономическая система, такая как государство, регион, включающая различные социальные, производственные, культурные и другие подсистемы, должно развиваться гармонично в различных аспектах; каждый из аспектов развития связан с одной из таких подсистем. При этом важно исследовать те структурные составляющие сбалансированного развития, которые являются драйверами развития системы в других аспектах.

Целью работы является раскрытие роли технологического фактора в сбалансированном развитии региональных экономик.

Методика исследований заключается в теоретическом осмыслении накопленных к сегодняшнему дню знаний с использованием метода научной абстракции, на основе системного и комплексного подходов.

Результаты исследований. Каждый регион, являясь структурным звеном экономики страны, которое выделяется в пространственном (географическом) измерении, а также в культурном, административном и социально-структурном измерениях, в свою очередь, с точки зрения анализа сбалансированности его развития, требует рассмотрения как относительной целостной системы, включающей взаимодействия между ее структурными звеньями (подсистемами). При этом каждая из подсистем региональной экономики в различных измерениях может являться составляющей соответствующего аспекта экономической системы более высокого уровня. Например, каждый регион формирует отраслевую структуру, при этом каждая из отраслей региональной экономики интегрирована в отрасль национальной экономики; при этом связь между отраслью региона и данной отраслью других регионов может являться более тесной, чем внутрорегиональные связи между различными отраслями производственного комплекса или другими различными социально-экономическими подсистемами региональной экономики.

Тем не менее, необходимость системного развития региона требует согласованности в развитии различных подсистем региональной экономики. Если традиционный экономический анализ в течение достаточно длительного времени фокусировался на валовых показателях производства товаров, работ и услуг, что отражено в концепции экономического роста, основной идеей которого является *максимизация* (того или иного показателя), то современный подход основывается на идеях гармоничности, комплексности и многоаспектности, составляющих основу сбалансированности.

Развитие региона можно рассмотреть в двух группах аспектов: в аспекте производственного развития (аспект отношений между человеком и природой) и в аспекте институционального развития (отношений между людьми). Институциональное развитие связано с (пере)распределением доходов, которое может быть несправедливым или более справедливым при одинаковых объемах и качестве производства, со снижением преступности, повышением прозрачности сделок и т.д. Однако производственное развитие требует изменения качества использования ресурсов и результатов производства или количества, что может происходить либо при пропорциональном увеличении негативных эффектов (например, повышение объема производства при повышении объема использования ресурсов), либо при относительном уменьшении негативных эффектов. Увеличение объемов производства является постоянной тенденцией в экономике и связано, в

том числе, с ростом населения, однако такой тип роста является экстенсивным и, с точки зрения разделения роста и развития, может не считаться развитием. В таком случае развитием в производственном аспекте является только относительное, а это означает изменение технологической структуры производства и потребления. Ее моделирование традиционно выполняется в межотраслевом балансе, в котором она отражается технологическими коэффициентами (пропорциями между использованными ресурсами и произведенными продуктами). Понятно, что для качественного изменения структуры необходимо производство соответствующих ресурсов, которые способны повлиять на нее, а значит - усложнение структуры промежуточного производства, поскольку именно промежуточные продукты (производимые и продаваемые в формате «business to business») позволяют интенсифицировать производство конечной продукции с точки зрения использования ресурсов (в первую очередь, труда и природных ресурсов) и создания негативных эффектов (в основном, экологических).

Выводы. Технологическое развитие является необходимым условием сбалансированного развития и одним из основных его драйверов. При этом производство и внедрение новых технологий и также является составной частью экономики. Известно, что производственные и распределительные процессы становятся объектом исследования экономической науки, когда они становятся системным явлением. Единичные изобретения не являются объектом экономических исследований, однако систематизированная деятельность по проведению НИОКР является важным объектом исследований экономистов. Структуры, связанные с внедрением новых производственных технологий, представлены в экономике научно-исследовательскими организациями, инфраструктурой передачи знаний о технологиях, институтами накопления и передачи знаний о внедрении технологий, а также инфраструктурой трансляции технологической культуры, что обосновывает значимость сферы образования в сбалансированном развитии регионов.

АНАЛИЗ КРЫМСКОГО РЫНКА КИНОУСЛУГ

Архипова С.В.

к.э.н., доц., доцент кафедры экономики и финансов Института экономики и управления ГПА ФГАОУ ВО «КФУ имени В. И. Вернадского» (филиал) в г. Ялте

Введение. Крымский полуостров – уникальная территория, богатая природно-климатическими ресурсами, которая ассоциируется в первую очередь с отдыхом и развлечениями. Приезжая в Крым, туристы стремятся не только оздоровиться за счет рекреационных ресурсов Крыма, но и с комфортом развлечься. Это требует развития развлекательной инфраструктурой. Одним из популярных направлений. современного досуга являются кинотеатры..

Целью исследования является анализ уровня обеспеченности крымского региона киноуслугами и сравнение показателей обеспеченности со средними по России.

Задачами исследования являются:

- характеристика современных кинокомплексов России;
- оценка взаимосвязи уровня доходов населения и спроса на киноуслуги;
- оценка обеспеченности киноуслугами в Крыму.

Методика исследований – анализ статистических данных об уровне обеспеченности киноуслугами в Крыму и в России в целом.

Результаты исследований. Современный ритм жизни, колоссальные объемы информации, максимальная осведомленность человека о событиях, происходящих в мире приводит к колоссальной нагрузке на психическое состояние человека. В результате, у человека обостряется потребность в отдыхе. Современные же реалии предъявляют к отдыху

определенные требования: качество, модность, своевременность, повышение культурного уровня, комфортность и т.д. всем этим требованиям соответствуют современные кинотеатры (мультиплексы).

Посещение современных кинокомплексов становится модным развлечением. Намечившаяся тенденция станет реальностью нашей жизни, если будет создано большое количество кинотеатров нового типа - мультиплексов, которые охватят широкий круг потенциальных зрителей и обеспечат доступность проведения досуга таким способом. Повзрослев, молодое поколение не захочет отказаться от сложившихся привычек и, возможно, тогда кинотеатр станет местом и семейного отдыха.

Мультиплекс - это многофункциональный комплекс, обязательным компонентом которого является наличие нескольких сравнительно небольших просмотровых залов (100-150 посадочных мест в каждом) для демонстрации фильмов, разнообразный репертуар, современное техническое оснащение, высокий уровень комфорта.

По данным на 1 января 2018 года, в России насчитывается 4794 коммерческих кинозала в 1596 кинотеатрах (среднее число экранов на кинокомплекс – 3). В 3707 залах есть возможность 3D-показа (77%). В стране насчитывается 37 кинозалов IMAX, 30 залов с эффектами движения (20 D-Box и 10 4DX), а также 61 зал с премиальными форматами звука (49 Dolby Atmos и 12 Varco Auro).

Среди российских регионов лидирует мегаполис Москвы, где находится 18% коммерческих кинозалов. В Москве 128 кинотеатров и более 600 кинозалов. На долю Крыма приходится лишь 0,8% от числа кинозалов России. И несмотря на то, что каждый курортный город Крыма оснащён кинозалами, предлагающими современное оборудование помещений, высокие технологии, качественный сервис, новинки киноиндустрии, обеспеченность Крыма киноуслугами пока не соответствует средним российским показателям. Для подтверждения этих выводов исследуем какие кинотеатры оказывают киноуслуги в Крыму, для этого в таблице перечислим все кинотеатры Крыма и отметим количество залов в них, а также количество мест при максимальном заполнении залов.

Табл.1

Кинотеатры Крыма и их характеристика

Название кинотеатра	Количество залов	Максимальное количество мест
Кинотеатры Севастополя		
«Москва»	2	550
«Апельсин»	2	90
«Муссон»	4	625
«Моряк»	1	110
«Россия»	1	600
«Победа»	2	218
«Севастополь»	2	200
Кинотеатры Симферополя		
«Меганом»	5	577
«Шевченко»	3	476
«Космос»	1	270
«Спартак»	3	215
«Кино Берг»	6	254
Кинотеатры Алушты		
«Феникс»	1	30
«Шторм»	2	110
Кинотеатры Ялты		
«Ореанда»	1	160
«Сатурн IMAX»	3	750
«Спартак»	1	254
Кинотеатры Евпатории		
«Ракета»	3	420
«Колизей»	1	54

Из таблицы видно, что в Крыму работает 19 кинотеатров, в которых при максимальном заполнении могут разместиться почти 6000 человек одновременно. Много это или мало? Для ответа на этот вопрос соотнесем численность населения региона с количеством кинозалов. Оценку проведем по Крыму, по Москве и по России в целом.

Результаты расчетов таковы:

- по Москве (численность населения 12 380 664 человек):

1 кинотеатр на 97 тыс.чел. или 1 зал на 20 тыс.чел.

- по России в целом: (численность населения 146 880 432 человек):

1 кинотеатр на 92 тыс.чел. или 1 зал на 30 тыс.чел.,

- по Крыму (численность населения 2 284 769 человек):

1 кинотеатр на 120 тыс.чел) или 1 зал на 52 тыс.чел.

Выводы. Обеспеченность крымского населения киноуслугами почти на 30% ниже, чем средние показатели по России, а по количеству залов на 1 человека по Крыму показатели в 2,5 раза меньше, чем по стране в целом. Если же учесть крымскую специфику, а именно приезд в течение года почти 5 млн. туристов, которые также создают спрос на киноуслуги, то потребность Крыма в таком виде услуг существенно превышает размер предложения. Следовательно, необходимо увеличивать количество современных кинозалов, а именно, мультиплексов, на территории Крымского полуострова.

АНАЛИЗ ДЕНЕЖНО-КРЕДИТНЫХ ПОКАЗАТЕЛЕЙ В ЭКОНОМИКЕ РЕСПУБЛИКИ КРЫМ

Боярчук Н.К.¹, Даскалеску А.А.²

¹к.п.н., доцент кафедры экономики и финансов

²манистрант 2 курса направление подготовки «Экономика»

Гуманитарно-педагогической академии, КФУ

b_nadin@bk.ru

Введение. В современных условиях исследование денежно-кредитной политики имеет существенное влияние на макроэкономическое развитие, так как данный процесс является важным условием разработки стратегии развития Российской Федерации и отдельных ее регионов. Воздействие ключевой ставки на финансовую сферу, а далее на деятельность организаций и домашних хозяйств, во многом зависит от роли финансового сектора. Следовательно, важным звеном в формировании кредитов и сбережений, и в движении денежных ресурсов в экономике выступает доверие населения и бизнесам к финансовым посредникам. Поэтому анализ денежно-кредитных показателей обязателен к проведению для принятия необходимых решений.

На сегодняшний день развитие экономики в целом во многом зависит от бюджета и денежно-кредитной политики, так как анализ событий последних лет могут показывать необходимость смены модели экономического развития. Поэтому **целью работы является** исследование и анализ показателей денежно-кредитной политики Республики Крым.

Результаты исследований. Согласно данным Государственного комитета по ценам и тарифам Республики Крым, данным Главного управления Центрального банка РФ и его отделения в Республике Крым ключевая ставка на 14.09.2018 равна 7,50% годовых. Годовая инфляция остается на низком уровне и по прогнозным показателям в конце 2018 года будет равна 3-4%, а в 2019 около 4%. По данным Центробанка инфляция в Республике Крым находится ниже среднероссийского уровня в первую очередь из-за динамики цен на продовольственные товары. Также отмечается снижение уровня индексации регулируемых тарифов на показатели инфляции.

Согласно данным, представленным Федеральной службой Государственной статистики по Республике Крым и г. Севастополю на конец 2017 года основные экономические показатели по Республике Крым следующие: индекс промышленного производства на конец 2017 года составил 100,1% (показатель, рассчитанный за 2017 г. согласно ОКВЭД-2), что на 4,2% ниже чем в 2016 году. Численность занятых в 2017 году – 857,2 тыс. человек, что на 2,07% выше 2016 года. Среднедушевые денежные доходы населения в 2017 году 21 363 руб., что на 3 292 руб. больше чем в 2016 году. Среднемесячная номинальная начисленная заработная плата в 2017 году составила 26 3012 руб., что на 8,25% больше 2016 года. По данным за январь-декабрь 2017 г. инвестиции в основной капитал в 2017 году составил 195376,8 млн. руб., в 2016 было инвестировано на 61,7% меньше. Государственный долг Республики Крым и входящих в его состав муниципальных образований в 2017 году уменьшился на 18% и составил 4312,8 млн. рублей. Дефицит бюджета Республики Крым составляет 1318,0 млн. рублей.

По данным Министерства экономического развития Республики Крым объём валового регионального продукта в текущих основных ценах на конец 2016 года равен 315918,5 млн.руб., следовательно индекс физического объема валового регионального продукта, в % к предыдущему году составил 106,0%. Валовой региональный продукт на душу

Населения в 2016 году составил 165433,8 рублей. Индекс производительности труда (в % к предыдущему году) за 2016 год составил 107,2%, а в 2015 – 99,5%. Доля продукции высокотехнологичных и наукоемких отраслей в валовом региональном продукте в 2016 году равен 23,5%, что на 1,5% выше 2015 года.

Согласно данным, представленным Федеральной службой Государственной статистики по Республике Крым и г. Севастополю на 14.03.2018 г. показатели внешнеэкономической деятельности следующие: всего за 2017 год республикой было экспортировано товаров на 29,8 млн. долларов США, что на 37,5% меньше в сравнении с 2016 годом. Наибольшая часть экспорта пришлась в страны СНГ. Импорт товаров Республики Крым в 2017 году равен 63,4 млн. долларов США, что на 3,6 млн. меньше 2016 года. В 2017 году наибольший объем экспортированных товаров приходится:

– на машины, оборудование и транспортные средства в размере 11361,8 тыс. долларов США;

– на продукцию химической промышленности, каучук в размере 6438,1 тыс. долларов США;

– продовольственным товарам и сельскохозяйственному сырью в размере 6067,4 тыс. долларов США.

Наибольший объем экспортированных товаров в 2017 году приходится:

– продовольственным товарам и сельскохозяйственному сырью в размере 22309,2 тыс. долларов США;

– на машины, оборудование и транспортные средства в размере 14844,9 тыс. долларов США;

– на металлы и изделия из них в размере 6868,0 тыс. долларов США.

Выводы. Таким образом, исходя из результатов исследования денежно кредитных показателей, можно отметить, что финансовая стабильность региона – залог адаптации хозяйственных субъектов к изменению внешних условий, создавая условия для постепенного улучшения социального настроения. Поэтому общая тенденция изменений (в основном уменьшение) по всем показателям свидетельствует, о том, что санкции Евросоюза существенно повлияли на развитие экономики Республики Крым и России в целом.

НОВАЯ ЛЕКСИКА В ИСКУССТВОВЕДЧЕСКОМ ЛОНГРИДЕ

Захарова А.Ю.

студент кафедры русской и украинской филологии с методикой преподавания

Гуманитарно-педагогической академии КФУ

научный руководитель: к.ф.н., доцент Царегородцева С.С.

Asta_Oova22@mail.ru

Введение. Говоря о современном искусстве, мы зачастую сталкиваемся с проблемой непонимания идеи и концепции. Находясь в неведении, надеемся найти объяснение в тексте, сопровождающем предмет искусства. Однако не факт, что полученная информация внесет ясность, ведь текст среднестатистического искусствоведа способен понять только среднестатистический искусствовед. Внести ясность поможет качественный лонгрид, ориентированный на нужную нам тему. Что же такое лонгрид? И чем он может нам помочь?

Лонгрид (от англ. "long read" – длинное чтение) – это принципиально новый способ подачи объемного текста в Интернете. Чаще всего, пользователь заходит получить информацию как можно быстрее, поэтому объемный текст в сети не востребован. Однако лонгрид отличается своим форматом – вместо сплошного текста комплекс, состоящий из шрифтового блока, разорванного иллюстрациями, видеоматериалами, презентациями, цитатами, аудиофайлами и пр. Все эти составляющие одинаково важны, они не дополняют текст, а взаимоуравновешивают.

Цель и задачи исследования заключаются в комплексном изучении новой лексики при создании искусствоведческого лонгрида.

Методы исследования: структурный и целостный анализ лонгридов в сети Интернет; работа со словарями и искусствоведческими текстами.

Результаты исследований.

Анализируя новые искусствоведческие тексты, следует отметить определенные тенденции в русском языке. Расширяется словарный запас, появляется новая терминология. Одной из причин является процесс заимствования слов из других языков. Появлению и употреблению англицизмов способствовала важная политико-экономическая роль англоязычных стран в мире, их превосходство в некоторых сферах деятельности. Искусствоведческая лексика пополняется, в основном это слова, пришедшие в язык, чтобы назвать новые термины, имеющие интернациональный характер. Такие термины должны быть максимально содержательными, кратко и лаконично давать характеристику действию или предмету в искусстве. В качестве примеров можно привести:

Нет-арт (или «сетевое искусство»; англ. net.art, Internet art) — вид медиаискусства, которое используется в качестве основного средства выражения среды глобальной сети Интернет. Произведением нет-арта можно назвать арт-проект, в котором Интернет является обязательным условием для восприятия произведения, выражения идей художника, или участия (в интерактивных проектах). *«Интернет как гетто», — Р. Минаев, Colta.ru, 2008*

Реди-мейд (от англ. ready «готовый» и англ. made «сделанный») — техника в разных видах искусства, в которой экспонатами служат предметы утилитарного обихода, изъятые из жизни без каких-либо изменений и представленные как произведения искусства. Перемещение предмета из бытовой среды в выставочное пространство. *Лексикон нонклассики. Художественно-эстетическая культура XX века. В.В.Бычков. 2003.*

Еще одной причиной образования новой лексики в искусстве является социальный характер. Усилилась социальная направленность арт-процесса с точки зрения содержания, активное развитие технологий и Интернета. Новаторство в формах и смыслах, отступление от норм.

Автоматизм — метод (творческий акт), который основан на создании предмета искусства в состоянии, когда сознание не сдерживается волей самого человека и не подчиняется общим законам рациональности.

Contemporary-artists.ru — русскоязычный информационный сайт о современных художниках.

Живопись действия — одна из разновидностей живописной техники, применявшейся некоторыми представителями абстрактного экспрессионизма. Впервые разработана американским художником Джексоном Поллоком; разновидность перформанса; акт писания картины.

Лексикон нонклассики. Художественно-эстетическая культура XX века. В.В.Бычков. 2003.

Выводы. В современном мире с развитием Интернета и технологий идет быстрый процесс глобализации. Благодаря такой новой подаче текста как лонгрид, читатель может с легкостью ознакомиться с большим объемом текста, разбитым изображением или видеофайлами на блоки. Такое решение проиллюстрирует сложную тему и ответит на все вопросы. Лонгрид способен удерживать внимание аудитории от 10 до 40 минут, даже несмотря на то, что многие читатели жалуются на отсутствие концентрации и внимания при чтении длинных текстов. А чтобы быть человеком образованным и разбираться в искусстве необходимо регулярно расширять свой словарный запас.

ПОЭТИКА ТЕЛЕСНОСТИ В РОМАНЕ МО ЯНЬ «УСТАЛ РОЖДАТЬСЯ И УМИРАТЬ»

Рябова Е.Р.

Студентка кафедры иностранной филологии и методики преподавания

Института филологии, истории и искусств

Гуманитарно-педагогической академии (филиал) КФУ

научный руководитель: старший преподаватель Чемезова Е.Р.

helen.ryabova2011@yandex.ru

Введение. На современном этапе развития художественной литературы писатели стали уделять особое внимание не только речи персонажей, но и их телодвижению. Потому как с помощью различных поз, жестов и мимики, иногда с большей полнотой можно изобразить психологический портрет героев и охарактеризовать пространство, в котором они находятся. Именно потому, что тело несёт в себе значение, стали говорить о таком понятии как телесность, сущность которого в наше время не до конца прояснена. Задача телесных компонентов в литературе имеет большое значение, так как благодаря им можно подробнее проанализировать мир художественного произведения. Из современных китайских писателей можно выделить Мо Янь и его роман «Устал рождаться и умирать», в котором телесность является основным элементом поэтики произведения.

Целью исследования является рассмотрение поэтики телесности в романе Мо Янь «Устал рождаться и умирать».

В соответствии с поставленной целью в работе решаются следующие **задачи**:

- охарактеризовать поэтику литературы постмодернизма;
- рассмотреть творчество Мо Янь в литературе постмодернизма;
- проанализировать понятие телесности в литературе постмодернизма;
- рассмотреть телесность как элемент поэтики в романе Мо Янь «Устал рождаться и умирать».

Методика исследования. Цели и задачи исследования обусловили использование методик системного, типологического подходов и литературной герменевтики. Системный подход позволил рассмотреть текст романа Мо Янь «Устал рождаться и умирать» в контексте современной китайской прозы. Типологический метод применялся для определения поэтики телесности в романе Мо Янь «Устал рождаться и умирать». Метод литературной герменевтики помог интерпретировать телесность в произведении Мо Янь «Устал рождаться и умирать».

Результаты исследования. Мо Янь в своём романе «Устал рождаться и умирать» выбрал непривычный способ летописания китайской истории, начиная с 1950-го года по 2000-е года. Китайская история излагается главным героем Симэнь Нао, который после смерти перерождается в тела животных. Уже из самой идеи произведения, очевидно, что главной поэтологической особенностью произведения станет телесность.

Главный герой романа жил во времена политических изменений Китая, но вскоре был расстрелян, потому как был капиталистом. После смерти он попадает в загробное царство и блуждает там на протяжении двух лет. Симэнь Нао считает, что не заслуженно попал туда, ведь он не делал ничего плохого при жизни, поэтому он всячески пытается доказать свою невиновность, и владыка ада Ло-ван «в виде исключения» отпускает главного героя в мир живых.

Из загробного мира Симэнь Нао переходит в мир животных и теперь ведёт своё повествование в теле осла. Когда главный герой переродился, в нем воедино слились человеческое и животное начала. Пребывая в душевном смятении, главный герой иногда забывает о том, что его душа пребывает в теле животного, он болтается «между человеком и ослом», «ослиное сознание и человеческая память мешаются». Характерно то, что герой ведет себя подобно человеку, но говорить человеческой речью не может, его «горло словно стискивали лапы демонов». Безмолвие главного героя заставляет телесно выражать своё отношение к окружающей обстановке, показывать свои эмоции и чувства.

Телесное отношение ко всему происходящему, отчётливо прослеживается, когда главный герой перерождается в вола. Он выражал покорность своему хозяину Лань Ляню, который при жизни Симэнь Нао в человеческом теле, был его наёмным работником. Во время земельной реформы, хозяин вола Симэня, остался единственным единоличником в Китае, поэтому находился под постоянным давлением народной коммуны. Вол Симэнь также разделял политические взгляды своего хозяина, поэтому когда его забрали в народную коммуну, для того чтобы вспахать плуг, он стоял неподвижно. Члены коммуны напрасно пытались заставить вола работать. Несмотря на то, что они беспощадно избивали его, он «продолжал лежать, уткнувшись в землю; глаза закрыты, от ручейков слёз шерсть на морде потемнела. Он не шевелился, не издавал ни звука, и о том, что он жив, можно было судить по подёргивающимся складкам кожи». Этот момент является важным в произведении, он позволяет раскрыть характер главного героя. Обездвиженная телесность вола Симэня не говорит о слабости героя, а напротив, указывает на силу, на его отношение к политической обстановке, на нежелание придерживаться сложившегося политического режима, на «незгибаемость» в своих убеждениях.

Стоит отметить, что окружающие люди в произведении видят сильные отличия Симэнь Нао, когда он пребывает в животном теле, от других животных. Так, упрямство и покорство вола «порождало в душах сомнение, в головах всплывали этические установления древности, сказания о духах и демонах». Люди думали – «может, это человек, обернувшийся волон? Или дух какой-нибудь?». В последующем перерождении Симэнь Нао в свинью, он также выделяется от других животных благодаря своим телесным особенностям. Он может залазить на дерево, стоять на задних ногах, танцевать.

В романе автор также уделил особое внимание запахам. Неприятный запах часто описывает негативных персонажей, которые могут нанести вред главному герою. «Я чувял исходивший от него отвратительный запах жестокости, давно было ясно: ничего доброго от него не жди». Услышав знакомый или же благоприятный запах, главный герой начинает

следовать за ним. Так в одном эпизоде запах приводит героя к его бывшей жене – Симэнь Нао. «Даже не видя её, я уже знал, кто она: от кого, кроме Симэнь Бай, может исходить запах горького миндаля?». Запахи заставляют переживать главного героя, заставляют возобновить человеческие воспоминания, а также могут вызывать у него отвращение. Запахи характеризуют окружающую среду, показывают спокойно ли чувствует себя в ней герой или же обстановка является для него неблагоприятной.

Выводы. Телесность является преобладающим элементом поэтики в произведении Мо Янь «Устал рождаться и умирать». Перерождения главного героя, являются лейтмотивом произведения. Поведение главного героя, зависит от тела, в котором он пребывает. В романе автор уделяет большое внимание запаху тела. Телесные компоненты помогают раскрыть характер героев произведения, показать окружающую среду, в которой находятся герои, а также их отношение на происходящие вокруг события.

ФЕТИШИЗАЦИЯ КАК ФЕНОМЕН ТРАНСГРЕССИВНОЙ ЛИТЕРАТУРЫ

Давыденко Е.Н.

Студентка кафедры иностранной филологии и методики преподавания

Института филологии, истории и искусств

Гуманитарно-педагогической академии (филиала) КФУ

научный руководитель: старший преподаватель Чемезова Е.Р.

ya.eva-davydenko@ya.ru

Введение. Современная американская литература собрала в себе большое количество уникальных стилевых направлений и направление трансгрессивной литературы в контексте контркультуры не исключение. В трансгрессивной литературе присутствует исследовательский характер, поскольку позволяет как писателю, так и читателю проникнуть в ту атмосферу, обычно табуированную обществом. Благодаря этому, направление имеет специфические характеристики, в романах наблюдаются лаконичные высказывания и динамичное повествование. Сюжеты в трансгрессивной прозе развиваются на фоне конфликта главного героя с обществом, в котором он живет, и которое его не принимает. Представителями трансгрессивной прозы являются Б. И. Эллис, И. Уэлш, У. Берроуз и Ч. Паланик.

Персонажам приходится бороться с внешними обстоятельствами и вести внутреннюю борьбу с самим собой. Внутренняя борьба приводит к шокирующим последствиям: к насилию, наркотической или алкогольной зависимостью, а также к такому выраженному девиантному поведению в социуме, как фетишизация. В художественном мире трансгрессивной прозы наблюдается социальная проблема с фетишизмом. Общество потребления заменило личностные качества человека, и его индивидуальность в целом, на товары и тренды. Фетиш подразумевает чрезмерность во всех своих проявлениях, избыток вещей, избыток праздника и человеческих атрибутов: фетиш самолюбования, нарциссизм. Сначала, феномен фетишизации нашёл своё отражение в литературе романтизма, а далее – в литературе постмодернизма, в частности – в направлении трансгрессивной литературы.

Целью работы является изучение фетишизации как феномена трансгрессивной литературы на примере романа Б. И. Эллиса «Американский психопат».

Результаты исследований. 1980-е годы в США стали эпохой решительного индивидуализма, где индивидуальность, можно было выразить лишь с помощью потребления. Однако, поскольку количество субкультур и стилей ограничено, человек-потребитель непроизвольно присоединяется к одной из них и автоматически превращается в часть целевой аудитории для фирм и производителей товаров. Соответственно, индивидуальность – это всего лишь иллюзия истинного лица человека. Это постепенно превращается в своего рода фетиш, когда без вещей уже нельзя вообразить свое существование. З. Фрейд, в свою очередь, обозначил чёткое определение фетишизму, он обозначил фетишем материальные предметы или части тела, которые выступают предметами обожания фетишиста либо выступают для него символом любви. Человек испытывает страх при неодобрении его обществом, страх стать аутсайдером в обществе потребления. Для выживания в обществе, человеку необходимо всё больше новых вещей и узнавать что-то новое, трендовое, актуальное на сегодняшний день. Трансгрессию и фетишизм связывает преодоление запрета и избыточность: избыточность в потреблении и переход установленных обществом границ. Исследователь А. Краснов отметил, что фетишизм зародился в давние времена, его суть заключалась в поклонении предметам, которыми восхищались люди: талисманы и амулеты являлись материальными тропосами фетишизма.

Представитель трансгрессивной американской «пустой литературы» Б. И. Эллис выпустил свой самый известный роман 1990-х «Американский психопат». В романе автор описывает типичное общество потребления, где разрушаются стереотипы и общественные табу, а главный персонаж романа является зависимым от новых трендовых вещей. Главный

герой Патрик Бэйтман представляет собой типичного человека-потребителя. Он очарован внешней атрибутикой, модными брендами, одеждой, уходом за собой. Его озабоченность вещами и нарциссизм превратились в фетиш, герой уже не может представить свою жизнь в ином образе. Автор уделяет большое внимание атрибутике, использованной в описании, например описаниям режима главного героя и названия модных брендов: Clinique, Oscar de la Renta, Calvin Klein и т. д. Модные предметы являются своеобразными «талисманами», без которых главный герой чувствует себя непринятым обществом.

Выводы. Таким образом, избыточное, чрезмерное потребление вещей и человеческих атрибутов трансформировалось в фетишизацию. Как и фетишизация, трансгрессия всегда осуществлялась в избыточных формах: избыточное насилие, излишнее потребление, избыточное преодоление запрета. Фетиш самолюбования и «вещизм» овладевают главными героями. Из-за отсутствия личности, психическое расстройство героев только прогрессирует, что приводит к нарушению общественных табу, и в конечном итоге, к саморазрушению.

ВЛИЯНИЕ ЛЕТНЕЙ ПЕДАГОГИЧЕСКОЙ ПРАКТИКИ НА ФОРМИРОВАНИЕ ЛИЧНОСТИ БУДУЩЕГО ПЕДАГОГА

Есипенко Д.В.¹ Пирожкова А.О.²

¹*студентка Гуманитарно-педагогической академии Института филологии, истории и искусств кафедры иностранной филологии и методики преподавания*

²*доцент кафедры иностранной филологии и методики преподавания кандидат педагогических наук*
dianka.esipenko@mail.ru

Введение. Как известно профессия педагога, как и любая другая, обладает своей спецификой. Чтобы стать квалифицированным специалистом, будь то учителем или преподавателем в высшем учебном заведении, важно не только знать теоретические аспекты данной профессии, что является основой работы, но и практическую часть без которой невозможно освоить все полученные знания. Именно поэтому мы говорим о важности реализации этих знаний на практике.

Цель работы. Определить роль летней лагерной практики в формировании личности будущего педагога.

Задачи исследования. 1. Дать характеристику образа педагога. 2. Проанализировать особенности летней педагогической практики в детских оздоровительных лагерях (ДОЛ) для будущего педагога. 3. Описать влияние летней педагогической практики в ДОЛ на формирование педагога как личности.

Методика исследования. Любая практика оказывает положительное влияние на становление личности педагога. Исходя из этого, важно отметить, что каждый будущий педагог апробирует теоретические знания и отрабатывает свои навыки и умения как в школе, так и в детском оздоровительном лагере. Поскольку педагог – это не просто человек, читающий свою дисциплину в соответствии с программой учебного заведения, а ещё и воспитатель и наставник, он помогает своим обучающимся развить себя как личность образованную, разностороннюю, обладающую широким кругозором.

Летняя педагогическая практика – один из видов практик, позволяющих сформироваться личности педагога. Без сомнения, эта практика – столь же эффективный способ освоения профессии, как и педагогическая практика в школе. Однако первая представляет более разноплановую работу. Выполняя функции вожатого, будущий педагог одновременно «примеряет» на себя сразу несколько ролей: воспитателя, инструктора по физическому воспитанию, контролёра, экскурсовода, учителя пения, танцев, рисования и многие другие роли. В некоторой степени педагог во время прохождения практики берет на

себя роль родителя. Исходя из этих фактов, можно говорить о трудности и многогранности данного типа практики, поскольку будущий педагог, проводя с детьми целые сутки, испытывает на себе колоссальную ответственность за их жизнь и здоровье, за полноценный качественный и запоминающийся отдых.

Несмотря на сложность данного вида практики, он в действительности считается предельно эффективным. Так как в отличие от практики в школе, летняя педагогическая практика носит неформальный характер: здесь осуществляется более тесный контакт с детьми за счет увеличения количества проведенного времени, что соответственно расширяет диапазон возможностей реализации педагогических навыков. Кроме того, летняя педагогическая практика в ДОЛ дает возможность проявлять педагогические компетенции, связанные с творчеством. Студент-практикант не только учится адаптироваться к непривычным ему ситуациям и принимать спонтанные решения, но набирать новые способы реализации деятельности.

Результаты исследования. Несомненно, летняя педагогическая практика в становлении педагога как личности играет значительную роль. Как результат, студенты получают бесценный опыт, столь необходимый в будущем.

Выводы. Таким образом, мы можем сделать вывод о том, что летняя педагогическая практика оказывает положительное влияние на формирование личности будущего педагога независимо от специальности, которой он овладевает. В ходе прохождения практики на основе углубления и расширения теоретических знаний, у студентов формируются педагогические умения и навыки, профессионально-личностные качества, определяется их новая социальная роль и обогащается жизненный опыт.

НАЦИОНАЛЬНАЯ ТРАДИЦИЯ И ЗАПАД В ТВОРЧЕСТВЕ Р. АКУТАГАВА

Чемезова Е.Р.

старший преподаватель кафедры иностранной филологии и методики преподавания
Института филологии, истории и искусств Гуманитарно-педагогической академии
chemezova4@gmail.com

Введение. Стремление проводить параллели между Востоком и Западом не покидало признанного во всём мире классика японской литературы начала XX века – Р. Акутагава на протяжении всей жизни. В своих произведениях мэтр японской классики заложил прочную основу видения Запада, как уже не далёкого Японии мира, а близкого и востребованного, что, непосредственно, привело к решающему формированию в японской литературе западного образа.

Цель исследования заключается в интерпретации образов в новеллах Р. Акутагава «Зубчатые колёса», «Бал», «Носовой платок» и описании процесса изменения восприятия национальных культурных традиций.

Методика исследований. В ходе исследования были использованы системный подход и метод литературной герменевтики. Системный подход позволил рассмотреть новеллы Р. Акутагава «Зубчатые колёса», «Бал», «Носовой платок» в контексте японской литературы эпохи Тайсё с учётом сложившихся тенденций периода. Метод литературной герменевтики позволил интерпретировать образ западной культуры и проблемы восприятия национальной культуры в новеллах Р. Акутагава.

Результаты исследований. Литературная деятельность Р. Акутагава развернулась в первой половине XX века, когда японский натурализм зашёл в тупик. Писатель выступал против данного литературного течения, поскольку считал, что его современники-писатели не понимали истинной сути натурализма и утрировали в подражании пришедшего на японскую землю французскому натурализму. Поэтому, примкнув к так называемому «неореализму»,

Р. Акутагава противопоставил себя творческому методу японских натуралистов, которые занимались простым регистрированием внешних событий.

Если рассматривать новеллы Р. Акутагава в контексте традиционной японской литературы, то их можно сопоставить с японским литературным жанром «гэсаку». Гэсаку представляет собой литературный жанр в японской литературе, который зародился и достиг вершины своей популярности в эпоху Эдо, «это развлекательные рассказы, главной темой которых были забавные истории из окружающей жизни». С одной стороны, творчество Р. Акутагава идеально вписывается в рамки жанра гэсаку: его новеллы – это «повседневные» истории, а его оружие – ничто иное, как юмор. Тем не менее, есть другая сторона, которая доказывает, что данное утверждение является неверным. Юмор Р. Акутагава – это не просто юмор, это юмор сочувственный, который вызывает у читателя сострадание. Р. Акутагава раскрывал тему «маленького человека» в юмористическом повествовании, где объектом его «исследования» становится человек и его внутренний мир, где человек живёт не в отрыве от реального мира, а в столкновении с ним. Если произведения, написанные в жанре гэсаку, несут простой, насмешливый характер и не заставляют читающего задумываться о судьбе персонажа, то, другое дело – произведения Р. Акутагава, в которых классик выявлял горький драматизм в отношениях героя с окружающим миром.

Р. Акутагава испытывал интерес к западной литературе, что связано с тенденциями в японском обществе того времени. Р. Акутагава обращался к западной традиции, и это обращение обогатило не только творчество писателя, но и расширило грани японского реализма в литературе. В сопоставлении с современниками писателя и теми, кто писал до них, произведения мэтра японской классики содержат прочную основу, в которой внутренний мир и психология главного героя, выступают как объект познания, а не только как объяснение совершённых им поступков. В творчестве Р. Акутагава нельзя обнаружить подход японских натуралистов эпохи Тайсё. Для японской литературы это было поистине ново.

В автобиографической новелле «Зубчатые колеса», Р. Акутагава преподносит западный мир как фоновый образ, который оказывает косвенное влияние на изображаемую в новелле атмосферу. Герой произведения живёт в вестернезированном мире и предстаёт читателю как «европеец среди европейцев»: он распивает западные алкогольные напитки, такие, как шампанское и виски, курит сигары американской марки «Airship» или «Star», трапезничает, держа в руках нож и вилку, употребляет в своём лексиконе английские и французские слова и даже упоминает имена широко известных литературных деятелей Запада, чьи утверждения нередко любит цитировать. Автор часто сравнивал стоическую традицию своей страны с современной ему эпохой, где японское общество живёт чуждыми ему европейскими ценностями, уже было укоренившимися и централизованными в нём.

В произведениях Р. Акутагава, включая «Зубчатые колеса», мы видим, что японский человек того времени должен был быть и был знаком с творчеством передовых литературных деятелей Запада. Японцы читали А. Стринберга, Г. Мопассана и Э. Золя. В первую очередь такой интерес к западной литературе говорит о тяготении общества эпохи к Западу, и демонстрирует, как это общество ставило сложившийся образ западного мира на планку цивилизованного, к которому прежде закрытой Японии следует стремиться.

В новелле «Бал» не только Восток увлечен Западом, но и Запад с таким же интересом восхищается Востоком. В представленном произведении, где главная героиня вспоминает один из когда-то устроенных пышных приёмов в клубе «Рокумэйкан», писатель, словно возвращается в романтику первых годов Мэйдзи, когда перед японцами вдруг распахнулись двери в широкий, манивший своей новизной мир. Японские дамы тех лет беседовали друг с другом о европейских знаменитостях и обсуждали европейскую моду, а их мужья строили свои особняки в стиле викторианской Англии. В новелле героиня танцевала и потом беседовала на балу с французским офицером. Эта прекрасная семнадцатилетняя девушка, словно цветок, который вот-вот расцветет, чистый и благородный – на наш взгляд, есть олицетворение самой Японии, когда во французском офицере заключается образ западного

мира. Европейец восхищён девушкой: её красотой, грациозностью и загадкой, которую она в себе таит. Впрочем, её загадка – есть «бусидо», традиционный кодекс японцев, который и отличает японского человека от европейского.

Исходя из реалий своей эпохи, Р. Акутагава представил читателю биполярные культуры Востока и Запада, сближенными друг к другу, однако новеллист не был сторонником их слияния, когда Япония, стремясь поскорее стать на один уровень с мировыми державами, погружается в европейские ценности и теряет свою уникальную традицию. Об этом свидетельствует новелла «Носовой платок». Р. Акутагава представил героя новеллы «Носовой платок» в свете тонкой иронии, читая новеллу, мы видим, что автор явно высмеивает попытку профессора – уместить в своём мировоззрении и европейский взгляд на вещи, и средневековые национальные ценности. Герой сталкивается с проблемой непонимания бусидо, а значит всей японской традиции, Западом, следовательно, его идеи создать одну общую культуру – всего лишь никем не понятые мечты.

Несмотря на то, что Восток стремится приблизиться к Западу, как мы видим это из новеллы «Зубчатые колёса», а Запад, в то же время, рад распространить свою культуру на далекий, покрытый тайной Восток, как в новелле «Бал», слияние их в одно целое, в понимании Р. Акутагава – невозможно. В новелле «Носовой платок» мы можем чётко проследить отношение автора на этот счёт – что восточная культура всегда будет оставаться восточной, когда западная будет оставаться западной.

Выводы. Исследуя образ западной цивилизации в творчестве Р. Акутагава на примере новелл «Зубчатые колёса», «Бал», «Носовой платок», мы видим западный мир глазами японца эпох Мэйдзи и Тайсё, и, что самое главное, нам удаётся выявить, как понимает этот образ сам автор произведений. И хоть некоторые литературные критики утверждают, что в его творчестве можно почувствовать стиль и композиционные ходы западных писателей, таких, как А. Франс или Дж. Свифт, «глаза [Р. Акутагава] – это глаза японца, а никак не глаза европейца».

ОСОБЕННОСТИ ФОРМИРОВАНИЯ КУЛЬТУРЫ ПОВЕДЕНИЯ У СТАРШИХ ДОШКОЛЬНИКОВ

Корчевская Е.В.¹, Койкова Э.И.²

¹обучающаяся 4 курса, кафедры педагогического мастерства учителей начальных классов и воспитателей дошкольных заведений

ГПА (филиал) ФГАОУ ВО «КФУ им. В.И. Вернадского»

²научный руководитель, канд. пед. наук, доцент кафедры педагогического мастерства учителей начальных классов и воспитателей дошкольных заведений гуманитарно-педагогической академии

Введение. Тема данной статьи является актуальной в связи с тем, что общество на сегодняшний день мало задумывается о своей культуре поведения. Так как большинства современных людей другие ценности. Например, достаток и успех. Из-за этого у детей XXI века недостаточно сформированы компоненты культуры поведения.

Старший дошкольный возраст является лучшим для формирования речевого этикета, культурно-гигиенических навыков, культуры деятельности. И если в этом возрасте упустить формирования этих компонентов, то больше шанса заложить эти качества не будет.

Цель работы заключается в изучение и анализе особенностей формирования культуры поведения у детей старшего дошкольного возраста.

Многие педагоги и психологи издают множество работ в области изучения формирования культуры поведения у старших дошкольников. «Н.А. Шинкарёва и Н.А. Соловьёва в своей статье «Педагогические условия формирования культуры поведения у

детей старшего дошкольного возраста» пишут о том, что понятие культура поведения рассматривается учеными с двух сторон, как нравственные требования социума, которые закрепляются в нормах и идеях, а так же положения, которые закреплены как социально приемлемые, регулируемые и контролируемые поступки людей окружающем мире. Немного иная формулировка в педагогическом словаре Г.М. Коджаспировой и А.Ю. Коджаспирова. Они пишут о том, что культура поведения является соблюдением основных правил и требований общества и умением находить правильные слова в общении с другими людьми.» Понятие культура поведения обширно и рассматривается с разных сторон. Нами было выделено, что данное понятие – это ежедневное поведение и поступки индивида.

Одним из ведущих качеств воспитанной личности является культура поведения. Насколько воспитан ребёнок зависит от взрослых и старших братьев, сестёр, которые являются примером для дошкольника. Дети дошкольного возраста замечательно усваивают даваемую им информацию, у них достаточно хорошо развито мышление, восприятие, воображения. Это все помогает им в управлении такими процессами как запоминания и припоминание.

Чтобы ребёнок вырос достойным гражданином его нужно формировать и развивать с самого рождения. Формированием речевого этикета, культуры деятельности и культурно-гигиеническими навыками необходимо заниматься постепенно и систематически. Развитие культуры поведения у ребёнка не даст никаких результатов, если это будет происходит от случая к случаю. Формирование личности ребёнка не возможно только в стенах дошкольного учреждения. Оно является полноценным процессом организации жизнедеятельности ребёнка и примером взрослых. Для дошкольников важно общение со взрослым и его авторитет. Из этого следует, что взрослый – это строитель личности ребёнка.

«Как писала Л.Н. Робцева в своей статье «Формирование нравственного воспитания детей дошкольного возраста», что культура поведения ребёнка также зависит и от общения со сверстниками. Так как в этом возрасте дети активно тянутся к ровесникам и общению с ними в разных видах деятельности. По мнению автора в результате данного общения формируете детский коллектив, который помогает ребёнку вырасти как социальному субъекту общества.»

Результат исследования. Формирование культуры поведения неопенимы для развития личности, так как они помогают человеку освоиться в социуме и стать активным членом общества.

Вывод. Если мы хотим воспитать достойного человека, то с самого детства важно формировать и развивать личность ребёнка. Важнейшим аспектом формирования культуры поведения у старшего дошкольника является их воспитание в коллективе. Ведь именно социальная среда закладывает в ребёнке умение тактично общаться и взаимодействовать с другими людьми, терпимо относится к мнению собеседника, проявлять сочувствие и помогать друг другу.

АНАЛИЗ ПАРЕМИОЛОГИЧЕСКОГО ПРЕДСТАВЛЕНИЯ КОНЦЕПТА «МУЖЧИНА» В РУССКОМ И АНГЛИЙСКОМ ЯЗЫКАХ

Берестова О.Я., Горбова Н.В..

*магистрантка Гуманитарно-педагогической академии (филиал) ФГАОУ ВО
«Крымский федеральный университет им. В. И. Вернадского» в г. Ялте, Институт
филологии, истории и искусств, кафедра иностранной филологии и методики преподавания*
научный руководитель: канд. пед. наук Горбова Н. В.
nat-gorbova@yandex.ua

Введение. Концепт «мужчина» является универсальным и объективируется в английском и русском языках большим количеством паремий, анализ которых дает возможность получить представление о стереотипах англоязычной и русскоязычной культур, определяющих образ мужчины в обществе.

Цель исследования: анализ универсальных и специфических характеристик концепта «мужчина» в английских и русских паремиях.

Задачи исследования:

1. Проанализировать научную литературу по вопросам, касающимся понятий «концепт», «паремия», «культурная коннотация паремий».
2. Выявить общие и специфические характеристики, репрезентирующие концепт «мужчина» в паремиологическом фонде русского и английского языков.

Результаты исследования. Для данного исследования были отобраны 360 русских и английских паремий, в которых реализуется концепт «мужчина». При отборе фактического материала возникла трудность, связанная с разграничением значений слова man («мужчина» и «человек») в английском языке, поэтому при анализе английской паремии мы исходили из её конкретного смыслового наполнения.

В соответствии с семантическими признаками лексемы, вербализующими концепт «мужчина» на основе русских и английских паремий, мы выделили лексико-семантические группы, описывающие образ мужчины через биологические признаки, качества характера, общественно-профессиональную деятельность, семейный статус, материальное положение. Социальные роли мужчины в русской и английской паремиологии определяются различными лексемами («мужик», «барин», «солдат», «слуга», «джентельмен» и т.д.), являясь, таким образом, косвенным отражением общественных отношений в сопоставляемых лингвокультурах. Концепт «мужчина» в паремиологическом фонде исследуемых лингвокультур представлен также такими гендерно-маркированными лексемами, как антропонимы. В корпусе русских паремий мужские имена представлены гораздо разнообразнее (более 40 имен). Самыми распространенными мужскими именами в русских паремиях являются Ерёма, Иван, Макар, Фома, в английских – Jack и John.

Характеристика качеств мужчины в русских и английских паремиях воплощается преимущественно в бинарных оппозициях «умный – глупый» и «богатый – бедный». Следует отметить, что в паремиологическом фонде английского языка проявляются скорее положительные, чем отрицательные характеристики образа мужчины. В русских паремиях концепт «мужчина» имеет амбивалентные характеристики, поскольку образ мужчины зачастую наделен взаимоисключающими свойствами и качествами («На авось мужик и пашню пашет»./«Мужуку одна забота, чтобы шла путём работа».)

Говоря о национально-специфических показателях, нужно отметить, что в русских паремиях положительный образ мужчины сопоставляется с ролью семьянина – холостяк характеризуется в русских паремиях отрицательной коннотацией: «Без женщины мужчина, что вода без плотины. Мужик без бабы пуще малых деток сирота». Образ мужчины-отца в русских и английских паремиях соответствует понятию умный человек: «Father knows better» («Отец сына не на худо учит»). Тем не менее, в русских паремиях образ мужчины-отца не

всегда положительно коннотирован: «Про нашего батьку много молвы, да мало доброго». «Отец любит детей, пока любит жену». В ходе исследования нами была выделена многочисленная группа паремий, репрезентирующих идею того, что женщина всегда хитрее мужчины («Мужик берет силой да умом, баба – хитростью»). Следует подчеркнуть, что оппозиция «мужское – женское» в русских и английских паремиях зачастую представляется как «верное - неверное».

Выводы. В ходе исследования нами было установлено, что в русском и английском языковом сознании мужчина ассоциируется прежде всего с такими ролями, как добытчик, защитник, отец. Анализ паремий, репрезентирующих концепт «мужчина», показал, что образ мужчины в русских паремиях раскрыт намного шире, чем в английских, и имеет амбивалентные характеристики. В исследуемых лингвокультурах он связан с властью, авторитетом и силой, что является косвенным отражением патриархального уклада русского и английского народов.

СЕКЦИЯ "УПРАВЛЕНИЕ ЭКОНОМИЧЕСКИМ ПОТЕНЦИАЛОМ КУРОРТНО-РЕКРЕАЦИОННОГО КОМПЛЕКСА С ИСПОЛЬЗОВАНИЕМ СОВРЕМЕННЫХ ИНФОРМАЦИОННО-КОММУНИКАЦИОННЫХ ТЕХНОЛОГИЙ"

СОВРЕМЕННЫЕ АСПЕКТЫ ФОРМИРОВАНИЯ ТУРИСТСКО-РЕКРЕАЦИОННОГО КОМПЛЕКСА РЕСПУБЛИКИ КРЫМ

Селиванов В.В.

к.э.н., доцент кафедры менеджмента и туристского бизнеса института экономики и управления Гуманитарно-педагогической академии КФУ

Введение. Статья посвящена исследованию современных аспектов формирования туристской индустрии Республики Крым в современных условиях. Правительство Российской Федерации определило туризм в качестве одного из приоритетных направлений развития экономики Республики, включенных в Федеральную целевую программу. Однако для выполнения этой программы необходимо устранить недостатки, имеющие место в крымской туристско-рекреационной деятельности.

Цель и задачи исследования. Целью исследования является поиск путей и направлений для преодоления выявленных недостатков в организации туристской деятельности и формирование предложений для их устранения.

Методика исследования. В исследовании использовались методы научного анализа, логического подхода и обобщения.

Результаты исследования, их краткий анализ. В 2017 году в Крыму отдохнуло 5,3 миллиона человек. Большинство из них – 44,4%, отдохнули на Южном берегу Крыма; 22,2% на Западном побережье и 19,7% - на Восточном. Однако эта цифра на 4,2% меньше туристского потока 2016 года и пока еще достаточно далека от пика популярности Крыма 1988 года, когда на отдых в регион прибыло 8,3 миллиона человек. Существующая тенденция не может считаться нормальной для экономики Крыма, где туристская деятельность считается одной из приоритетных. Кроме того, как показывает проведенное исследование, лишь 12,4% местного бюджета пополнялось за счёт налогов с туристской деятельности. Это говорит о том, что значительная часть объектов туристской индустрии работает «в тени». В этой связи необходимо проанализировать сегодняшнее состояние туристской отрасли Крыма и рассмотреть возможности имеющегося туристского потенциала для дальнейшего эффективного развития отрасли.

Постановлением Правительства РФ от 11.08.2014 N 790 (ред. от 28.09.2017) "Об утверждении федеральной целевой программы "Социально-экономическое развитие Республики Крым и г. Севастополя до 2020 года" определены приоритеты социально-экономического развития Крыма. К ним можно отнести:

- развитие инженерной и транспортной инфраструктуры, в том числе электроэнергетики, теплоэнергетики; водоснабжения и газификация населенных пунктов; обеспечения энергоэффективности и энергосбережения; развитие автодорожной инфраструктуры, железнодорожного, морского, авиационного и электротранспорта и связи; застройка и инженерная защита территорий;
- реформирование земельных отношений;
- развитие туристской и курортной отраслей;
- развитие социальной сферы: образования, здравоохранения, культуры и охраны культурного наследия, защиты окружающей среды и техногенной безопасности, улучшения положения семей, детей, молодежи, утверждения гендерного равенства.

Выполнение этой программы в области туристской и санаторно-курортной деятельности осложняется тем, что более двух десятилетий после распада Советского Союза туристско-рекреационная отрасль Республики Крым формировалась в условиях тотального дефицита. В этих условиях было не до качества или заботы, например, о развитии курортной и туристской отрасли. И, соответственно, системы управления на всех уровнях экономики регионального туризма были нацелены только на "количество", а не на "качество", а потому (в сегодняшнем понимании) были "простыми", не учитывали множество факторов, необходимых для обеспечения преимуществ в конкурентной борьбе. Ведь конкурентной борьбы в условиях дефицита вообще не существовало. Туристско-рекреационная отрасль крымского региона находилась в состоянии стагнации, и не было никакой возможности конкурировать с такими странами, как Турция, Египет и др.

Кроме того, проведенное исследование выявило наличие ряда недостатков развития курортно-рекреационной сферы полуострова, в случае неустранения которых выполнение утвержденной программы развития будет, мягко говоря, затруднено. Следует констатировать, что территориальная структура рекреационного комплекса региона, сложившаяся в 60-70 годах, остается практически неизменной. Наиболее освоенной частью полуострова является территория Большой Ялты, где предоставляется около половины всего объема санаторно-курортных и туристских услуг. В то же время во многих районах Западного и Восточного Крыма развит только пляжный отдых, в горных и предгорных районах преимущественно спортивный неорганизованный туризм. Районы равнинного Крыма используются как территории транзита туристских потоков.

Практически не развит зеленый и этнографический туризм. Исторические и архитектурные достопримечательности, которые до недавнего времени были достоянием Республики Крым и привлекали ежегодно десятки тысяч туристов, в том числе иностранных, сегодня находятся в упадке.

Большое количество крымских здравниц изменила специализацию, что привело к потере определенных групп потребителей, неэффективного использования существующих природных лечебных ресурсов.

Таким образом, крымский туристский продукт имеет серьезные недостатки, что отражается на его конкурентоспособности на рынке:

1. Достаточно болезненная ломка советских стандартов и механизмов в управлении и развитии сферы туризма. Традиционное для неевропейского мышления невнимание к модным молодежным движениям в сфере свободного времени и, как следствие, отсутствие серьезных инвестиций в новые виды туризма и активного отдыха.
2. Потеря традиционных рынков (Сибирь и Дальний Восток России, страны Средней Азии, страны Прибалтики, восточные области Германии, Польша, Венгрия, Чехословакия. Финляндия).
3. Слабая работа с перспективными рынками, полное отсутствие каких-либо стратегий по захвату рынков Центральной и Северной Европы и возвращению традиционных рынков.
4. Сужение индивидуальных сроков отдыха с 24 дней до 7-14.
5. Сокращение сезона. Почти полное выпадение из загрузки здравниц и частного сектора июня - во всех отношениях благоприятного времени.
6. Выпадение из интересов туристов некоторых центров - Симферополь, Куйбышево, Старый Крым, Ангарский перевал.
7. Уничтожение маршрутного пешеходного туризма и системы горных приютов.
8. Старение или полное разрушение баз размещения и их оборудования даже в курортах круглогодичного использования - самый яркий пример - виллы Симеиза.
9. Разрушение пляжей и береговых сооружений.
10. Массовое уничтожение зеленых насаждений парков и заповедников.

11. Массовое нарушение норм экологической, сейсмической, оползневой, штормовой безопасности при новом строительстве и реконструкции баз размещения.

12. Экономическая неэффективность и отсутствие налоговой отдачи значительной доли здравниц, огромное число частных гостиниц и пансионатов, работающих в "тени".

Выводы. Приоритеты основываются всегда и только на базовых, неотъемлемых, неизменных и неоспоримых ресурсах Крыма, отличающих его в конкретный исторический период от регионов – конкурентов. Такими перспективными ресурсами для развития туристской отрасли Крыма, на фундаменте которых можно выстраивать приоритеты, были и остаются:

- 1) выгодное географическое положение;
- 2) особые природно-климатические условия;
- 3) рекреационные земли;
- 4) история и этническое разнообразие.

Однако такой прекрасный фундамент крымские специалисты в области туристско-рекреационной деятельности эффективно использовать еще не научились. Развитию туризма (как и вообще современной экономики) в Крыму мешают не плохие дороги и само по себе несоответствие в паре «цена-качество». Мешает ментальный барьер, который можно преодолеть только массовым приобщением к современной мировой науке и культуре. Необходимы массовая ликвидация компьютерной, "интернетной", языковой и исторической безграмотности населения Крыма, прорыв к новому качеству образования и культуры.

АНАЛИЗ ДИНАМИКИ ТУРИСТСКОГО ПОТОКА В РОССИИ

Рындач М.А.¹, Лепешкина А.А.²

*¹к.э.н., доцент, Гуманитарно-педагогическая академия (филиал)
ФГАОУ ВО «КФУ имени В.И. Вернадского» в г. Ялта*

*²студентка направления подготовки 43.03.02 «Туризм», Гуманитарно-педагогическая
академия (филиал) ФГАОУ ВО «КФУ имени В.И. Вернадского» в г. Ялта*

Введение. В Концепции долгосрочного социально-экономического развития Российской Федерации на период до 2020 года сфера туризма рассматривается как одна из главных составляющих инновационного развития России в долгосрочной перспективе, экономически выгодная и экологически безопасная отрасль национальной экономики. Но с 2014 года, с момента первых серьёзных санкций против России со стороны США и ЕС, выезды граждан РФ за границу существенно сократились, за счёт чего стал развиваться внутренний, региональный туризм. Рассмотрение этой проблемы актуально на сегодняшний день, так как в связи с санкциями и запретом на посещение многих стран стали меняться предпочтения россиян в выборе места отдыха.

Целью данной работы является проведение анализа динамики выездного и внутреннего туризма в РФ, а также выявление потребительских предпочтений российских туристов в выборе направлений для отдыха.

Динамику выездного и внутреннего туризма в РФ рассматривали многие ученые: Королева Н. В., Некипелов А. Д., Зорин И. В., Кузьмина И. Г., Цыпин А. П., Жидких В.А., Захарова Е.Н., Лютова И.И.

Результаты исследования. Государственная политика в сфере туризма является составной частью внутренней и внешней политики РФ и включает в себя систему вырабатываемых и реализуемых государством целей, приоритетов и способов регулирования туристской деятельности, направленных на поддержку и развитие в России надёжного и доступного туризма с высоким качеством предоставляемых услуг. Поэтому любые

изменения в политике и экономике государства влияют на развитие туристской деятельности в стране [2].

Состояние туристской области до 2014 года в Российской Федерации в целом считалось стабильно развивающимся. Однако после санкций США, ЕС и других стран, введенные в 2014 г. против РФ ситуация резко поменялась, не в лучшую сторону. Сократились туристские потоки из России в Европу, увеличились риски реализации совместных инвестиционных проектов в индустрии гостеприимства, ухудшился имидж России как страны, благоприятной для въездного туризма. В дальнейшем с расширением санкций прекращались совместные проекты, разрабатываемые с российскими правительственными органами и коммерческими организациями в самых разных сферах, в том числе и в сфере туризма.

Хотя рынок выездного туризма в России в 2017 году в целом не смог возвратиться к «докризисным» показателям, он, несомненно, демонстрирует оживление и рост по сравнению с 2015 и 2016 годами.

Ожидаемыми лидерами внутреннего туризма в 2017 году среди регионов России стали Краснодарский край, Московская область и Республика Крым. Краснодарский край в 2017 году посетили 15 8 миллиона туристов, включая города-курорты Кубани: Сочи, Анапу и Геленджик. Подмосковье посетили 14,1 миллиона туристов. Крым посетили 5,4 миллиона туристов.

Что касается Краснодара и Крыма данный турпоток объясняется тем, что порядка 80% россиян ассоциируют свой отдых, непосредственно, на море. Поэтому именно эти направления оказываются в первых строчках рейтинга. Причиной популярности Московской области как туристического направления является близость к крупному мегаполису, который способен отправлять значительное число туристов в любые направления.

В целом, развитие туризма в РФ имеет позитивные возможности для роста, популярные курорты Турции, Египта и Таиланда сегодня активно замещаются отечественными курортами и туристскими дестинациями, инфраструктура которых, в свою очередь, благодаря росту спроса и интереса к внутреннему туризму будет развиваться. Благодаря присоединению Крыма к России, страна расширила свои возможности для отдыха, восстановления здоровья и путешествий.

За счёт роста домашнего туризма будет повышаться и уровень качества туристских услуг, что благоприятно скажется на решении существующих проблем в сфере внутреннего туризма.

Вывод. Проведенный анализ позволил выделить 4 группы причин кризиса на выездном туристском рынке РФ:

1. Падение спроса на выездные туры и покупательской способности национальной валюты в целом.
2. Экономические санкции и негативная политико-экономическая ситуация.
3. Иные причины (всплеск инфляционных ожиданий, сокращение инвестиций в туристскую индустрию, повышение госпошлин за оформление загранпаспортов).

ВОЗМОЖНОСТЬ РЕАЛИЗАЦИИ СОВРЕМЕННОГО ЯПОНСКОГО МЕНЕДЖМЕНТА В РОССИИ

Фурса А.В.¹

¹студентка кафедры менеджмента и туристского бизнеса факультета менеджмент Гуманитарно-педагогической академии (филиал) ФГАОУ ВО КФУ имени В.И. Вернадского в г. Ялта, научный руководитель: к.э.н., доцент Матюнина М.В.

Введение: Доклад посвящен вопросам осуществления японского стиля управления на предприятиях Российской Федерации. В результате эволюции сформировалась современная наука управления и управленческая деятельность. Также наравне с формированием научно-технического прогресса усложняется и институт менеджмента. В условиях рыночной экономики российские предприятия развиваются согласно своему жизненному циклу, а для его продления предприятия обязаны обладать способностью приспосабливаться к регулярным рыночным изменениям и улучшить свою систему управления.

Цель и задачи: Выявить возможность и целесообразность внедрения системы японского менеджмента на предприятия РФ. Представить сведения о манере управления японцев, рассмотреть характерные особенности, а также значимость стратегии кайдзен в современных предприятиях Японии. Проанализировать возможность введения компонентов японской концепции управления на отечественные предприятия.

Результат исследований: Одной из наиболее результативных моделей управления считается японская модель менеджмента. Она базируется на человеческих возможностях. Однако опыт ее использования в Западной Европе и Соединенных Штатах Америки не дал позитивного результата, потому что другими странами не были приняты во внимание национальные особенности японской модели управления. Неудача внедрения японской модели происходила из-за разницы отличий между основами мировоззрений Запада и Востока. Так, например, для западного человека основой является индивидуализм, а для Востока напротив характерен коллективизм. Россия обладает смешанным типом культуры, т.к. ей характерны черты как западного, так и восточного менталитета, в отличие от упомянутых ранее стран Западной Европы и США. Однако не смотря на особенность культуры России на отечественных предприятиях чаще применяется именно западная модель управления. Но из-за присутствия у россиян черт характерных мировоззрению Востока возможно внедрение японской модели менеджмента в Российской Федерации.

Стиль управления японцев непосредственно связан с общественно-экономическим укладом страны. Япония бедна природными ресурсами, однако ее важнейшим богатством являются человеческие ресурсы. Для японцев является важной коллективная форма организации труда, поэтому они особо уделяют внимание отношению между людьми и индивидуальным качествам каждого работника.

В Японии больше ценится не образование, а опыт работы. Во многих странах люди сначала получают теоретические знания, а потом подкрепляют их практикой, что совершенно противопоставляется Японии, где работники изначально сталкиваются с практикой, которая затем уже переходит в знания теории.

Существуют основные характерные черты японского менеджмента:

1. Управление в японском производстве ориентировано на качество.
2. Японцы дают гарантию занятости и создают в компании обстановку доверительности. Это приводит к стабильности трудовых ресурсов, является стимулом для сотрудников, мотивирует работников к укреплению чувства общности с компанией. Такая стабильность обеспечивает систему пожизненного найма.
3. Руководство постоянно присутствует на производстве. Этот признак способствует быстрому решению различных проблем, затруднений по мере их возникновения.

За последнее время Япония добилась значительных успехов в своем социально-экономическом развитии, из-за этого её система управления привлекает все больший интерес зарубежных менеджеров. С каждым годом японские методы управления все больше распространяются за рубежом. С 2000 года их начали применять российские компании. Например, начали использовать практику японской системы менеджмента «кайдзен», принципы которой до сих пор используются в некоторых российских компаниях. В общем смысле эта система представляет собой регулярную ликвидацию проблем на первоначальной стадии их развития. Следует рассмотреть детальнее что представляет собой «кайдзен». Эта стратегия является ключом Японии к конкурентоспособности на мировом рынке. Кайдзен подразумевает под собой процесс непрерывного усовершенствования, который включает менеджеров высшего, среднего звена и непосредственно рабочие. Он подразумевает под собой процесс постоянного совершенствования трудовой, семейной и личной жизни работника. Кайдзен является долгосрочной стратегией, которая нацелена на достижение конкретных результатов, а также она вовлекает каждого сотрудника независимо от того какие функции он выполняет и какую должность занимает. Несмотря на то, что кайдзен не требует высоких материальных затрат, для его осуществления нужны колоссальные усилия. Следовательно, многие управленцы боятся за успех внедрения данной стратегии на своем предприятии из-за недостатка времени. Персонал на отечественных предприятиях не готов к принятию управленческих инноваций из-за чего возникают сложности при проведении прогрессивных преобразований системы управления.

Сегодня многие российские предприятия при подборе и найме персонала уделяют излишнее внимание проверке и контролю специфических профессиональных знаний, особенно наличию опыта работы. При этом далеко не все предприятия готовы проводить обучение своих сотрудников. Этот вопрос в особенности является актуальным для молодых специалистов, которые только завершили свое обучение и вышли на рынок труда. Отечественным компаниям рационально было бы использовать элементы японской системы подготовки и обучения нужным узким навыкам на рабочем месте. Внедряя такую практику, современные российские компании смогут одновременно создавать собственные системы внутрифирменного обучения, которые позволяют не упускать перспективы потенциальных сотрудников, а также обеспечивать профессиональный и личностный рост работников. Такого рода подход в управлении развитием персонала будет содействовать долгосрочной заинтересованной занятости сотрудников, что нужно для создания условий кадрового оборота. Именно систему кадрового оборота, используемую в Японии, также необходимо внедрить руководителям российских предприятий. Введение данной системы позволит работникам не только избежать рутинной работы, но и окажет позитивное влияние на их профессиональный рост, а также позволит действовать объективно в интересах всей компании. Помимо этого, российским менеджерам необходимо обратить внимание на систему оплаты труда и другие способы мотивации сотрудников в Японии, которые могут быть эффективными для нас. В российских фирмах, в большинстве своем, система менеджмента не придает большого значения корпоративной культуре. Отсутствие корпоративной философии, незнание работниками целей, задач и миссии фирмы приводит к тому, что зачастую работник ставит приоритетной целью своей деятельности реализацию своих интересов, заключающуюся в получении материального вознаграждения и продвижении по карьерной лестнице.

Вывод: Из этого следует, что системы управления японских и российских компаний обладают своими неповторимыми особенностями. Быстрая модернизация и стремительный экономический рост Японии во многом зависит от особенностей ведения национального менеджмента с учётом менталитета граждан. Российский же менеджмент ещё только формируется, накапливая свой собственный опыт и аккумулируя результаты зарубежных государств. Также следует выделить то, что высокоэффективное производство основывается не на полном заимствовании иностранных концепций ведения управления, а на приспособлении отдельных положительных компонентов к характерным качествам психологических и социально-культурных факторов Российской Федерации. Следовательно, достичь положительного результата в модернизации концепции системы управления и плодотворности ее деятельности можно лишь следуя этим правилам.

ОСОБЕННОСТИ ВЛИЯНИЯ ОТНОШЕНИЯ К ПРИРОДЕ НА БИЗНЕС-КУЛЬТУРУ ЯПОНИИ

Степанюк А.А. ¹

¹студентка кафедры менеджмента и туристского бизнеса факультета менеджмент Гуманитарно-педагогической академии (филиал) ФГАОУ ВО КФУ имени В.И. Вернадского в г. Ялта
научный руководитель: к.э.н., доцент Матюнина М.В.

Введение. В тезисном докладе было проанализировано то, как отношение к природе в Японии влияет на деловую культуру японских компаний. А также были рассмотрены особенности формирования деловой культуры Японии.

Цель тезиса – проанализировать влияние отношения Японии к природе на деловую культуру японских компаний.

Природа влияет на все сферы жизнедеятельности человека, общества и стран. Поэтому от того как общество страны относится к природе зависит развитие их культуры, истории, хозяйственной деятельности, экономики. Соответственно, природа, несомненно, повлияет и на формирование деловой культуры.

Когда характеризуют отношение страны к природе выделяют следующие подходы:

- господство над природой – при данном подходе природа считается подчиненной человеку, используется как ресурс для удовлетворения потребностей;
- фаталистическая подчиненность природе – страны, которым присущ данный тип, как правило, боятся силы стихии;
- гармония с природой – при таком подходе человек сосуществует в гармонии с природой.

Япония относится к яркому представителю стран, которые поддерживают гармонию с природой. И это не удивительно, ведь страна восходящего солнца знаменита происходящими на ее территории различными стихийными бедствиями.

В первую очередь это нашло отражение в традиционной религии японцев – синтоизме. Синтоизм заключается в поклонении различным многочисленным духам и божествам. Природные явления в синтоизме принято обожествлять. А также японцы верят, что у всего есть душа независимо от того живая ли это природа или не живая. Основной принцип такой религии – жить в гармонии с природой.

Также трепетное отношение к природе выражено в быту и культуре. Например, в Японии распространено искусство выращивания декоративных карликовых деревьев, называемыми бонсай. Также в стране восходящего солнца появилось искусство аранжировки цветов – икебана.

Еще одним примером трепетного отношения к природе может послужить тот факт, что даже в больших городах, например таком как Токио, на улицах растет много деревьев. А также существует праздник любования деревом сакура, которое растет повсеместно.

Можно выделить несколько факторов характерные для стран, живущих в гармонии с природой:

- отношения между людьми строятся на основе групповых связей;
- ориентируются больше на процесс работы;
- придерживаются принципа жить настоящим;
- в социальном пространстве человек воспринимается как часть системы с наличием умеренного индивидуализма.

В Японии данные факторы достаточно сильно выражены, что особенно заметно в деловой культуре.

Детей с детства готовят к тому, что им предстоит постоянно находиться в коллективе. Большую часть дня школьники проводят в школах, занимаясь в различных кружках и секциях после уроков. Данные кружки также распространены и в университетах. Еще одна

особенностей школ заключается в том, что каждый год состав класса меняется. Таким образом, детей учат приспосабливаться к любому кругу людей, любому коллективу.

Стоит отметить, что в Японии достаточно часто практикуется пожизненный найм работников. Компании могут подбирать будущих работников пока они ещё учатся в университетах. Японские компании уделяют значительное внимание развитию профессиональных навыков своих работников. Поэтому японцы редко увольняются с работы.

В рабочем коллективе поддерживается крепкий корпоративный дух и культура. Каждый работник чувствует себя важной частью коллектива, внося свой вклад в достижение целей предприятия.

Чтобы поддерживать сплоченность коллектива на многих предприятиях существует традиция всем работникам вместе с начальством ходить пятничным вечером в бар.

На предприятиях поддерживается коллективизм, однако соблюдается строгая деловая обстановка, а распределение обязанностей между сотрудниками систематизировано. Работники чтят корпоративную культуру и дисциплину.

Выводы. Японцы издавна живут в гармонии с природой. В значительной степени на такое отношение повлияли стихийные бедствия, которые не редко происходят в стране в связи с их территориальным расположением.

Гармония с природой заметна во всех сферах жизнедеятельности японцев, поэтому не удивительно, что природа повлияла и на деловую культуру в том числе.

В японских компаниях ярко выражен коллективизм и приверженность к общему делу. Ещё в школьные годы детей приучают к работе в коллективе, каждый должен внести свой вклад в достижение общих целей.

Деловая культура японских компаний уникальна и неповторима, именно там сложились особенные формы управления и взаимодействия с персоналом. И, несомненно, гармоничное отношение с природой значительно повлияло на это.

ОСОБЕННОСТИ КОММУНИКАТИВНОГО ПОВЕДЕНИЯ РОССИЙСКОЙ И АМЕРИКАНСКОЙ ДЕЛОВОЙ КУЛЬТУРЫ

Рябова Н.П.¹

¹студентка кафедры менеджмента и туристского бизнеса факультета менеджмент Гуманитарно-педагогической академии (филиал) ФГАОУ ВО КФУ имени В.И. Вернадского в г. Ялта
научный руководитель: к.э.н., доцент Матюнина М.В.

Введение: для ведения успешных переговоров и установления долговременных бизнес-отношений с культурами различных стран необходимо знать их особенности. Именно поэтому в статье рассматриваются ключевые черты русских и американских бизнес-культур для построения взаимовыгодных отношений, что является весьма актуальным на сегодняшний день.

Цель: рассмотреть ключевые особенности коммуникативного поведения русских и американцев.

Результат исследований. Неосуществимость эффективной коммуникации при отсутствии знаний об отличительных чертах признана на сегодняшний день весомым явлением. Ученые различных стран доказали, что уровень культуры отображается в знании людей, создает их мировоззрение, определяет их поведение в будущем. В связи с этим важную роль в формировании мнения собеседника будет иметь приветствие.

Как правило, при деловых коммуникациях американцы обращаются к собеседнику по имени, добавляя впереди, мистер или миссис. При этом пол и возраст практически не являются ревалентным фактором

Важным аспектом при первом знакомстве считается дистанция общения. У американцев она гораздо больше, они не предрасположены к физиологическому контакту с собеседником, по сравнению с русскими, которые используют активное жестикулирование и готовность к общению.

Русские больше демонстрируют в отношениях эмоциональность, открытость, которая проявляется в разговоре «по душам» и может перейти в активную дискуссию. Также они могут задать малознакомому собеседнику какие-либо личные вопросы, рассказать о себе личную информацию при этом не хвастаясь собственными успехами, в отличие от американцев.

Американское общение характеризуется большей прагматичностью, меньшей информативностью не затрагивающих их проблем. Именно поэтому деловые коммуникации у них складываются более результативно, чем в других странах.

Всемирно известный американский писатель Артур Миллер, сравнивая американцев и русских, заявлял, что американцев, в отличие от русских, не занимает, то, что вы на самом деле ощущаете и считаете.

Среди доминантных характерных черт коммуникативного поведения русских и американцев можно выделить то, что оба народа достаточно коммуникабельны и просты в общении. Однако при этом американцы показывают в общении более значительную в сравнении с русскими коммуникативную доброжелательность, жизнерадостность и оптимизм.

Представители русской культуры могут достаточно успешно осуществлять вербальную коррекцию поведения своего бизнес-партнера с использованием экспрессивных речевых актов, несмотря на далекую социально-психологическую дистанцию.

Американское мировосприятие предполагает более индивидуалистский по своему типу подход, который будет характеризоваться менее экспрессивными возможностями проявления эмоций в процессе общения. В стране признается, что каждый гражданин имеет право как на собственное пространство, так и на личностное мнение относительно определенных вопросов и своего поведения в обществе.

Именно поэтому в американской культуре активная трудовая деятельность занимает большое место. Считается, что, мотивировав себя на работу и рационально распределив время человек самостоятельно способен достичь любой поставленной цели, а в случае неуспеха будет виновен только он.

Вследствие чего формируется различное отношение к работе, достижениям и успеху в представленных странах.

Для русских, в отличие от американцев, хороший уровень материального благосостояния не является ключевым фактором и тем более не показывает высокую нравственность его обладателя. Также для них не свойственна постоянная непрерывность действий для достижения поставленных задач. Считается нормальным сменять периоды активной деятельности на так называемый период пассивного отдыха для того, чтобы сконцентрироваться и настроиться на дальнейшее выполнение намеченных дел, сгенерировать новые нестандартные подходы к решению каких-либо задач. Данная черта является абсолютно противоположной американскому видению, характеризующемуся гиперреактивностью, напряженному труду и упорству, направленному на достижение высоких результатов своей деятельности.

Умение рисковать равноценно проявляется в двух культурах, даже если потом это приведет к неприятным последствиям.

Однако, рассуждая так, американцы приходят к решению, что поражения в риске могут быть очень полезны и стать новым стимулом для процесса познания чего-то нового, благодаря чему можно будет прийти к другим реальным победам и достижениям.

Русские к неудачам относятся со смирением и не стремятся показать себя в выигравшем положении, демонстрируя отсутствие оптимизма, что весьма пагубно отражается на дальнейших успехах данной культуры.

Вывод. Успешность и эффективность межкультурного взаимодействия определяется не только знанием языка, но и знанием традиций, ценностей своих иностранных партнеров. Рассматривая коммуникативные отношения русской и американской бизнес-культур можно понять, что это две противоположности. Схожесть народов в том, что они очень коммуникабельны, общительны и положительно настроены на новые знакомства, а также готовы к неопределенному риску

Но, они полностью различаются в отношении к материальному благополучию. Диаметрально противоположны и в суждениях о возможностях личности, зависимости человека от иных факторов воздействия, что также относится к риску, удачам и поражениям в поставленных задачах, отстаиванию своих интересов на работе при ведении бизнес-переговоров.

ПСИХОЛОГИЧЕСКИЕ ПРОБЛЕМЫ АДАПТАЦИИ ЧЕЛОВЕКА К ДРУГОЙ КУЛЬТУРЕ

Лазоренко В.А.¹

¹студентка кафедры менеджмента и туристского бизнеса факультета менеджмент Гуманитарно-педагогической академии (филиал) ФГАОУ ВО КФУ имени В.И. Вернадского в г. Ялта
научный руководитель: к.э.н., доцент Матюнина М.В.

Введение. В настоящее время не существуют этнические общества, которые за свою историю ни разу не испытали на себе влияние культур других народов. Это особо заметно из-за увеличения культурных обменов, прямых контактов между социальными группами, общественными движениями и отдельными индивидами различных стран мира. При миграции люди все время сталкиваются с множеством проблем и трудностями с адаптацией, например: языковой, культурный барьер, особенные климатические условия, поведение людей, проживающих на данной территории. Для преодоления таких трудностей, необходимо изучить данные проблемы и их роль в истории народов для того, чтобы человек смог почувствовать себя надежно и комфортно на новом месте пребывания. Поэтому проблемы психологической адаптации человека очень актуальны на сегодняшний день.

Цель и задачи. Целью данной работы является исследование психологических проблем возникающие при адаптации к другой культуре, образу жизнь, их взаимосвязь с характером человека, а также место данного вопроса в мировой истории культуры. Задачами данной работы являются:

1. рассмотреть роль проблемы адаптации в мировой науке;
2. выявить основные понятия, применяемые в данной области;
3. исследовать ряд проблем, возникающих при адаптации к другой культуре.

Результаты исследований. Проблемы, с которыми сталкивается человек во время адаптации к другой культуре, а также миграцию народов исследовали многие ученые, такие как - В. А. Ионцев, Б. С. Хорев, М. В. Ромм, Ю.В. Ганн, О. И. Зотова, Л. В. Корель, Н. А. Милославова, Т. И. Заславская, В. К. Левашов, Л. Л. Рыбаковский, О. В. Самарина, М. Б. Денисенко, Е. М. Аврамова, И.С. Кон.

Научный интерес к проблемам межкультурной адаптации возник в мировой науке в начале XX в. С 50-х годов исследования аккультурации, определяемой как культурные изменения, появляющиеся при непрерывной связи между двумя культурными сообществами, проводились в двух направлениях: этнологии и антропологии.

Прежде всего, изучение касалось многочисленных исследований приспособления к новой культурной среде с акцентом на патологические феномены (психосоматические расстройства, преступное поведение). Успешное приспособление определялось как ощущение гармонии с окружением, а большое внимание уделялось анализу чувства удовлетворённости, психологическому благополучию и душевному здоровью человека. Это отражается в таких понятиях как «культурная адаптация», «культурный шок», сила влияния которого зависит от собственных качеств и психологической эластичности индивидуума.

Культурная адаптация - приспособление социальных групп и отдельных индивидуумов к меняющимся природно-географическим и социально-историческим условиям жизни посредством изменения стереотипов сознания и моделей поведения, форм, норм и ценностей, образа жизни, направлений и технологий деятельности.

Такое явление обусловлено современными тенденциями развития мировых миграционных процессов, которые во многом зависят от сложившихся экономических и политических ситуаций в стране.

Адаптация начинается с этапа совмещения прежних стереотипов сознания и поведения с процессом освоения новых, в последствии может привести к утрате прежних культурных ценностей и полному переходу на новые. Является одним из основных факторов

культуругенеза в целом, исторической изменчивости культуры, порождения инноваций и иных процессов этнической трансформации общества.

Можно выделить ряд психологических проблем при попытке человека адаптироваться к другой, новой культуре (см. таблицу 1).

Таблица 1 – Психологические проблемы, возникающие при адаптации

Наименование проблемы	Описание проблемы
1) одиночество	связанно с невозможностью адаптироваться к новым правилам, перенять новую модель поведения;
2) тревога	возникает в ситуации невозможности удовлетворения своих потребностей, часто происходит при сравнении своей культуры с чужой, и нахождении недостатков в своей;
3) апатия	возникает, когда человек оказывается равнодушен к нормам чужой культуры;
4) отчуждение	связанное с нежеланием индивида вступать в взаимосвязь с носителями культуры и перенимать её;
5) потеря	возникает в процессе адаптации, когда человек понимает, что под воздействием чужой культуры теряет собственную.

Выводы. Таким образом, можно сделать вывод, что психологическое состояние индивида в процессе его адаптации к чужой культуре зависит исключительно от его готовности к соединению. Часто психологические проблемы возникают, если человек не готов к восприятию особенностей чужой культуры, либо не имеет достаточного жизненного опыта. Каждое из этих состояний может быть преодолено с помощью повышения уровня самообразования, изучения традиций чужой культуры, языка и психической устойчивостью индивидуума.

ПРОФЕССИОНАЛЬНАЯ КОМПЕТЕНТНОСТЬ МЕНЕДЖЕРА ПРИ ПОСТРОЕНИИ КРОСС-КУЛЬТУРНЫХ ДЕЛОВЫХ ОТНОШЕНИЙ

Каднай В.А.¹

*¹студентка кафедры менеджмента и туристского бизнеса факультета менеджмент Гуманитарно-педагогической академии (филиал) ФГАОУ ВО КФУ имени В.И. Вернадского в г. Ялта
научный руководитель: к.э.н., доцент Матюнина М.В.*

Введение. На современном этапе развития бизнеса проблема построения эффективных кросс-культурных отношений стоит особенно остро. Каждый высококвалифицированный менеджер должен обладать профессиональной компетентностью для выстраивания долгосрочных и выгодных межкультурных коммуникаций.

Цель и задачи исследований. Анализ профессиональной компетентности менеджера при построении кросс-культурных деловых отношений.

Методика исследований. Для ознакомления с данной темой и осуществления исследования был изучен ряд литературных источников. Информационной базой при написании данной работы служили работы В.И. Маркова, О.В. Ртищевой, С.П. Мясоедова и Н.В. Барышникова.

Результаты исследований. В деловой коммуникации успех обеспечивает знание национальных, культурных, ментальных особенностей своих бизнес-партнеров, их стиля общения и выстраивания деловых взаимоотношений. Особенности и традиции

представителей другой страны необходимо принять как данность, вне всяческих оценок, просто как факт, который надо учитывать для достижения успеха.

Для то, чтобы избежать проблем, связанных с построение межкультурного делового общения, следует соблюдать основные и обязательные условия и показатели межкультурной компетенции, такие как:

- желание передать информацию, эффективно донести её до собеседника;
- намерение узнать больше о культуре другого народа и правильно воспринять психологические, социальные и другие межкультурные различия;
- психологический настрой на осуществления совместной деятельности с представителями другой культуры;
- готовность к сотрудничеству, учитывая интересы представителей другой культуры;
- способность преодолевать социальные, этнические и культурные стереотипы;
- обладание такими качествами, как гибкость, адаптивность, стрессоустойчивость, терпимость;
- умение использовать вербальные и невербальные виды коммуникации;
- умение правильно и эффективно использовать коммуникативные средства (тон, стиль, речевые жанры, тематика и пр.);
- соблюдение норм этикета.

Более подробно следует рассмотреть разновидности коммуникации для того чтобы понять, какие средства должен использовать менеджер при построении кросс-культурных деловых отношений и какими навыками должен обладать. К таким видам относят вербальную, паравербальную и невербальную коммуникацию.

Как указано в работе Мясоедова С. П. «Кросс-культурный менеджмент»: «Вербальная коммуникация – это речь, слушание, письмо и чтение. Всем известно, что знание иностранных языков помогает лучше адаптироваться в условиях другой культурной среды. Точный и грамотный перевод является важной составляющей эффективных межкультурных контактов. Также следует учитывать, что одни и те же понятия, используемые представителями разных стран, могут иметь разные смысловые значения. Если при вербальном общении на иностранном языке возникают незнакомые слова или выражения можно выяснить у собеседника их значение. Подобное уточнение является уместным, воспринимается другой стороной с пониманием и помогает избежать проблем и недопонимания в разговоре на данную тему в будущем» .

Под паравербальной коммуникацией понимают совокупность звуковых сигналов, сопровождающих устную речь. Паравербальные приёмы вызывают у собеседника соответствующие реакцию, эмоции и ощущения, которые необходимы для достижения целей коммуникации. Используемые интонация, ритм, тембр, фразовые и логические ударения могут влиять на смысл высказывания. Значение данного вида коммуникации нельзя недооценивать, так как правильно выбранные паравербальные инструменты значительным образом влияют на ход разговора, восприятия информации собеседником и результат беседы.

Выделяют основные виды невербальной коммуникации: мимическую, позы и жесты; обонятельную, звуковую (но не членораздельную речь); тактильный и визуальный контакт. Невербальные коммуникации часто создают в рамках кросс-культурного общения больше проблем, чем вербальные, так как участники иногда полагают, что жесты, выражение лица, поза, междометия воспринимаются везде одинаково.

Коммуникативная компетенция – приемы и стратегии, необходимые для эффективного общения. Она включает следующие умения:

- распознавать и правильно понимать специфические для данной культуры сигналы, которые позволяют проследить готов ли собеседник начать общение или наоборот – не желает общаться в данный момент;
- определить сколько следует говорить и слушать в зависимости от ситуации и культурных норм среды общения;

- адекватно выразить свою мысль и понять мысль собеседника;
- направить разговор в нужное направление;
- распознать и устранить сигналы смены коммуникативных ролей и сигналы завершения общения;
- не нарушать принятую и привычную для данной культуры коммуникативную дистанцию;
- не использовать неприемлемые для данной культуры вербальные и невербальные средства;
- учитывать социальный статус собеседников и межкультурные различия;
- совершенствовать собственное коммуникативное поведение.

Всё вышеперечисленное возможно только если перед деловой встречей менеджер как следует подготовится. Для этого необходимо тщательно изучить и проанализировать культуру делового партнёра, учесть особенности ведения деловых отношений в стране проживания собеседника, продумать план встречи, время, место и все другие нюансы, которые могут повлиять на отношение иностранных партнёров.

Вывод. Построение успешных кросс-культурных деловых отношений — это сложный многоуровневый процесс. Для достижения целей менеджер должен тщательно подготовиться к деловой встрече с иностранными партнёрами. При построении межкультурных коммуникаций следует учитывать особенности культуры и менталитета представителей другой страны, следить за используемыми выражениями, жестами, мимикой и прочим. Уровень профессиональной компетенции менеджера определяется его умением установить контакт с представителями любой страны и выстроить с ними выгодные для всех сторон деловые отношения.

РОЛЬ ТРАНСНАЦИОНАЛЬНЫХ КОРПОРАЦИЙ В ГЛОБАЛИЗАЦИЯ ЭКОНОМИКИ

Голубир Л.С.¹

*¹студентка кафедры менеджмента и туристского бизнеса факультета менеджмент
Гуманитарно-педагогической академии (филиал)
ФГАОУ ВО КФУ имени В.И. Вернадского в г. Ялта
научный руководитель: к.э.н., доцент Матюнина М.В.*

Введение. Сегодня можно наблюдать стирание границ между государствами, процессы, которые все более стремительно превращают экономическую систему в один большой рынок. Всё это принято называть глобализацией. Главными действующими лицами глобализации выступают транснациональные корпорации. Все больше компаний старается выйти на международный рынок. За последние 20 лет число ТНК выросло более чем в два раза и продолжает возрастать, что в свою очередь ведёт к неизбежности глобализации.

Исследованием процесса глобализации занимались такие ученые как Джордж Сорос, написавший работу «Тезисы о глобализации», Владимир Ильич Ленин «Империализм как высшая стадия капитализма» и Джозеф Юджин Стиглиц критикующий, в своих книгах, процесс глобализации и описывающий его негативное влияние на человечество.

Цель исследований – рассмотрение такого явления как глобализация экономики, роли транснациональных корпораций в процессе глобализации экономики, а также тенденции развития транснациональных корпораций.

Результат исследований. По словам Глаголева В. С современная глобализация – это многоуровневый процесс. В нем имеет место взаимодействие объективных тенденций развития общества как сложной системы, характеризующейся определенной динамикой движения материальных благ и культурных достижений; взаимным обменом информацией,

технологиями и активными взаимными заимствованиями инфраструктур, соответствующих новейшему этапу мирового цивилизационного развития.

Процесс глобализации затрагивает все стороны жизнедеятельности человека.

К основным признакам глобализации можно отнести:

1. Интенсивную интеграцию всех регионов планеты в мировой рынок
2. Развитие мировой торговли, также благодаря деятельности ВТО по снижению таможенных сборов и устранению различных препятствий для международной торговли
3. Рост концентрации капитала транснациональных корпораций
4. Неограниченную свободу циркуляции капитала
5. Технологический процесс, позволяющий осуществлять мониторинг финансовых рынков, финансовых операций и рисков в мировом масштабе
6. Растущую институционализацию финансовых рынков
7. Слияние предприятий, находящихся на разных континентах
8. Слияние культур, появление международного языка
9. Ослабление национальных государств
10. Появление всемирных организаций таких как НАТО¹, ООН² и увеличение их власти

Основным источником глобализации выступает транснационализация. В рамках транснационализации значительная доля производства и потребления, импорта и экспорта, а также доходов страны зависит от международных центров, находящихся за пределами данного государства. Ведущей силой здесь выступают транснациональные корпорации, которые вместе с государствами являются основными действующими лицами в современной глобальной экономике.

Пономарева Е. С. пишет, что ТНК – это компания, которая имеет свои производственные подразделения в двух и более странах, независимо от их юридической формы и сферы деятельности; оперирует в рамках системы принятия решений, позволяющей проводить согласованную политику и осуществлять общую стратегию через один или более руководящих центров; в которой отдельные единицы связаны посредством собственности или каким-либо другим образом так, что одна или более из них могут иметь значительное влияние на деятельность других и, в частности, делить знания, ресурсы и ответственность с другими.

Транснациональные корпорации – это движущая сила основных процессов современной мировой экономики. От них зависит динамика, структура, уровень конкурентоспособности товаров и услуг на мировом рынке, ТНК контролируют международное движение капитала и прямых иностранных инвестиций. За счёт огромных производственных и финансовых возможностей транснациональные корпорации сосредоточили в своих руках наиболее наукоемкие производства, способствуя, тем самым, технологическому развитию производства.

Крупнейшими транснациональными корпорациями на 2017 год согласно Times Global 500 являются: Walmart – США занимающий первое место, на втором месте State Grid- Китай и третье место занимает Sinopec Group – Китай. В таблице 1 приведён топ-10 транснациональных корпораций, опубликованный Times Global 500 в 2017 году.

Таблица 1 – Десять крупнейших ТНК за 2017 год

№	Компания	Страна	Отрасль	Выручка
1	Walmart	США	Розничная торговля	\$466 млрд
2	State Grid	Китай	Электроэнергетика	\$315 млрд
3	Sinopec Group	Китай	Добыча и переработка нефти и газа	\$268 млрд
4	China National Petroleum	Китай	Добыча и переработка нефти и газа	\$263 млрд
5	Toyota Motor	Япония	Производство автомобилей	\$255 млрд
6	Volkswagen	Германия	Производство автомобилей	\$240 млрд
7	Royal Dutch Shell	Великобритания	Добыча и переработка нефти и газа	\$240 млрд
8	Berkshire Hathaway	США	Продукты	\$224 млрд
9	Apple	США	Технологии	\$216 млрд
10	Exxon Mobil	США	Добыча и переработка нефти и газа	\$205 млрд

Уже не одно десятилетие одни из первых строчек в списке крупнейших ТНК занимает США. На сегодняшний день США все ещё остается лидером по количеству ТНК, но это лидерство уже не является безоговорочным. Это обусловлено высокой конкуренцией. Многие страны, как развитые, так и страны с развивающейся экономикой выходя на мировой рынок и размещают свои филиалы за рубежом.

Можно обозначить основные тенденции развития транснациональных корпораций как субъектов мировой экономики, а именно:

1. Укрепляются экономические позиции ТНК относительно государств.
2. Увеличивается количество и влияние ТНК, принадлежащих странам с развивающейся экономикой.
3. В ближайшее время намечается увеличение ТНК малого и среднего бизнеса, что обусловлено быстрыми темпами глобализации и высокой конкуренцией, принуждающей компании к международной экспансии.

Исходя из тенденций развития ТНК можно сделать вывод о быстрых темпах развития глобализации и её неизбежности.

Выводы.

Сегодня транснациональные корпорации имеют огромное экономическое влияние, которое постепенно увеличивается. В соответствии с международным рейтингом, лидером по количеству ТНК в мире является США. После США на лидирующих позициях находятся страны Западной Европы, Китай и Япония. Но помимо высоко развитых стран в последние годы всё больше появляется ТНК в развивающихся странах. Это происходит в связи с тем, что всё больше компаний малого и среднего бизнеса при выборе стратегии развития выбирают интернационализацию.

СИСТЕМА МЕНЕДЖМЕНТА В ШВЕДСКИХ ОРГАНИЗАЦИЯХ

Вакулина Л.Д.¹

¹студентка кафедры менеджмента и туристского бизнеса факультета менеджмент Гуманитарно-педагогической академии (филиал) ФГАОУ ВО КФУ имени В.И. Вернадского в г. Ялта
научный руководитель: к.э.н., доцент Матюнина М.В.

Введение. В данной работе рассматриваются особенности системы менеджмента в шведских организациях.

Целью данной работы является изучение особенностей стиля менеджмента в шведских организациях.

Методы исследования: анализ и обобщение литературных источников по данной теме.

Ключевые слова: менеджмент, стиль менеджмента, скандинавский менеджмент, культурные ценности.

Изучение стилей менеджмента в разных странах является актуальным в настоящее время, поскольку эти знания помогут в эффективной работе менеджера.

Скандинавские менеджеры имеют свой специфический стиль. Истории успеха крупных шведских компаний (Ericsson, IKEA, SAS, Volvo) свидетельствуют об эффективности данной модели. Безусловно, на эффективность шведского менеджмента огромное влияние оказали культурные ценности и особенности страны.

Шведы славятся во всём мире своими гуманитарными ценностями и равенством в обществе. Швеция – страна с суровым климатом, поэтому совместная деятельность людей является необходимым условием для выживания, а вклад любого человека – ценным и важным. Следовательно, все люди ценны, независимо от их разных возможностей.

Аксель Сандемус изложил суть скандинавского менталитета в форме правил, которые получили названия «закон Янте». Его главные правила, следующие: не думай, что ты что-то собой представляешь, не думай, что ты лучше нас, не думай, что можешь чему-то нас научить.

По мнению шведов, всё должно быть «lagom», что в переводе означает «в меру», «достаточно». Ни экстравагантность, ни излишество они не одобряют.

Не приняты у них восторги по поводу своей страны и её истории. Однако, шведы гордятся любовью к природе. Очень часто на улицах можно увидеть композиции на тему природы. Б. Густафссон пишет, что фактически природа почитается чуть ли не больше, чем бог.

Все вышеперечисленные культурные ценности являются объяснением особенностей шведской модели менеджмента.

В Швеции работодатели и специалисты очень ценят рабочую атмосферу. Она характеризуется уважением, пониманием, духом сотрудничества и желанием идти на компромиссы. Организационная структура не иерархична и обязанности в ней децентрализованы. Работа шведов происходит в неформальных обстановках небольших группах, в которых ценится каждый член команды. Социальное положение или звания не имеет значение в шведской деловой среде.

Отличительные черты скандинавского стиля менеджмента:

- равенство и близость между менеджерами и рядовыми сотрудниками;
- неофициальные взаимоотношения;
- открытое и непринуждённое общение, целью которого является управление через понимание и чуткое восприятие.

Скандинавские менеджеры очень ценят пунктуальность как в личных отношениях, так и в деловых. Они стараются решить вопросы неформально и практично, при этом они могут избежать вниманием управленческие инстанции. Для скандинавов вообще характерна

небюрократизированность. Количество государственных служб и организаций национального и местного уровня очень невелико, при этом достаточно одного звонка, и Вам обеспечен индивидуальный подход.

В менеджменте широко используется принцип децентрализации. Организационная структура типичной шведской компании имеет небольшое количество уровней в вертикали власти. Коллективная форма разработки и принятия решений обеспечивает эффективность горизонтальной структуры управления. В Швеции особое влияние имеют традиции. В связи с этим, перед тем как принять решение, оно должно быть обсуждено всеми сотрудниками. Это даёт возможность выразить собственное мнения, а также требует строгого следования выбранному варианту.

Привлечение сотрудников в обсуждение и разработку управленческих решений затягивает процесс принятия решения. Хотя дистанция власти между менеджерами и сотрудниками достаточно коротка, Швеции тоже не удалось избежать этой проблемы.

Несмотря на то, что шведская модель весьма прогрессивна, однако возникают трудности с зарубежными коллегами. Исторически сложившееся уважение к социальным вопросам часто приводит к продолжительным совещаниям и предосторожности в работе с сотрудниками и принятии решений, по поводу того или иного человека. Децентрализация менеджмента влияет не только на процесс принятия решений. У шведских менеджеров не принято демонстрировать уважение к статусу собеседника, общаются с важными персонами на равных. Такое поведение воспринимается французскими и немецкими менеджерами как неадекватное. Сопоставив вышеперечисленные особенности европейской модели менеджмента, можно сделать вывод, что она включает в себя совокупность национальных моделей с приоритетом командной работы и поликультурной среды.

Выводы. Подводя итог, можно сказать, шведская модель менеджмента имеет свои специфические особенности, на развитие которых оказали влияние культура и менталитет народа.

ХАРАКТЕРИСТИКА ДЕЛОВОЙ КУЛЬТУРЫ И СИСТЕМЫ МЕНЕДЖМЕНТА В КИТАЕ

Балуца А.С.¹

*¹студент кафедры менеджмента и туристского бизнеса
факультета менеджмент Гуманитарно-педагогической академии (филиал)
ФГАОУ ВО КФУ имени В.И. Вернадского в г. Ялта
научный руководитель: к.э.н., доцент Матюнина М.В.*

Введение. За последние годы Китай сильно укрепил свои позиции в мировой экономике. Социально-экономические успехи страны заставляют все мировое бизнес сообщество более внимательно изучать азиатский рынок, а также особенности восточного делового этикета.

Китайцами принято относить свою модель менеджмента к национальным Китайским особенностям. В Китайской модели менеджмента в первую очередь проводится всесторонний анализ проблемы, далее идет распределение рабочих мест, а уже после набирается наиболее подходящий персонал. Китайским менеджментом правит основополагающий принцип: «Дела зависят от человеческого отношения». Исходя из этого принципа, можно наблюдать, что китайцы выступают сплоченным коллективом без формального распределения труда, т.е. их командный дух строится на человеческом взаимоотношении, без конкретных регламентов, а только на личных качествах.

Цель исследований – рассмотрение модели китайского менеджмента и основополагающий аспектов бизнес культуры Китая.

Результат исследований. Создателем китайского менеджмента является Чэн Цзюньи, он полагает, что фундаментом менеджмента является культура. Культуру человечества в свою очередь, он разделил на несколько видов, а именно так называемые: «рыболовецкая» и «садовая» культуры. «Рыболовецкая культура» отличается жаждой и необходимостью к владению, подчинению, захвату чужого и кровопролитными войнами. «Садовая культура» является противоположностью «рыболовецкой», в первую очередь ценит мир и гармонию. Чэн Цзюньи полагает, что «рыболовецкая» культура толкает менеджмент к погоне за прибылью, выгодой, что характерно в первую очередь для управленческого слоя. «Садовая» культура опирается, прежде всего, на идею Конфуция: «Разум уважает ценность человека». Данная идея призвана показать человечеству истинную ценность, ценность мира, любви, семьи, а не призрачной власти, построенной на страданиях. Вышеупомянутая идея широко применяется в китайском менеджменте, именно она может положительно повлиять на «рыболовецкую» культуру, направив ее в правильное русло.

Рабочий персонал в китайских организациях — это люди, со своей специфичной культурой сильно отличающейся от других, персоналом азиатской национальности невозможно управлять при помощи западных и европейских моделей менеджмента, это приведет к полному краху и распаду коллектива.

У китайского менеджмента есть две ключевые ценности, а именно:

1. Изменчивость и гибкость — китайский менеджмент далеко не сразу стал образцовым, до того состояния в котором его можно наблюдать сейчас он развивался многие годы, проходя через различные трудности и неверные решения. Однако китайский народ никогда не останавливался в прогрессе и в конечном итоге сумел достичь желанного, той модели менеджмента, которая отличалась бы максимальной эффективностью с учетом основополагающих идей, а так же гибкостью, для быстрой адаптации к необходимым изменениям.

2. Человек как основа всего — неотъемлемой, крайне положительной чертой китайского менеджмента является высокая оценка человека. В классическом понимании менеджмент — это управление делами (организацией) и людьми (персоналом) и в китайском менеджменте человек стоит на главенствующей позиции. Китайский менеджмент выступает за долгосрочное развитие организации, а получение прибыли и ее объем в руках самого человека, т.к. непосредственно человек занимается делом, а значит и результат зависит только от него. В первую очередь китайский менеджмент направлен на всестороннее развитие человеческого потенциала, именно на этом строится взаимоотношение персонала в группе, а в конечном итоге и рациональный подход в решение вопросов.

Говоря о культуре китайского менеджмента нельзя не упоминать еще один очень важный фактор, а именно «Семейную идею». Данная идея несет в себе принципиальное влияние на мировоззрение китайского общества по причине того, что человек на подсознательном уровне испытывает доверительные чувства к членам своей семьи.

Культура семейного предприятия китайцев носит характер тождественный с понятиями идеал и гармония, а традиции китайского общества выступают в качестве крепкого фундамента. На протяжении всей своей долгой и уникальной истории, китайская культура без устали накапливала поистине бесценные вещи, такие как знания и опыт, что повлекло за собой ее преобразование в реальную силу, которая надежно укрепились в душе каждого китайца.

Благодаря непрерывному росту экономического положения Китая жители этой страны все чаще и чаще начинают испытывать необходимость в адаптации к общепринятым правилам ведения бизнеса, мировым нормам этикета. Однако у китайского народа и по сегодняшний день сохранены и часто применяются свои особенности в данных вопросах, эти особенности дошли до наших дней с самих истоков культуры Азии.

Деловой этикет в Китае. Для любого китайца престиж компании, в которой он работает превышает его личного успеха. В Китае из-за неблаговидного поступка одного из членов

группы – семьи, трудового коллектива или общественной организации – можно потерять репутацию всей группы, поэтому в любой ситуации китаец старается вести себя достойно.

В Китае не принято спорить со старшими по возрасту, званию, рангу и положению. Это будет воспринято ни как грубейшее нарушение этикета, а национальной традиции в целом.

Если кто-то планирует только начать налаживать бизнес отношения с китайской организацией, то настоятельно рекомендуется делать это через третью сторону (посредника), который сможет официально и что самое главное правильно представить компанию и выступить гарантом сделок и поручителем. Китайские бизнесмены в первую очередь хотят удостовериться в надежности компании, желающей с ними сотрудничать, исходя из этого, хорошие рекомендации о возможных будущих партнерах будут крайне уместны.

В отличие от России, в Китае деловые отношения носят более формальный характер, исключая более близкие контакты (рестораны, театры, кафе, клубы и т.д.). Это объясняется щепетильным отношением китайцев к разграничению бизнеса и личного общения.

При ведении бизнеса с китайскими партнерами стоит запастись огромным терпением, так как бюрократический аппарат Китая огромен и согласование различных вопросов требует в стране много времени и сил. Кроме того, китайцы очень скрупулезные люди, не принимающие решения без досконального изучения всех аспектов дела. Поэтому в переговорах стоит задействовать высококвалифицированных специалистов, разбирающихся во всех тонкостях вопроса и хорошего переводчика, знающего специфические термины.

Попытки вызвать симпатию у китайцев во время деловых переговоров, в конечном итоге окажутся четными, причина этого заключается в том, что в иностранных деловых партнерах, прежде всего китайцы видят представителей, «лицо» компании и не обращают внимание на другие, малозначимые на этом этапе общения качества. Поэтапное и четкое изложение сути дела даст гораздо более лучший результат, чем попытки дружеского общения. Однако, несмотря на это китайцы все же стремятся наладить и дружеские отношения с иностранными партнерами, по средствам вопросов о семье, детях, каких то аспектов личной жизни и как правило, интерес их искренен.

Ранг играет в деловой культуре Китая огромную роль. Поэтому на переговорах лучше присутствовать главе компании, а не его помощнику или заместителю.

Любую важную деловую встречу стоит планировать и оговаривать за несколько месяцев. После достижения договоренности можно выслать полную информацию о компании и любые документы, касающиеся предстоящих переговоров. Опоздание на встречу будет воспринято как оскорбление, так как пунктуальность в Китае считается символом добродетели. Поэтому на встречу лучше приходить немного раньше назначенного времени.

Выводы.

Налаживание деловых отношений и дальнейшее сотрудничество с зарубежными компаниями, процесс всегда достаточно трудоемкий и во многом не предсказуемый по причине огромного количества нюансов бизнес культуры той или иной страны, а особенно Китая. По этому, прежде чем начинать строить «мост» деловых отношений с китайскими организациями, следует внимательно изучить их всесторонне богатую и весьма интересную культуру, ее особенности в сфере бизнеса и международных отношений, понять, чем представитель китайской национальности будет руководствоваться при рассмотрении положительных и отрицательных сторон своего иностранного партнера, на какие качества он будет обращать больше всего внимания и какие поступки со стороны иностранца будут самыми значимыми в его глазах, ведь качественная, полная информация обо всех этих особенностях станет гарантом успешного сотрудничества, а в дальнейшем и дружбы.

ПРАКТИКА СТИМУЛИРОВАНИЯ ТРУДА В РАЗЛИЧНЫХ СТРАНАХ

Арутюнян Р.П.¹

¹студентка кафедры менеджмента и туристского бизнеса факультета менеджмент Гуманитарно-педагогической академии (филиал) ФГАОУ ВО КФУ имени В.И. Вернадского в г. Ялта
научный руководитель: к.э.н., доцент Матюнина М.В.

Введение. Стимулирование труда есть способ управления поведением социальных систем различного иерархического уровня, является одним из методов мотивации трудового поведения объектов управления.

Стимулирование труда для эффективного управления подразумевает потребность учёта интересов рабочего персонала и личности отдельно, для степени удовлетворения, таким образом, именно потребность считается важным условием поведения социальных систем. Рассмотрим варианты стимулирования труда в различных странах.

Развитие персонала - многоаспектная проблема, которая охватывает ряд направлений, направленных на обеспечение качества персонала.

Целью исследования является изучить основные подходы и методы стимулирования труда в разных странах, так как потребности и интересы людей являются основой, которая представляет собой цель трудовой деятельности. Труд возникает, когда деятельность человека становится осознанной при поставленной цели - создание материальных и духовных ценностей, необходимых для жизни людей.

Анализ последних исследований и публикаций. В изучение стимулирования труда в различных странах известны работы ряда авторов: А. С. Булатова, В. Д. Камаев, Е.Ф.Борисов, Шишкин А.Ф.

Результат исследований: Стимулирование труда в разных странах происходит по-разному. Каждая страна использует свои подходы и методы стимулирования персонала. Необходимо учитывать интересы личности и трудового коллектива в целом, что бы в нужной мере удовлетворить их потребности для эффективной работы предприятия. Мотивировать сотрудников можно материально, заработная плата, премии, но и так же важен профессиональный и должностной рост для большинства работников. Если отсутствует возможность карьерного роста, это может привести к снижению трудовой активности на предприятии.

Материальное стимулирование постоянно изменяется и чаще всего в сторону повышения заработной платы или премии, но не стоит резко повышать вознаграждение, так как работник впоследствии будет ожидать ещё повышения, и не получив его, это может отразиться на мотивации работника и на функционировании деятельности предприятия.

Существует большое количество методов стимулирования труда работников. На каждом предприятии соотношение материальных и нематериальных стимулов разное. На предприятиях Западной Европы со временем уменьшается часть материального вознаграждения и увеличивается доля нематериальных стимулов, в то время как для существенного количества российских предприятий свойственны потребление и повышение части заработка и материального вознаграждения.

С помощью заработной платы можно эффективно воздействовать на сотрудника для эффективности труда и работы предприятия.

Нематериальные стимулы способствуют, моральному удовлетворению, хорошему настроению сотрудников.

В большом количестве вариантов мирового опыта мотивации и стимулирования труда можно выделить три модели - американскую, японскую, западноевропейскую.

Вознаграждение сотрудников в Канаде и США зависит от результатов его работы. В основном стимулирование происходит в денежной форме, но также льготы и бесплатные услуги из фондов социального потребления. На праздничные дни предприятия выплачивают

премии своим сотрудникам в размере 25-50% месячной зарплаты, по-другому ещё называют 13-я зарплата, целиком либо на половину возместят стоимость жилища, покрывают затраты на отдых с семьёй, и создают гибкий рабочий график.

Система оплаты в США может только увеличиваться, и в основном никогда не уменьшается. Размер заработной платы зависит от результатов работы. Так же стимулирование осуществляется с помощью продаж сотрудникам акций компании, компенсационные выплаты при выходе на пенсию; специальные премии менеджерам, не связанные с их успехами; премии, зависящие от величины прибыли, при неизменной величине базового оклада; доплаты за повышение квалификации и стаж работы .

Японцы заинтересованы что б сотрудник трудился в компании как можно больше лет и поэтому предприятие стимулирует работников вознаграждением за выслугу лет, премиями, различными льготами, неофициальной опекой о сотруднике и его семье.

Японской модели стимулирования труда характерна в разделении заработной платы по отраслям, изменения заработной платы, в зависимости от проделанной работы. Оплата труда управляющих зависит от итогов деятельности предприятия. В переломные моменты на предприятии, в первую очередь понижают зарплату управляющим разного уровня и руководителям компании, и зарплаты рабочих возрастает. Этот процесс позволяет исправить положение, не перекладывая проблему на рабочих.

Для западноевропейских компаний работники заинтересованы получать больше прибыли для компании, так как от этого зависит их заработная плата. По результатам выполненной работы, определяется их вознаграждение.

В Германии заключаются договоры, согласно которым сотрудник обязуется с наибольшей эффективностью применять собственные возможности, и сам планирует конкретные показатели результативности, он имеет возможность распоряжаться собственным рабочим временем по собственному усмотрению. Таким образом, работник не просто выполняет определенные перед ним поставленные задачи, но и сам принимает участие в управлении своей деятельности.

В Англии и Франции осуществляется гибкая система оплаты труда на основе личных качеств сотрудника его достижений в деятельности предприятия с помощью специализированных оценивающих шкал по ряду факторов.

Вывод: подробно созданная система стимулирования эффективности труда даёт возможности привлечь трудовой потенциал, формирование интереса сотрудников в увеличении личных результатов, проявлению творческих возможностей, увеличению уровня их компетентности. Отсутствие качественно разработанной системы труда, образует снижение конкурентоспособности предприятия, что может негативно отразиться на заработной плате или обстановке в коллективе любой страны. Появляется необходимость вызвать интерес сотрудников путём стимулирования труда для получения ими того что нужно для жизни.

АЛФАВИТНЫЙ УКАЗАТЕЛЬ

А

Абрамова Е.М., 15
Аверьянова М.Ю., 107
Акишева М.С., 76
Анашкина М.В., 254
Анисимова Л.С., 198
Анишева М.О., 92
Апришко Д.В., 41
Аржанцева Н.А., 161
Арутюнян П.Р., 104
Арутюнян Р.П., 302
Архипова С.В., 252, 265
Атик А.А., 238
Аушев И.Т., 34, 57
Афанасьева С.А., 174

Б

Бабич В.В., 19
Бабкова Э.Г., 250, 264
Бажан З.И., 206
Баклицкая А.О., 7
Балуца А.С., 299
Бекирова Э.Ш., 76
Берестова О.Я., 280
Берко В.А., 38, 44
Божко Ю.И., 13
Бондарь А.В., 24
Боярчук Н.К., 240, 268
Бубнова А.А., 94
Бузни В.А., 204
Букреев И.А., 262
Бухлицкий Д.В., 63

В

Вакулина Л.Д., 106, 298
Валит Э.А., 159
Васильцов В.С., 157
Вахитова З.З., 210
Вингура А.В., 120

Вишневецкий В.А., 203
Войтюк В.П., 229

Вологжанин В.В., 91

Г

Галлини Н.И., 69
Гирлин С.К., 89
Голубир Л.С., 295
Голубир Я.С., 252
Горбова Н.В., 280
Горшар Р.С., 32
Грибанов В.В., 246
Грибанов В.В., 248

Д

Давыденко Е.Н., 274
Даскалеску А.А., 268
Декань К.Ю., 190, 192
Джулай А.В., 61
Джумаев Д.С., 188
Докторова Е.С., 12
Дорофеева А.А., 115
Дунаевский А.С., 49
Дьякова Ю.О., 173

Е

Ерзаулова А.Г., 236
Ерина И.А., 211
Есипенко Д.В., 275
Ефремова В.А., 186

Ж

Жариков В.С., 248

З

Захарова А.Ю., 270
Зорина А.И., 167

И

Иванаева О.В., 260
Ионова В.А., 184

К

Каднай В.А., 105, 293
Казак А.Н., 100

Казакевич А.Н., 208
Какурина В.А., 156
Капунова М.И., 154
Карасёв П.А., 112
Караханян А.А., 65
Катранжи Е.О., 129, 152,
161

Кирюшкина И.С., 171
Киселев Е.В., 59
Кисляк К.А., 11
Коваленко И.Н., 125
Ковтун А.М., 87
Коденко И.Ю., 150
Кожан Г.И., 86, 227
Койкова Э.И., 278
Кондра С.А., 84
Коновалова И.А., 97
Корсунский А.Г., 216
Корчевская Е.В., 278
Котов В.А., 74
Кошиль И.М., 73
Крутикова Т.В., 148
Кублик Г.Е., 82
Кузнецова Л.С., 147

Л

Лазоренко В.А., 292
Лебедева Л.В., 210
Лебедева Я.С., 213
Лепешкина А.А., 284
Линник Е.П., 91
Линник И.И., 91
Лобачева Н.А., 178, 179,
181, 184
Лукьянова Е.Ю., 122

М

Майорова А.Н., 47, 53, 55
Маковейчук К.А., 28
Маковейчук Я.Т., 17, 19
Максименко А.Е., 145,
150, 157

Максимова-Федорцова
И.А., 67

Малышенко В.А., 254

Малышенко К.А., 254

Мальцева К.А., 196

Малахатко Д.Г., 55

Мамедова Н.А., 200

Мардар Д.А., 242

Масаев М.В., 234

Мейдра С.В., 181

Мельник О.А., 102

Мельник С.А., 80

Милокумов С.А., 126, 144

Мирошников О.А., 232

Михайлова Е.А., 118

Михальченко М.С., 133,
138, 142

Мицай Ю.Н., 51

Мокроусов Д.А., 47

Моренко Е.А., 225

Морозов В.В., 138

Мумджи И.В., 198

Н

Нечаева А.С., 80

Никитченко А.Ю., 107

Никифоров С.К., 51

Николенко М.Б., 17

О

Овчинникова М.В., 82, 84

Одабаши Р.М., 244

Одаренко Т.Е., 102, 110

Олейников Н.Н., 45

Олифилов А.В., 258

Онопrienко Л.П., 140

Осыка В.Е., 40

П

Павловицкая А.В., 179

Панахов А.У., 264

Панишева О.В., 78

Пастухова А.А., 169

Перевертнюк И., 99

Пережанова А.И., 178

Петруля О.В., 136

Пирожкова А.О., 275

Поволоцкий Я.А., 31

Покотиленко Р.В., 115

Пономарева А.А., 71

Пустоварова К.Н., 9

Р

Разбеглова Т.П., 217

Ратовская С.В., 6

Редькина Л.И., 202

Романов М.А., 53

Рубанова О.А., 194

Рудакова О.А., 213, 214

Рыбалко Н.А., 256

Рындач М.А., 284

Рябинин В.А., 45

Рябова Е.Р., 271

Рябова Н.П., 104, 290

С

Северин С.Ю., 26, 28

Северина М.Н., 135

Селиванов В.В., 104, 105,
106, 107, 109, 282

Сербу И.В., 250

Сергеева Е.А., 110

Сиротина Г.Д., 223

Слюсаренко Д.С., 133

Слюсарь А.А., 144

Сократова Д.А., 4

Сомова Е.В., 36

Соснина О.С., 3

Степанюк А.А., 288

Т

Таран В.Н., 65, 67

Тарасенко С.Д., 131

Топуз М.А., 246

Тыщук Д.С., 182

Тютюнник Н.С., 129

Ф

Фастунова В.А., 244

Ференчук И.И., 89, 221

Филимоненкова Т.Н., 34,
57

Фокин А.А., 114

Фурса А.В., 109, 219, 286

Фурсенко Т.Ф., 127

Х

Хоненева А.Д., 126

Ц

Царегородцева С.С., 165

Цыбарева А.С., 176

Ч

Чвала М.С., 126

Чемезова Е.Р., 276

Четырбок П.В., 59, 61, 63

Ш

Шевелёва Е.О., 163

Шевченко О.К., 231

Шилова Л.И., 94

Широков А.С., 21

Шпак Д.Н., 203

Я

Ярошенко М.О., 217